

# 茂名职业技术学院学报

Academic Journal of Maoming Vocational & Technical College

2008 年 5 月创刊 第 11 卷 第 2 期 2017 年 12 月出版(半年刊)

## 目 次

### 教育研究 EDUCATION STUDY

克服情感交流障碍 提高思想政治工作实效 .....	文 伟 (1)
试论师德养成的三重维度 .....	胡 华 (3)
坚持以人为本 构建和谐校园 .....	房东明 (7)

### 课程研究 COURSES RESEARCH

积极心理学课程对高职大学生的主观幸福感干预研究 .....	周海丽 (11)
高职旅游管理专业“T型”课程设置研究 ——基于广东省五所院校的调查 .....	王 波 (14)
以赛促学的职业院校英语技能赛机制研究 .....	黄 丽 (20)

### 教法研究 TEACHING METHODS STUDY

基于互助式教学的中职数学教学设计研究 .....	郭春梅 (22)
虚拟仿真技术在数控专业中的应用分析 .....	莫水军 (25)
以专业为核心的中职数学教学改革探讨 .....	杨秀兰 (28)
试谈特殊教育学校班级管理中的人文情怀 .....	李凯敏 (31)
中职数学微课资源开发中的问题与对策 .....	郭春梅 (34)
语音室管理存在的问题及解决对策 .....	梁燕玲 (37)
技校文秘专业一体化教学改革研究 .....	张 妍 (39)
提高初中数学作业设计有效性的若干思考 .....	杨国兰 (42)
借助信息媒体技术构建互动的生物教学结构模式 .....	郑 霞 (44)

### 应用研究 APPLICATION RESEARCH

混凝土后浇带应用及施工技术 .....	林青秀 (48)
10kV 电力线路故障继电保护与自动装置动作分析 .....	傅晓红 (53)
架空线—电力电缆混合线路特性及保护配置探讨 .....	赖 东 (56)

### 学术探讨 ACADEMIC APPROACH

谈“历奇训练”在思想政治教育工作的创新实践 .....	巫均平 (58)
党建引领社区治理模式研究 ——以 X 街道为例 .....	王艺霖 刘芸瑞 (60)
探讨新时期基层卫生院政工工作存在的问题和提升策略 .....	陈彦霖 (66)

### 文化研究 CULTURE RESEARCH

贾宝玉的同性恋性格及其成因刍议 .....	谭余娟 (68)
《巴黎圣母院》中的对比手法分析 .....	刘长东 (72)
试论《追忆似水年华》中的时空交合观 .....	柯贞成 (75)
背叛与救赎 ——《追风筝的人》的阿米尔 .....	罗朋非 (78)

## CONTENTS

### EDUCATION STUDY

- Remove the Obstacles of Emotional Communication to Improve the Efficiency of Ideological and Political Work ..... Wen Wei (1)
- On the Three Dimensions of the Cultivation of Teachers' Morality ..... Hu Hua (3)
- Uphold the Human-oriented Base, Construct the Harmony Campus ..... Fang Dongming (7)

### COURSES RESEARCH

- Impact of Positive Psychology to College Students' Happiness Feelings ..... Zhou Haili (11)
- Study on "T-type" Curriculum Vocational Tourism Management Specialty  
——Based on the Survey of Five Colleges in Guangdong ..... Wang Bo (14)
- Research on the Mechanism of English Skills Competition in Vocational Colleges ..... Huang Li (20)

### TEACHING METHODS STUDY

- Research on the Design of Mathematics Teaching in Secondary Vocational School Based on Mutual Aid Teaching ..... Guo Chunmei (22)
- Application and Analysis of Virtual Simulation Technology in Numerical Control ..... Mo Shuijun (25)
- Approach on Theaching Reform of Middle Vocational Mathematics with Specialty as Its Core ... Yang Xiulan (28)
- Humanity Concerns in Class Management of Special Education School ..... Li Kaimin (31)
- Problems and Tactics in Development of Middle Vocational Multi-media Mathematics Course  
..... Guo Chunmei (34)
- Problems and Solutions to the Management of Phonetics Voice Room ..... Liang YanLing (37)
- Research on the Integrated Teaching Reform of Secretarial Specialty in Technical School ..... Zhang Yan (39)
- Consideration on the Effective Exercises Design of Middle School Math ..... Yang Guolan (42)
- Construct Intercourse Biology Teaching Mode with IT and Media ..... Zheng Xia (44)

### APPLICATION RESEARCH

- Application and Construction Technology of Concrete Post - pouring ..... Lin Qingxiu (48)
- Relay Pelay Protection of the 10kv Line Failure and the Auto Unit Actuation Analysis ..... Fu Xiaohong (53)
- Discussion on Characteristics and Protection Configuration of Overhead Line Power Cable Hybrid Transmission Line ..... Lai Dong (56)

### ACADEMIC APPROACH

- Practice of "Adventure Training" in Ideological and Political Education ..... Wu Junping (58)
- Party Construction Leads the Community Administration Mode  
——with X Street as the Sample ..... Wang Yilin Liu Yunrui (60)
- To Explore Problems in Basic-level Hospitals Political Work in the New Period and Promotion Strategy ..... Chen Yanlin (66)

### CULTURE RESEARCH

- Jia Baoyu's Homosexuality and Its Causes ..... Tan Yujuan (68)
- Analysis on the Contrast Writing of 《Notre Dame de Paris》 ..... Liu Changdong (72)
- Intercourse Writing of Space and Time on 《A la Recherche du Temps Perdu》 ..... Ke Zhencheng (75)
- Betrayal and Salvation  
——the Character Amire of 《The Kite Runner》 ..... Lo Pengfei (78)

# 克服情感交流障碍 提高思想政治工作实效

文 伟

茂名职业技术学院 广东 茂名 525000

**摘 要:** 主客体情感的交流和共鸣是做好思想政治工作的前提。但是主体的职业责任感、人格魅力、主客体间代沟的存在及客体的个性差异等因素都阻碍着双方的情感交流和共鸣;要提高工作的实效,就必须让主体培养敬业精神和人格魅力;采用换位法,对客体因材施教。

**关键词:** 情感交流; 思想政治工作; 主体; 客体; 逆反心理

## Remove the Obstacles of Emotional Communication to Improve the Efficiency of Ideological and Political Work

Wen Wei

(Maoming Vocational and Technical College, Maoming, Guangdong 525000)

**Abstract:** Emotional communication and sympathy between subject and object is the prerequisite of efficient ideological and political work. However, the professional responsibility and character of the subject, the gap between subject and object, the characteristic difference of objects, and other factors may hinder the emotional communication and sympathy between the two sides. In order to improve the efficiency of ideological and political work, it's necessary for the subject to cultivate one's professional responsibility and attractive characteristics. And also, the subject should think from the point of view of the object and take appropriate methods to educate different objects.

**Keywords:** emotional communication; ideological and political work; subject; object; rebellious psychology

改革开放以来,我国的思想政治教育的效果一直备受人们质疑。当然导致当前这种思想政治教育不力的现状的原因是多方面的,本文只从克服思想政治工作中主客体的情感交流这一个方面来论述,用何种方法来提高思想政治工作的实效,使其切实发挥应有的作用。

任何一个人一出生,虽然在物质上不尽平等,但在人格上却是平等的,都需要得到别人的尊重和自己价值的认可,都需要在精神上得到慰藉和共鸣。人的这种需要在思想政治工作领域会显得更加强烈和明显。所以,在思想政治工作中必须在彼此间展开真诚的沟通和交流,这是搞好工作的前提和基础。如果主体不顾客体的这种需要,只是一味地灌输,甚至采取一些刺伤客体自尊的做法,那就会使客体在接受教

育的过程中,产生一种背离主体期望目标的反向力量,从而阻碍思想政治教育目标的实现,这就是我们平时所说的逆反心理。所以在做工作时,必须进行有效的情感交流和沟通,做一定的感情投资。

但在实际中却有诸多的因素制约着主客体间的情感交流,影响着思想政治教育的实效。其中有主体的原因,也有客体的原因,但主要是由于主体的原因。下文试对这些因素作一些分析。

首先,是主体的职业道德和敬业精神。要想和客体进行真诚的交流,就必须热爱客体,对客体怀有深厚的感情;而这种热爱又来自对自己职业的一往情深。但是在日常生活中,一部分主体却缺乏这种敬业精神。特别是在当前市场经济条件下,或者是受到物质利益的刺激,或者是对自己所宣传的真理性的真理性发生了质疑,有些思想教育工作者对自己的工作丧失了兴趣和信心,产生了“身在曹营心在汉”的现象。他们往往对客体漠然视之,置之不理,对工作随随便便,

敷衍了事。像这种人,既然连最起码的职业责任感都没有了,还何谈对客体的热爱?而感情的付出是双向的,既然你不热爱客体,客体又怎么会亲近你,和你开诚布公地交流感情呢?

但是讲究职业道德仅仅是双方真诚交流的必要条件,有了它不一定行,但没有它则一定不行。

其次,主体缺乏平等意识。这主要体现在两方面:主体自认为自己的身份地位高于客体,另一方面是主体根据自己的主观好恶来决定对客体中不同对象的亲近程度。这两者对双方的情感交流都是有害无益的。在第一种情况下,主体自然而然地把自己放在居高临下的地位,对客体摆架子,讲空话。我们知道,随着客体年龄的增长,他们的平等意识和自尊心也在逐渐增强,他们需要得到尊重,需要有一个能真正交流的平等的朋友,而不是一个高高在上只知道传授教条的冷冰冰的“天煞”。在第二种情况下,虽然有一部分客体可以和主体进行交流,但更多的客体则会被刺伤自尊,使他们强烈地感到自己生活在集体的边缘,得不到应有的重视;又因为客体特别是青少年生活方式不成熟,思维结构中存在盲点,久而久之便形成了不利于内化和交流的心理模式。

第三,主题的人格力量不够。所谓人格力量,即人的内在精神因素在实践中产生的效应。所有的人都有与品格高尚的人交流,并通过交流使自己得到升华和提高自己的愿望。但是,有些思想政治工作者忘了自己是一个坐标,忘了自己在客体心中所起的强烈的导向作用,往往不注重自己的人格修养,口上说一套,而实际上行的却是另一套;要求别人做的,自己却做不到;禁止别人做的,自己却照做不误。客体特别是青少年对此类现象深恶痛绝,久而久之,便会认为“你也不过如此,品德不见得高,既然如此,你又有何资格来对我们说三道四呢?”可见,主体人格力量不够,不但不能吸引客体来和自己进行情感交流,甚至还会导致主体威信丧失,直接引起思想政治工作的低效率。

第四,主体和客体间的文化差异。这一点学校教育中显得尤为突出。主体和客体由于所生活的时代不同,年龄不同,而导致双方思维方式、价值观和审美观点的不同。这些巨大差异(也就是我们所说的“代沟”)构成了双方情感交流的巨大障碍。在这种差异下,主体认为是对的,客体却可能认为它是假的;主体认为它是应该的,而客体却可能认为是不应该的。特别是近几年,改革开放对传统观念所带来的诸多冲击,使主客体间的差异变得更大。俗话说“话不投机半句多”,既然没有共同语言,那就谈不上情感交流,而没有了情感交流的政治思想工作也就失去了基础和载体,其效果当然不会理想。

第五,主客体的个性差异。莱布尼兹说“世界上没有两片完全相同的树叶”,人也一样,没有性格绝对相同的两个人,也正是这些差别,才是人类生活变得丰富多彩而又富有创造力。但是一些工作者却往往忽视这个差别,均采用一成不变的方式与一切客体进行交流;结果当然会有违初衷,效果不佳。比如对待文静而又内向的人,就应注意其表情变化,讲话时要讲分寸,如话家常,娓娓道来;而对性格外向而豁达的人主体也不妨豪爽大方,直言直语地与之推心置腹一番。这样有针对性地采用不同的方法来进行交流,能使客体感到自己是他的“知音”,他便会敞开心扉,与你畅谈。

以上,笔者从五个方面分析了阻碍情感交流的因素。那我们应该如何去克服这些障碍,追求德育工作的实效呢?笔者认为从主体角度出发应做好以下四点:

首先树立职业道德意识,培养敬业精神。主体应认识到自己职业的光荣和职责的重大,应树立对自己所讲内容的一种自信。热爱自己的岗位,把其看作是自己发挥才能的形式,看作是自己参与社会历史创造的途径,看作是自己达到自我完善的境界。只有这样,才能全心全意投入职业,真心和客体打成一片。

第二,树立平等意识,加强人格修养。主体应放下架子尊重并信任客体,不抱任何偏见地对一切客体一视同仁。在日常生活中要言行一致,表里如一,以身作则,为人表率。只有这样才能增加自己的人格魅力,象磁石一样把众多的客体都吸引在自己周围,使之与自己心连心,乐于跟自己交流,并听取自己的意见。

第三,主体应不断更新观念,并采取换位法。主客体间的文化差异并不是不可跨越的。随着时间的流逝,主体的某些观点会逐渐老化,这就要求主体不断学习,不断接受新信息,更新旧观念。主体还要学会站到客体的立场去考虑和分析问题,这样才能对客体的思想、行为表示理解和接受,也只有这样,才能找到更好的解决客体思想问题方法,跨越双方的信息壁垒。

最后,主体应根据客体的不同性格而采取不同的交流方法。俗话说“一把钥匙开一把锁”,交流的方法,只有因人而异才能更具有针对性,受到更好的效果。当然这需要更多的是交流的艺术,这就需要主体在实践中不断去摸索、探究,努力提升自己交流方法的艺术性和感染力。

### 参考文献

- 1 胡田庚.《思想政治学科教学论》[M]. 1995年版.出版地:华中师范大学出版社. 1995年
- 2 周源、陈长缨.《浅论思政工作中的心理因素》[J].《许昌师专学报》, 1998年第2期
- 3 李俊伟.《论传统思想政治工作的现代转型》[J].《思想政治工作研究》,2007年第11期

# 试论师德养成的三重维度

胡 华

茂名职业技术学院思政部 广东 茂名 525000

**摘 要:** 师德集中体现了教师的精神品格与行为范式。教师的职业特点、特有功能及其在社会道德规范体系中所处的地位与影响,规定了师德养成的基本遵循;坚定的理想信念、高尚的道德情操、宽厚的仁爱之心构成了师德养成的价值内核;践行社会主义核心价值观、夯实师德修养基础,汲取优秀传统文化、加强师德自我修养,自觉坚守师德规范、恪守道德修养底线明确了师德修养的现实进路。习总书记在新时期提出了更加凝练的师德修养“四条标准”,既涵盖了师德修养的基本遵循和价值内核,也指明了师德修养的现实进路,具有很强的思想性与指导性。

**关键词:** 师德养成;基本遵循;价值内核;现实进路

## On the Three Dimensions of the Cultivation of Teachers' Morality

Hu Hua

(Department of Ideological and Political Work of Maoming Vocational and Technical College, Maoming, Guangdong 525000)

**Abstract:** The centralization of teachers' morality embodies the spiritual character and behavior paradigm of teachers. Occupation characteristics, teachers' unique function and position in social ethics system in the status and influence of the provisions of the basic morality cultivation follow; firm ideal and belief, noble moral sentiment, generous benevolence constitutes the core value of moral cultivation; practice the socialist core values, and ethics foundation and learn from the excellent traditional culture, strengthen the moral self-discipline, consciously adhere to morality and abide by the moral bottom line clear ethics reality approach. In the new era, General Secretary Xi put forward "four standards" for more concise teacher ethics training, which not only covered the basic compliance and value core of teachers' moral cultivation, but also pointed out the realistic way of teachers' moral cultivation, which is highly ideological and instructive..

**Keywords:** teachers' moral cultivation; basic compliance; value kernel; realistic approach

师德是教师在其职业生涯过程中具备的职业操守与职业道德,是“教师在教育实践活动中应遵循和具备的行为准则与思想品质”[1]。师德相对于一般意义上的社会道德,是一种“更高尚、更完美的职业道德”[2],也更具有“自觉性和目的性”[3]。习近平总书记对此也有重要论述,提出了“好老师”的四条标准,强调了师德修养对教师教书育人的引领作用,是对新时期师德修养的总体要求和价值指引,具有极强的现实指导性。因此,师德修养必须摆在学校师德建设的突

出位置,作为提升学校人才培养质量的关键环节来抓。

### 一、师德养成的基本遵循

#### (一) 师德养成遵循教师自身职业特点

习总书记强调指出:“教师职业特性在于塑造灵魂、塑造生命、塑造人”[4]。从小学到大学的每一个阶段,教师都会如影随形。当家长将孩子交给老师时,他们希望老师教给孩子的不仅仅是单纯知识的“鱼”,更期盼老师在人格养成、理想追求方面“授之以渔”,期望孩子在学校经教师之手,成为对社会和他人有意义的人,这是对教师的信任与期待。为不辜负这份殷殷寄托,教师必须具备高尚的师德修养,而后才能浸润学生,这应是所有教师的职业追求。墨家创始人墨翟曾以染色比拟育人过程:“染于苍则苍,染于黄则黄,

作者简介:胡华,硕士、讲师。研究方向:思想政治教育及职业教育。

所入者变,其色亦变。非独国有染也,士亦有染。”(《墨子·所染》) 儒家后代表人物荀况言道:“故君子居必择乡,游必就士,所以防邪僻而就中正也。”(《荀子·劝学》) 由此可见,教师既是学生学识修养的表率,也是学生德性修养的示范。对于教师而言,只有不断提升自身师德养成,才能引领学生“以全部身心来到学校,从更圆满发展的的心灵和更健全的身体离开学校”[5]。

### (二) 师德养成遵循教育事业特殊功能

从古至今,但凡有知之士,无不重视教化对人之成长的推动作用。儒家经典《礼记》有云:“君子欲化民成俗,其必由学乎。”(《礼记·学记》) 汉代大儒董仲舒言道:“古之王者,南面而治天下,莫不以教化为大务。”(《繁露·对策一》) 隋代王通说道:“居近识远,处今知古,惟学矣乎。”(《中说》) 习总书记在视察北师大时叮嘱师生代表:“当今世界的综合国力竞争,说到底人才竞争,教育的基础性、先导性、全局性地位和作用更加凸显”[4],希望广大教师加强师德修养,努力做一名有理想信念、道德情操、扎实学识、仁爱之心的“四有”好教师。而“好老师”就意味着要引导学生“不仅为社会生活做准备,被动接受社会指令,而是积极干预和参与社会生活及其发展”[7]。基于这些认识,我们坚信:中华民族伟大复兴中国梦与“两个百年”奋斗目标的早日实现,教育不能缺位,教师更不应离场,而教师重要地位的确立,离不开师德养成的有力支撑。

### (三) 师德养成遵循社会道德规范体系

师德养成既是对教师群体职业道德的内在规定,也是对社会各行业“尊师之德”的内化吸收。每个时期规范而完备的师德体系对同时期社会各行业“尊师之德”都能起到良好的促进作用。从职责角度看,师德养成集中体现为教书与育人并重,传道、授业、解惑并举,社会各行业“众师”职责侧重于“传艺”“授技”,者而言反映出了教师群体应具备的更高标准的综合素养:不仅要“学高”,还要“德望”。从育人角度看,教师应努力锻造具有丰富内蕴的理想人格与深厚学养,应坚持“苟日新,日日新,又日新”,(《礼记·大学》) 教师必须主动学习新知识、吸纳新道德,才能肩负起授业、传道、解惑之重任,才能培养出“身心统一、精神和谐的完整的人”[8]。正因师德养成具备这一特性,使得教师群体逐渐成为全社会的道德标杆,使得广大学生及其家长“亲师向师”的氛围日益浓烈。师德养成在此氛围熏陶下得到了社会各行各业的广泛赞誉和大力推广,并成为社会主义核心价值观的重要范畴和全社会道德风尚的典型示范。

## 二、师德养成的价值内核

### (一) 坚定的理想信念

习总书记在全国高校思想政治工作会议上提出了“四个服务”的(为人民、为中国特色社会主义、为改革开放和社会主义现代化建设服务)[9] 重要论述,师德养成应以这一重要论述为价值引领。就师德养成层面而言,其“理想信念”由两方面构成:一是坚定中国特色社会主义共同理想。高校立身之本在于立德树人,教师首要使命在于传道授业。中国有句古语:本立而道生。要以传道授业、立德树人,教师自身先要做到明道信道,继而以身载道。这里的“道”应是中国特色社会主义理论,这里的“传道”是指通过对“理论”的认真学习和消化吸收,并成为提升大学生对中国特色社会主义“三个认同”与“四个自信”[10]的重要思想源泉,从而使中国特色社会主义理论之“道”激荡学生脑海,滋养学生心灵。二是坚定教书育人职业理想。作为教师,当立足于三尺讲台播撒思想价值与理论知识时,其实就是选择了一种有尊严的生活方式,一种有价值的生存方式,纵然“衣带渐宽”也毫无悔意,当教师如阳春三月般温润学生灵魂时,如甘霖玉露般氤氲学生信仰时,便会得到精神世界的丰盈与人生价值的映照。

### (二) 高尚的道德情操

战国时代儒家代表人物孟轲对师者提出了“教者必以正”(《孟子·离娄上》)的道德规范;西汉文学家扬雄对师者精要评道:“师者,人之模范也。”(《法言·学行》)清代史学家王夫之对师者言道:“身先作范,相与悠然于富贵不淫贫贱不诎之中。”(《宋论·卷三》)近代教育家叶圣陶强调:“教育工作者的全部工作就是为人师表。”这些既是对教师师德的推崇赞赏,也是对教师师德的有力注解。习总书记在对“好老师”标准的重要论述中说道:“好老师首先应是以德施教、以德立身的楷模”。也就是说,教师应是学生在道德修养层面心向往之的精神标杆。无论是垂髫小童还是懵懂少年,“当他们进入学校接触教师后,教师的一言一行都会在无形中影响甚至改变学生”[11]。教师为人处世的态度、行为世范的人格都会在无意中成为学生效仿的参照。作为教师应对师德养成有深刻认知与认同,以自身学识引导学生对真善美的孜孜追求,将其内化至课堂教学、学术论坛、校园阵地、网络平台与社会实践,使师德修养如春风化雨般滋养学生的品行与德性,提升学生的修养与境界,从而成为学生价值规范的守护者、道德情操的引领者。

### (三) 宽厚的仁爱之心

教师之教育从本质上讲是一项“仁而爱人”的光荣事业。德师也应是仁师,没有仁爱之心的教师不可能成为好教师。孔丘有云:“吾以言取人,失之宰予,以貌取人,失之子羽。”(《史记·仲尼弟子列传》)教师的仁爱是真爱,是长远之爱,而非溺爱或宠爱。仁爱之心也并非遥不可及,而是表现在“有教无类”的平等对待每一位学生,尊重每一位学生的个性,所谓“金无足赤、人无完人”,要包容每一位学生的不足与缺点,善于发现每一位学生的闪光点。这就要求广大教师应矢志不渝坚守教育本位,“既做经师,也做人师”[12],特别是在课堂教学过程中,要投入真情实感,关注学生学习诉求,关心学生成长发展,以爱之名彰显教育之美;用品行修养演绎课堂教学、用人格魅力阐释先进理论,以德之美彰显信仰之美。

### 三、师德修养的现实进路

(一)践行社会主义核心价值观,夯实师德修养基础

广大教师长期以来默默付出、无私耕耘,为我国教育事业做出了重大贡献。尤其是改革开放以来,涌现出了大批如潘建伟团队、黄大年团队一样的优秀教师群体,在他们身上不仅体现了科研为国的强国梦,也彰显了提携后辈的师德情。但也应看到,部分教师育人意识淡薄、教风学风浮躁、教书观念不强、师德修养不够,甚至出现了“某位高校政治课教师为迎合部分学生模糊认识,在讲台上说:‘这节课是讲马克思主义理论,但首先声明我对这个理论是持异议的。’试问:他本身对这个理论持怀疑态度,又怎能将正确价值观传递给学生”[13]。虽说这些问题不占主流,但也必须引起高度警惕,并及时采取措施加以解决,做到“消弭于无形”。首要一点就是大力弘扬和践行社会主义核心价值观,引领广大教师争做社会主义核心价值观的坚定信仰者、广泛传播者、积极践行者,在此基础上强化师德修养,实现以德治学、以德处世、以德修身、以德施教的师德养成目标。

传统意义上的伦理“分为规范伦理和德性伦理”[14]。规范伦理侧重关注人的行为的各种规范的道德价值,德性伦理侧重关注美德视域下人之所以为人的品格德性。据此,社会主义核心价值观对应的即是德性伦理,职业伦理对应的是规范伦理。从基本内涵看,师德是德性伦理与规范伦理的有机融合。具有优良师德修养的教师定然是既坚守规范伦理、又坚守德性伦理的师者。从二者关系看,德性伦理是规范伦理的基础,起着决定性作用。在教师职业道德体系中,德性伦理渗透其中并影响着教师职业伦理规范。具备德性伦

理的教师大多具有教师职业伦理,因为德性伦理可以塑造良好的教师职业伦理,具有德性伦理特质的教师必然也是好教师,但反之未必,只具备职业伦理而缺乏德性伦理的教师,往往会因缺失德性修养而最终沦为没有情感的教书匠。德性伦理比职业伦理有着更为深刻的意义。所以,广大教师应主动自觉学习和践行社会主义核心价值观,提升德性伦理水平,夯实师德养成坚实基础。

#### (二)汲取优秀传统文化,加强师德自我修养

中华优秀传统文化孕育了以爱国主义为核心的民族精神,也培育了以尊师重道为核心的师德传统。在这些优秀传统文化的浸润下,我国知识分子历来有浓厚的家国情怀和强烈的社会责任感。春秋战国时代以孔、墨、孟为代表的教育家兴办私学、开课授徒,通过传播济世思想,施展政治抱负。他们投身教育、关注民生、格物修身、著书立说,以渊博的学识和高尚的人格培育着具有中国师道传统的师德养成价值观。在其后的两千多年间,师道精神甘之若饴般滋养着历代知识分子的品行修为与社会责任,师道传统也历经代代名师大家的推崇与传承日益成为后世之人的价值共识,并在弘扬中华传统优秀文化的进程中熠熠生辉。

《论语·述而》中的“学而不厌、诲人不倦”,《孟子·尽心上》中的“达不离道、穷不失义”,《荀子·劝学篇》中的“蓬生麻中,不扶而直”,董仲舒《春秋繁露·玉杯》中的“善为师者,既美其道、又慎其行”,刘安《淮南子·主术训》中的“非淡泊无以明志,非宁静无以致远”,范仲淹《岳阳楼记》中的“先天下之忧而忧、后天下之乐而乐”,张载的“横渠四句”：“为天地立心,为生民立命,为往圣继绝学,为万世开太平”,特别值得一提的是,习总书记在全国哲学社会科学工作座谈会上对“横渠四句”作了深刻阐述。他强调,包括教师在内的所有有理想和抱负的哲学社会科学工作者都应“积极为党和人民著书立说、建言献策,担负起历史赋予的光荣使命”[15]。可见,中华优秀传统文化宛若一座精神宝库,蕴含着丰富的师德养成资源,这些宝贵资源为代代后世师者尊崇与延继,为师德自我修养提供了源源不断的动力源泉。所以,教师要充分汲取其中的丰富养分,大力弘扬“铁肩担道义”的担当精神与使命意识,内化于心、外化于行,不断提升师德修养。这也是党和人民交给教师的一份沉甸甸的责任。

#### (三)自觉坚守师德规范,恪守道德修养底线

从历史发展进程看,几乎每个历史时期都有重视师德规范的经典典籍和教育大家,并将师德优良传统视作社会文明进步之基石。《礼记·学记》有云:“凡学

之道,严师为难。师严,然后道尊;道尊,然后民知敬学。”就是常说的“师道尊严”,这也被看作是中国古代典籍中最早的师德标准。《孔子世家》载道:“孔子不仕,退而修《诗》、《书》、《礼》、《乐》,弟子弥众,至自远方,莫不授业。”对此现象可用《论语》中的话加以解释:“其身正,不令而行,其身不正,虽令不从”,这也集中展现了古代中国对师者人格境界和师表风范的殷殷追求。到了宋明清时期,各种书院大量涌现,初见体系的学规教约将师德规范进行了条款化、制度化安置,并将其融入至教师言行举止中。制定这些学规教约的初衷虽是针对学生的行为规范,但也是指导教师躬身表率、琢磨修养的重要参照。为此,教师在教书育人过程中要有“吾日三省吾身”的反思态度,经常将自身言行思想与师德规范想对照,努力做到“见贤思齐、见不贤而自省”。(《论语·里仁》)

新媒体时代,各种错误社会思潮在网络上甚嚣尘上、鱼龙混杂,在一定程度上影响着高校师生的价值观念和思维方式。作为教师,必须擦亮眼睛、调整心态、尽师之职、恪守底线,尤其是面对各种诱惑和抉择时坚守道德底线,日求学问之精深、修为之精进,“一举一动、一言一行,都要修养到不愧为人师表的地步”[16]。这样才会将师德规范的外在强制自觉转化为教师内在的道德准则,从被动遵循自觉转化为主动践行,才能不轻易被不良风气迷失心志、背离师德规范,这也是师德养成必备的“不畏浮云遮望眼”的气度与情怀。

## 参考文献

- 1 邓演平. 师德新论[J]. 湖南大学学报(社会科学版),1998,(3)
- 2 闫长生,汤洪庆. 大学师德内涵新探[J]. 学术交流,1998,(2)
- 3 武蕴成等. 师德浅谈 [J]. 河北师范大学学报(哲学社会科学版), 1990,(3)
- 4 习近平. 做党和人民满意的好老师——同北京师范大学师生代表座谈时的讲话 [EB/OL]http://www.chinanews.com/gn/2014/09-10/6575002.shtml
- 5 赵祥麟,王承绪. 杜威教育名篇[M]. 北京:教育科学出版社,2006:45
- 6 中国教育. 教育部出台关于建立健全高校师德建设长效机制意见 [EB/OL]http://www.edu.cn/xin\_wen\_dong\_tai\_890/20141009/t20141009\_1186498.shtml
- 7 王策三. 教育主体哲学刍议[J]. 北京师范大学学报(哲学版),1994,(4)
- 8 冯秀军. 现代学校德育环境的生态建构[J]. 教育研究,2013,(5)
- 9 人民网. 习近平在全国高校思想政治工作会议上强调:把思想政治工作贯穿教育教学全过程?开创我国高等教育事业发展新局面[EB/OL]http://dangjian.people.com.cn/n1/2016/1209/c117092-28936962.html
- 10 中国网. 习近平在庆祝中国共产党成立 95 周年大会上的讲话[EB/OL]http://news.china.com.cn/2016-07/01/content\_38789860.htm
- 11 张森年. 论社会主义核心价值观与师德养成——习近平的师德思想研究[J]. 毛泽东邓小平理论研究,2017(1)
- 12 侠客岛. 关于教育,这是习近平的最新思考[N]. 光明日报,2017-01-03(1)
- 13 张国祥. 关于理论创新的几点思考[J]. 马克思主义研究,2012(2)
- 14 聂文军. 试论西方伦理学中规范伦理与德性伦理的关系演变及其意义[J]. 伦理学研究,2014(2)
- 15 中新网. 习近平:在哲学社会科学工作座谈会上的讲话[EB/OL] http://www.chinanews.com/gn/2016/05-19/7875385.shtml
- 16 陈波. 陶行知教育文选[M]. 杭州:浙江大学出版社,2014:18



# 坚持以人为本 构建和谐校园

房东明

湖南科技职业学院 湖南 长沙 410004

**摘要:**以人为本,构建和谐校园即是建设和谐社会的客观需要,也是贯彻落实十九大报告的需要,更是实现学校自身发展的需要。在学校管理实践中,应该以教师为本,建立人性化的教师成长激励机制;以学生为本,建立人性化的学生进步评价标准;以发展为本,建立人性化的教师及学生纠错体制;关注内心世界,实施情感化的管理;全员参与,推行民主化管理;反思质疑,引导教师自我提升;创设情境,构建和谐师生关系;以人为中心,大力倡导文化管理。

**关键词:**以人为本;和谐校园;以教师为本;以学生为本

## Uphold the Human-oriented Base, Construct the Harmony Campus

Fang Dongming

(Hunan Vocational and Technical College, Changsha, Hunan 410004)

**Abstract:** To build a harmonious campus is the objective need of building a harmonious society. It is also the need to carry out the spirits of the 19th National Congress of the Communist Party of China, and to realize the development of the school itself. In the practice of school management, teachers should be used as the basis for the establishment of humanized teacher growth incentive mechanism. Basing on the student's status, we should establish the humanized student progress evaluation standard; To develop humanistic teachers and students relation and to correct the wrong system, we should focus on the inner world and implement emotional management. To participate in the implementation of democratization management, we should reflect on questioning and guide teachers to improve themselves; and create a situation and construct a vigorously advocate culture management.

**Keywords:** people-oriented; harmonious campus; teacher-oriented; student-oriented

### 一、引言

党的十九大提出了决胜全面建成小康社会,夺取新时代中国特色社会主义伟大胜利和实现中华民族伟大复兴的奋斗目标。《国家中长期教育改革和发展规划纲要(2010-2020年)》也提出:“加强和改进学校思想政治工作,加强校园文化建设,深入开展平安校园、文明校园、绿色校园、和谐校园创建活动。”在这样的背景下,践行以人为本的理念,建设和谐校园已经成为各级各类学校所共同面临的课题。

对于学校管理来说,以人为本就是要在管理过程中充分注意人本要素,以人的潜能的充分挖掘为目的的新型管理模式。以人为本,构建和谐校园是构建各

谐社会、实现中华民族伟大复兴的重要保障,是衡量学校办学水平的一个重要方面,也是全体师生的共同愿望和努力目标。因此,我们应该在管理实践过程中,努力践行科学发展观,认真对照社会主义和谐社会和和谐校园的要求,创新管理理念,坚持以人为本,推行人性化的管理方式,创造更加浓郁的和谐校园氛围[1],全面提升学校的综合办学实力。

### 二、以人为本,构建和谐校园的重要意义

教育是培养人的高尚的社会公益事业。高等教育涉及千家万户,事关国家前途命运和长治久安。数以千万计的学生能够在和谐的环境中健康成长,影响到整个国民的思想道德素质和文化素养的提高。以人为本,构建和谐校园不仅是学校内部的事情,而且能对社会和谐起到促进、示范和引领作用。如果学校不和谐就会在社会上造成负面效应,导致社会的不稳定[2]。

(一)以人为本,构建和谐校园是建设和谐社会的客观需要

和谐,是人类孜孜以求的一种理想社会状态,也应教育工作者、特别是基础教育工作者不解的追求。学校是社会主义和谐社会的重要组成部分,集中了社会的精英群体,代表着先进社会文化的发展方向,应当在构建和谐社会中起骨干和带头作用,走在社会各界前面。

(二)以人为本,构建和谐校园是贯彻落实十九大报告的需要

解读十九大报告可以发现,我国经济发展的终极目标和最根本的指导思想就是关心人、尊重人,就是要促进全体国民的全面发展。具体来学校来说,自然就是要建立师生员工身心愉悦的物质和精神环境,以人为本和构建和谐校园所体现的正是这一要求。

(三)以人为本,构建和谐校园实现学校可持续发展的需要

学校的发展,要加强软件和硬件建设,和谐的环境培养美德,使人愉悦,给人以前进的动力,促进人的全面发展和健康成。以人为本,建设和谐校园,不仅使全校的师生员工人际关系和谐,把主要精力都用在教学、科研和管理上,而且能不断促进硬件建设和软件建设的协调发展,最终实现学校的全面发展和进步[3]。

### 三、以人为本,构建和谐校园的具体策略

构建和谐校园的前提是坚持以人为本。坚持以人为本,努力构建和谐校园,就是要正确处理学校发展与社会需要、师生利益、和谐稳定等各方面的关系,促进学校建设和其他各项事业协调发展[4]。

(一)以教师为本,建立人性化的教师成长激励机制

教师是立校之本,师德是教育之魂[5]。教师思想政治素质的好坏、职业道德水平高低,直接影响着教育质量的高低,直接关系到学生的健康成长。打造一支师德风范优秀、教学技艺精湛、具有模范作用的师表形象的教师队伍,是办好学校的根本所在。在教师管理方面,不能一味用生硬的制度来框定教师的行为,不能只是通过冰冷的数字来评价教师的业绩,而应该更多地通过人性化的关爱来激励教师的成长。也就是说,应该更多地尊重每个教师的情感需要,尊重每个教师的个性需求,给予每个教师充分的自我发展空间,通过鼓励教师的成长来激发教师工作的热情。只有不断成长的教师才是称职的、优秀的、符合新时代要求教师。

比如可以通过每学期开展一次的师德报告会,发

现优秀教师的典型,在校内树立师德楷模,让教师们找到身边的师德楷模,找到学习的对象和努力的目标。在师德报告会上,每一位发言者都会精心准备,展现自己工作的亮点,畅谈自己的工作心得;到场听报告的每一位教师都会被一个个感人的教育案例感动,不时地流下热泪,不断地对照自己工作中遇到的问题进行反思,期待自己成为下一次的师德楷模。每开一次师德报告会,实际上就是一次对教师心灵的洗礼,就是一次教育教学的博览会,都会较为全面地展示老师们的教学心得,正因如此,每一期师德报告会都会得到教师的热烈响应。

再如,可以开展全校“魅力教师”评选活动,具体操作程序如下:首先在征求全体学生和教师意见的基础上,确立学校的“魅力教师”评选活动方案;然后将活动方案公布于学校网站上和校内的公开栏内,下发问卷调查表,让学生和家长认真填写,收集和整理调查结果;再次,组织教师自己申报,通过开展申报汇报会的形式,让全体教师投票选举,申报教师上“魅力教师”示范课,评审小组打分确定等次;最后把前面所述各项成绩整合,得出最后成绩,确定“魅力教师”人选。通过校“魅力教师”的评选,可以给教师提供展示自己的舞台,调动每一位教师的工作热情,点燃教师的职业激情。

(二)以学生为本,建立多元化的学生进步评价标准

新课程理念下的学生评价要求“建立促进学生全面发展的评价体系,评价不仅要关注学生的学业成绩,而且要发现和发展学生多方面的潜能,了解学生发展中的需求,帮助学生认识自我,建立自信。发挥评价的教育功能,促进学生在原有水平上发展”。因此,在学生评价中应该倡导多元化的评价方式,转向充分尊重每个学生的个体差异,更好地体现出学生的进步,用全面的标准来评价学生的进步。

如,可以通过“创星”的活动来对学生进行全面的考察和评价。所谓“创星”活动,即是按照多元智能理论,对学生的品德素质、心理素质、身体素质、文化素质、艺术审美素质、劳动技能素质、个性特长等七项指标进行全面的考核和评价。它与一般的考核评价不同点在于:它的手段与目的都不在“揭短”,而是“觅优”,发掘学生的各方面潜能,重树学生的自信。具体操作程序如下:

首先,确定“星级”评定标准,只要学生某一项指标的考核分达到80分以上(100分制)者,就视为该项“创星”成功,即为“一星生”;如果有二项指标达80分以上,即为“二星生”;……以此类推。凡个性特长方

面的加分在 25 分以上者,外加“一星”。

其次,根据品德素质、心理素质、身体素质、文化素质、艺术审美素质、劳动技能素质、个性特长等七项指标要求,为每位学生建立电子档案袋,形成学生星级信息档案库。个学生均可进入校园网,随时可以用相应的密码看到自己的各栏成绩

再次,建立“学生综合评价”考核小组,按指标下设小组,由相应人员分别负责某项创星的标准制订和考核实施。以月为单位汇总评价结果。

最后,评选表彰各类“星级”学生,以月为单位将其照片张贴在公开栏中,并将创星活动结果与有评先评优挂钩,只有“六星”以上的学生才可能评“三好学生”、“优秀学生干部”、“优秀毕业生”。

在“创星”活动中,每一名学生都有一份属于自己的成长档案袋,每一次小小的进步,一个个付出心血的奖状,都可以在成长档案袋中找到它的痕迹。每月的星级学生公示栏,也可以让学生们兴奋不已,即使学习不优秀的学生也可以得到劳动之星的奖励,即使默默无闻的学生也可以得到助人为乐之星的奖励。“创星”活动带来的是全体学生的共同进步,带来的是学习暂时落后学生的幸福笑容,带来的是和谐校园的奏鸣曲。

(三)以发展为本,建立人性化的教师及学生纠错体制

人非圣贤,孰能无过。对于教师在工作中出现的过失,学校不是一味地用生硬的制度来惩罚教师,而是给予教师一份宽容,给予教师纠正过失的信任。对于违反纪律的学生,应该尽量避免用简单粗暴的方法来惩罚他们,而是晓之以理,动之以情,通过心灵的沟通来教育他们[6]。

比如学校日检查制度的实施,就是教师自我管理的缩影,教务处可以每天坚持对课堂教学进行检查,把每次发现的问题都记录在检查日志上,第二天把前一天的检查日志放在教处的公示栏内,每位教师都可以看到,如果与自己有关系,自然就会在以后的课堂教学中改进;检查日志中还应该有对教师优秀教学行为的赞美之词,每每看到这些,教师的心理会美美的,工作的干劲就更足了。当发现学生在走廊里、班级里以及操场上犯错误时,德育主任和干事应该对他们进行耐心细致的说服教育,给他们讲为什么这么管理,这么管理有何好处和意义,而且给他们改正错误的机会,切不可第一次犯错就惩罚,而是让学生自己感到下次不好意思再犯错误,也不会再犯同样的错误。这样一来,学生们就会从主观上就重视自己的活动和行为,能从学校角度思考自己的行为举止,不断提升自

我教育和自我管理能力。

(四)全员参与,通过民主化管理推动学校健康发展

民主管理就是让员工参与决策。民主化管理就是要求集思广益。集中多数人的智慧,否则不会取得真正的成功。让教师、学生积极参与学校的日常管理,对学校的事有发言权和有表达他们愿望的渠道。

教职工代表人会是教师参与学校管理的有效途径,每学期一次的教职工代表人会,就会在教师中产生极大的反响,因为教师们都会关注学校的发展,都会为学校的发展出谋划策,每次会前的教师议案会涉及到学校的方方面面,每一次教代会也都会解决一此教师们最关心的、与学校发展最密切的问题,如果教师们真切地感受到自己是学校的主人,那么他们会主动关注学校的发展方向,为学校的发展出谋划策。

(五)反思质疑,引导教师实现由他律向自律的转变

自我管理可以说是民主管理的进一步发展,教职工要根据学校的发展战略和目标,自主制订计划、实施控制、实现目标,即“自己管理自己”。它可以把个人意志和学校的统一意志结合起来,从而使每个人心情舒畅地为学校发展而努力。同时使学校成员真正理解“与时俱进”的内涵,培养学校成员建设性地挑战自我和他人的意识,引导他们不断反思自我,多听质疑,检验并改进自己的想法,促进个人能力、水平的提升,实现由他律向自律的转变。

比如我校自年初开始的“先学后教,当堂训练”课堂教学模式改革,在经历了半年 11 名实验教师的实践后,在 9 月份开始 in 全体教师中实施,每天电教室都有推进课,班级进行常态课,以半个月两轮的速度推进,学校的课改力度真可谓前所未有,但是老师没有一点怨言。50 多岁的生物教师刘教师的课多次受到市政府和市教育局领导的高度赞扬,她总会笑着对人说:“这都是我们校长‘逼’出来的,我从脑盲彻底脱盲了。”而且她感受到与学生在一起的快乐和幸福,她苦并快乐着。

(六)创设情境,通过平等沟通和交流构建和谐师生关系

捷克大教育家夸美纽斯认为:“人的本身里外都是一种和谐”。人的身心是和谐发展的内在基础。按照教育规律,学校教育就是要创设教育情境,使受教育者的身心 and 个性全面和谐发展,实现个体与社会的和谐。以人为本,构建和谐校园,就是在教育教学过程中,要以学生为中心,以学生的发展为本,开展教学实践。使每个学生都能从教育教学活动中得到发展和提

高[8]。

教师不再只是知识传授者,更多的时候是学生的一个平等的沟通和交流对象,是学生活动的组织者和引导者。教师敬业爱生,以热爱学生为切入点,给予每位学生切实充分的人格尊重,人文关怀和人情温暖,使学生快乐成长。学生乐学会学的教风和学风,倡导“对学生的爱,是最好的教育”的最高精神,对形成学校和谐、向上的人文氛围起了良好的作用。

教育是充满爱的阳光的事业。母爱给学生以成长的生命,师爱给学生以发展的生命。而教育工作者在为学生的学业成才、健康成长、精神成人和事业成功无私奉献中体验成功,提升师德。老师对学生、教育、指导、关心和帮助,使每个学生都能够体会到师爱,在思想上、心理上、学习上、生活上受益。在教育目的上,“以人为本”要求把满足人的发展需要,促进人的全面发展作为教育发展的根本出发点,在教育教学过程中要关心人、尊重人、服务于人。真正认识到,教育是培养人的事业,是培养人的社会实践活动。

教育工作者应以“俯首甘为孺子牛”的情怀,为学生的学业成才、健康成长、精神成人和事业成功无私奉献。在人格上充分尊重学生在学校中的主体地位。学校的各项工作、活动和制订有关政策时,教育者要多作换位思考,善于设身处地为学生着想。同时要虚怀若谷听取学生的反映。我们也可以多建立与学生沟通的机制,如校长、各科室主任可以聘任几位学生任助理,让主管领导能最快、最直接地聆听第一线的呼声,研究解决问题。还可以建立学生评教与教师评学互动机制、部分班主任入住学生宿舍调研机制等。

(七)以人为中心,打造学生健康成长所需的校园文化

文化管理是人性化管理的最高层次,它通过学校文化建设和管理文化模式的推进,使教师形成共同的价值观和共同的行为规范。文化管理充分发挥文化覆盖人的心理、生理、人的现状与历史,把以人为中心的管理思想全面地显示出来[9]。文化是一整套由一定的集体共享的理想、价值观和行为准则形成的,使个人行为能为集体所接受的标准、规范、模式的整合。学校的全面和谐,离不开每个人的快乐和自尊,离不开人的和谐,师生越是心齐气顺,校园也就越安定有

序、繁荣发展。

学校文化建设是全而实施素质教育的有效载体,是适应素质教育发展的需要[10]。学校文化建设可以首先从班级内部教室环境文化建设开始,达到清新整洁、人文自然、氛围浓厚、整齐划一的目标;然后进行教学楼内走廊文化建设,每一楼层都有一个主题;另外在楼梯处、在大小会议室都可以进行不同内容的文化设计。最后进行操场的环境文化建设,努力做到让每一面墙都说话,让每个角落都充满教育的意义,使学校真正成为春有鲜花烂漫、夏有绿树浓荫、秋有果实飘香、冬有冰雪韵致的学生健康成长的乐园。

#### 四、结语

以人为本,构建和谐校园即是建设和谐社会的客观需要,也是贯彻落实十九大报告的需要,更是实现学校自身发展的需要。在学校管理实践中,应该以教师为本,建立人性化的教师成长激励机制;以学生为本,建立人性化的学生进步评价标准;以发展为本,建立人性化的教师及学生纠错体制;关注内心世界,实施情感化的管理;全员参与,推行民主化管理;反思质疑,引导教师自我提升;创设情境,构建和谐师生关系;以人为中心,大力倡导文化管理。

#### 参考文献

- 1 邹毅. 突出校园文化建设彰显特色育人功能 [J]. 党史纵横, 2016, (02): 63-64
- 2 冉凯. 以人为本建设和谐校园[J]. 科技展望, 2014, (23): 269
- 3 刘龙海, 戴吉亮. 坚持依法治校构建和谐校园[J]. 中国成人教育, 2015(18): 42-45
- 4 陈星辰. 以人为本和谐校园构建的思考 [J]. 中国市场, 2015(37): 159-160
- 5 张志军. 新课程背景下的中学管理“第一”观[J]. 唐山师范学院学报, 2013(2): 155-156
- 6 蔺景峰. 实施人性化管理打造和谐校园 [J]. 黑龙江教育学院学报, 2013(8): 66-67
- 7 赵元成. 人本管理理念下的高中学校管理探讨 [J]. 学周刊, 2017 (10): 193-194
- 8 周忠波. 中学管理中的几种关系处理研究 [J]. 领导科学论坛, 2017 (7): 71-72
- 9 张勇. 现代学校管理行为的导向与优化探究[J]. 中国管理信息化, 2017(8): 212-213
- 10 钟邦伟. 学校科学管理, 构建和谐校园[J]. 中国校外教育, 2017, (4): 12-13

# 积极心理学课程对高职大学生的主观幸福感干预研究

周海丽

茂名职业技术学院 广东 茂名 525000

**摘要:**目的:探索有针对性的积极心理学课程能否提升高职生的幸福感。方法:选择 176 名高职大学生为被试,通过主观幸福感测验问卷和开放性访谈考查干预效果。结果:经过为期 10 周的积极心理学课程干预,高职生的生活满意度得到显著提高,积极情感显著增加,消极情感显著减少。

**关键词:**积极心理学;大学生;主观幸福感

## Impact of Positive Psychology to College Students' Happiness Feelings

Zhou Haili

(Maoming Vocational and Technical College, Maoming, Guangdong 525000)

**Abstract:** Aim: probe on impact of positive psychology to college students' happiness feelings. Methods: selected 176 students, questionaired their feelings and talked about the effect. Results: After psychological inteference for 10 weeks, their satisfaction for happiness feelings improved siqnificantly.

**Keywords:** positive psychology; university students; subjective happiness feelings

### 1 引言

“幸福建设”这样的字眼频频出现在公众的视野中。随着社会进步、经济发展,人们的生活水平得到不断改善和提高,在追求物质财富的同时,人们更加关注自己的生活质量和幸福体验。在学术研究上生活质量和幸福体验一般会通过主观幸福感来综合衡量。

#### 1.1 主观幸福感的研究现状

主观幸福感是“评价者根据自定的标准对其生活质量的整体性评估”,“是衡量个人生活质量的重要综合性心理指标”(Diener,1984)。许多学者都认为主观幸福感主要包括认知评价和情感体验两个成分。认知评价是对生活质量的整体评估,即在总体上对个人生活做出满意判断的程度,也称为生活满意度;情感体验是指个体在生活中的情感感受,通常包括积极情

感和消极情感(Diener,1984)。主观幸福感是人本主义理念在当代心理学中的延伸,也是积极心理学研究的重要领域。作为衡量个体生活质量和心理健康水平的心理指标,主观幸福感受到了各领域的广泛关注(刘秀艳,司秀玉,吴少敏,2009)。

目前,我国关于主观幸福感的研究尚处于起步阶段,主要集中在理论、测量等文献综述及成人和老人群体的实证研究(唐丹,邹君,申继亮,张凌,2006)。这些研究主要涉及人口学变量、生活事件等客观因素和自尊、神经质、内外倾等广义的个性心理因素与主观幸福感关系的考察。

有关大学生主观幸福感的研究主要探讨影响因素及干预效果。郑立新和陶广放(2001)认为影响生活满意度的因素有主观和客观因素,主观因素包括人格特质、价值观念,对待事物的态度等与认知有关的因素;客观因素包括个体的实际生活和工作环境、健康情况、个人和家庭经济收入等。另外,社会支持、自尊和总体主观幸福感、生活满意度以及积极情感两两正相关;和消极情感负相关(严标宾,郑雪,邱林,2003),

大学生良好的社会支持可以使其获得更高的幸福感,更高的生活满意度和更高的积极情感,更少的消极情感,而不良的社会关系则降低幸福感(王立皓,童辉杰,2003)。家庭经济收入和人格特征对幸福感也有预测作用(程俊卫,2006)。在干预效果方面,研究者通过元分析发现,基于积极心理学的团体辅导能有效提高大学生的主观幸福感,且效果较稳定(唐庆等,2016)。

### 1.2 高职大学生的心理特点

根据教育部的数据统计,全国共有 2625 万名在校大学生,高职院校有 1048 万人,占 40%。高职大学生人数不断增多,问题也出现不少。研究指出高职大学生心理发展的特点主要是:(1)自我意识强烈,心理韧性差;(2)自卑心理普遍;(3)社交活跃,但缺乏社会经验和社交技巧,人际关系紧张;(4)情绪情感丰富,渴望他人的尊重;(5)意志力弱,自我控制能力水平较低;(6)成就动机强烈,但具有明显的局限性;(7)危机意识强烈,重视短期求职目标(李德琴,2009)。可见高职院校的大学生有一定的特殊性,研究高职大学生的主观幸福感具有重要意义。

但现有的针对高职大学生的主观幸福感研究较少,并存在不足,包括:(1)现有研究以定量分析为主,缺乏定性分析;(2)大多探讨高职大学生的幸福感现状和影响因素;(3)鲜有研究针对高职大学生常见的心理问题进行干预研究,比如前面分析出性格、人际等因素能影响幸福感,后续干预措施却是观看学校规划图、聆听示范班会课等(李德琴,2009)。

### 1.3 问题提出

基于已有研究的不足,当前根据高职大学生的心理特点,设计基于积极心理学理论的有针对性的积极心理学课程来提升高职生的幸福感。通过定量和定性研究,即问卷测量和开放式访谈分析参与积极心理学课程对高职生的幸福感干预效果。

## 2 研究方法

### 2.1 被试

来自某高职院校的 184 名学生参加了为期 10 周的积极心理学课程,8 名学生因中途退出而剔除,最后有效被试为 176 名,男生 90 名,女生 86 名,平均年龄 20 岁。

### 2.2 研究工具

#### 2.2.1 主观幸福感测验

包括生活满意度、积极情感、消极情感三个分量

表 (Diener 等,1995)。生活满意度分量表有 5 道题 (Cronbach  $\alpha=.745$ ), 积极情感分量表有 6 道题 (Cronbach  $\alpha=.813$ ), 消极情感有 8 道题 (Cronbach  $\alpha=.812$ ), 共 19 道题,采用 7 点评分(生活满意度分量表中 1 代表完全不同意,7 代表完全同意;分数越高代表对生活越满意;积极情感和消极情感分量表中 1 代表根本没有,7 代表所有的时间;前者分数越高代表越积极;后者分数越高代表越消极)。

#### 2.2.2 开放性访谈

设计开放式问题(你在积极心理学课程的收获和感悟)访谈每位大学生,记录大学生的回答并进行分类,分析积极心理学课程从哪些方面帮助高职大学生提高幸福感。

### 2.3 研究程序

表 1 积极心理学课程设计

授课周次	课程内容
1	让自己更幸福(绪论)
2	设置幸福目标
3	悦纳自我
4	完善人格
5	学会管理情绪
6	和谐人际
7	经营爱情
8	快乐学习和工作
9	感恩生活
10	幸福小结

公开招募高职大学生参与本研究。招募完毕,每周利用 90 分钟进行积极心理学授课,授课内容见表 1。在第一次授课前使用主观幸福感问卷测量高职生的幸福感基线水平,用“生活满意度前测”、“积极情感前测”、“消极情感前测”指标表述;全部课程结束后再次测量高职生的幸福感,用“生活满意度后测”、“积极情感后测”、“消极情感后测”指标表述,并采用开放式问题访谈大学生,以定性和定量数据考究高职大学生幸福感的变化情况。

## 3 结果与讨论

### 3.1 高职大学生主观幸福感的干预效果分析

表 2 主观幸福感指标前后测的均值, 标准差及配对 t 值

变 量	N	M	SD	t
生活满意度前测	176	18.23	4.75	3.27**
生活满意度后测	176	19.65	4.84	
积极情感前测	176	24.30	6.05	6.37***
积极情感后测	176	26.99	6.14	
消极情感前测	176	21.60	6.82	-3.21**
消极情感后测	176	20.32	6.57	

注: \*\*p< .01, \*\*\*p< .001.

初步分析表明男女之间没有显著差异,  $p < .05$ 。进一步的分析见表 2。整体而言, 经过 10 周的积极心理学课程后, 高职生的幸福感有显著提升。由于采用前后测, 运用配对 t 检验检验差异。结果表明: 相比干预前的生活满意度 ( $M=18.23, SD=4.75$ ), 干预后生活满意度 ( $M=19.65, SD=4.84$ ) 显著提高,  $t=3.27, p < .01$ ; 积极情感的变化也是显著的, 后测积极情感 ( $M=26.99, SD=6.14$ ) 显著大于前测积极情感 ( $M=24.30, SD=6.05$ ),  $t=6.37, p < .001$ ; 干预后的消极情感 ( $M=20.32, SD=6.57$ ) 显著低于干预前 ( $M=21.60, SD=6.82$ ),  $t=-3.21, p < .01$ 。

### 3.2 高职大学生的收获与感悟访谈分析

将高职大学生的收获与感悟总结为五个方面: (1)对幸福感的误解减少, 比如大学生提到曾以为有钱、什么事都不用做就是幸福, 现在观念更正; (2)更加地悦纳自我, 不少大学生提到以前总觉得自己有很多缺点, 现在变得更自信, 因为爱自己而更幸福; (3)情绪管理能力增强, 一些大学生提到上积极心理学课程之前总是对情绪进行压抑, 现在可以用认知调整法、写日记等方式, 每天保持积极的情绪状态; (4)懂得如何处理人际关系、经营爱情, 比如有大学生提到之前不知道怎么处理宿舍关系的, 现在掌握尊重、换位思考等技巧之后, 和周围人关系变好, 人际支持增加了幸福感; (5)懂得感恩, 大学生普遍提到以往认为他人的帮助、亲人的爱是理所当然的, 现在知道如何表示感谢。

## 4 讨论

当前通过设计有针对性的积极心理学课程, 追踪

高职大学生在课程前后的幸福感变化, 运用相关指标证明了积极心理学课程干预的有效性。运用定性和定量研究相结合的方法具有说服力, 对如何提升高职大学生的主观幸福感有一定的启发作用。本研究也有局限性。第一, 追踪时间较短, 需要设计长期追踪研究查明积极心理学课程的长期效果; 第二, 研究样本单一, 需要增加其他高职院校大学生为被试进行研究; 第三, 积极心理学课程包含多方面内容, 哪方面内容在起作用或者作用最大无法得知, 需要更细化的研究; 最后, 有必要设计对照组, 与进行积极心理学课程的实验组进行对比, 以便更好地说明积极心理学课程的干预有效性。结合研究结果, 这里建议高职院校要结合大学生心理特点开展相应的积极心理学干预课程, 或者设计相关主题的团体辅导活动提升大学生的幸福感。大学生是社会发展的稀缺资源, 他们的心理健康更是社会关注的焦点, 而主观幸福感又是反映个体心理健康的一个重要心理指标。大学生主观幸福感的状况是大学生生活质量的反映, 对其身心健康及其成长与发展都有积极影响。

## 参考文献

- 程俊卫.(2006).大学生主观幸福感与人格特征的关系研究.中国健康心理学杂志,14(2),144-14
- Diener, E. (1984). Subjective well-being. Psychological bulletin, 95 (3), 542-575
- Diener, E., Diener, M., & Diener, C. (1995). Factors predicting the subjective well-being of nations. Journal of personality and social psychology, 69(5), 851
- 刘秀艳, 司秀玉, 吴少敏.(2009).大学生社会支持、自尊与主观幸福感的 关系研究.社会心理科学, (3), 56-59
- 唐丹, 邹君, 申继亮, 张凌.(2006).老年人主观幸福感的影响因素.中国心理卫生杂志,20(3), 160-162
- 唐庆, 汪洋, 唐晓君, 赵勇, 王宏, 邓鹏, ... & 张帆. (2016).团体辅导对大学生主观幸福感干预效果 Meta 分析.中国学校卫生, 7, 022
- 王立皓, 童辉杰.(2003).大学生网络成瘾与社会支持、交往焦虑、自我和谐的关系研究.健康心理学杂志,11(2), 94-96
- 严标宾, 郑雪, 邱林.(2003).大学生主观幸福感的影响因素研究.华南师范大学学报:自然科学版, 2(2), 137-142
- 郑立新, 陶广放.(2001).儿童主观生活满意度影响因素的研究.中国临床心理学杂志,9(2), 105-107
- 李德琴(2009).高职院校大学生主观幸福感现状、影响因素和干预研究——以宜宾职业技术学院为例.硕士学位论文文

# 高职旅游管理专业“T型”课程设置研究

——基于广东省五所院校的调查

王 波

罗定职业技术学院 广东 罗定 527200

**摘要:** 高等职业教育是旅游企业各类人才培养的重要途径,科学的课程设置是旅游专科教育的前提和基础。在调查和分析广东五所高职院校旅游管理专业课程设置的基础上,提出了课程设置的T型结构:职业素养的横向“软实力”课程和专业能力的纵向“硬实力”课程,并阐述了T型课程设置需处理好四个关系:“软实力”与“硬实力”的度、“|”中的理论课程与实践课程、“|”中的专业基础课程与专业课程以及“|”中的必修课程与选修课程等。

**关键词:** T型;课程设置;高职旅游管理;“软实力”;“硬实力”

## Study on “T-type” Curriculum Vocational Tourism Management Specialty

——Based on the Survey of Five Colleges in Guangdong

Wang Bo

(Luoding Vocational and Technical College, Luoding, Guangdong 527200)

**Abstract:** Higher vocational education is an important way of all kinds of talents to tourism enterprises. Suitable curriculum arrangement is the prerequisite and basis for tourism specialty education. On the basis of investigation and analysis for tourism management curriculum of five vocational colleges in Guangdong, the article puts forward a T-shaped structure of the curriculum: horizontal “soft power” of professionalism, portrait “hard power” of professional competence, and handles well four relationships in the T-type curriculum: degree of between “soft power” and “hard power”, theoretical courses and practical courses in the “|”, professional basic courses and professional courses in the “|”, and required courses and elective Courses in the “|”.

**Keywords:** T-type; curriculum; vocational tourism management; “soft power”; “hard power”

### 一、引言

进入新世纪以来,我国旅游业发展迅速,很多地方将旅游产业打造成了“支柱产业”,旅游业的迅速发展刺激了对旅游人才的大量需求,预计到2016年底,我国旅游直接和间接就业人口达8000万人,相当于全国总就业人口的10.25%[1]。旅游业的发展对旅游

人才提出了要求,因此许多地方都相应地举办了旅游管理专业的高等职业教育(简称“高职”)。但是这些高职院校所培养的人才质量和社会需求之间还存在一定的距离,社会对旅游人才的高需求和高职院校对旅游高素质人才的低输入之间形成了怪圈,这就造成了有限教育资源的浪费[2]。造成这一现象的原因是多方面的,但课程设置体系是其中主要的原因之一,由此,对高职院校旅游管理专业人才培养方案、毕业生和旅游用人单位相关人员进行了调查和访谈,以此为参考,提出了我国高职旅游管理专业课程设置的T型结构的课程设置体系。

作者简介:王波,硕士、讲师。主要研究方向:为旅游管理。



## 二、调查内容

为了解高职院校旅游管理专业课程设置现状,我们于 2016 年 4 月成立了课题调研组,对广东 5 所高职院校的院校及毕业生(包括实习生)和用人单位进行了调查与访谈,调查主要从三个方面进行,以发现它们专业课程设置中可能存在的问题。

### (一)人才培养方案的调查

人才培养方案是高职院校课程设置的总体规划,是编写教学大纲、组织教学活动的依据。对旅游管理专业人才培养方案调查,调研组选取了广东省 5 所高职院校(它们有地处珠三角发达地区也有地处粤西欠发达地区),主要比较了 5 所院校人才培养方案中的人才培养目标、课程结构和课程内容三个方面。

### (二)毕业生(实习生)调查

这一份部分人员调查主要选取了已经毕业的学生和在校外进行顶岗实习的学生,没有选取在校生,主要是考虑在校生的学习任务比较繁重,且对课程设置还没有一个全面的认识。调查对象为 400 人。主要调查他们理论课程与实践课程之间比例、校内外实训基地活动、课程内容与实际需求之间联系、选修课程设置、课程内容本地旅游特色体现、课程教学方法等方面的看法。

### (三)用人单位调查

近年来高职旅游管理专业毕业生越来越多,这给用人单位在选择人才的空间越来越大,它们对人才的选拔也越来越严格,因此用人单位选拔人才的标准对高职院校旅游管理专业的课程设置具有一定的导向作用。调查对象选取了 37 家用人单位的相关人员,主要调查的问题是:注重专业能力还是其他能力、是否看中他们的工作经验、培养学生什么样的素质、对旅游管理专业课程设置的建议等。

## 三、调查方式和结果

### (一)调查方式

根据调查对象的不同,调研组采取的不同的调查方式,第一,对人才培养方案的调查主要是直接获取这 5 所高职院校的旅游管理专业人才培养方案,并对方案中的培养目标、课程结构和课程内容三方面进行比较分析与研究;第二,对毕业生(实习生)调查主要是利用网络通讯工具发送设置好的调查问卷,填好之

后回收再进行分析研究,发放问卷 400 份,回收 378 份,回收率 94.5%;第三,对用人单位人员调查主要采取电话访谈和面谈的方式,记录或录音之后再行整理分析。

### (二)调查结果

#### 1. 人才培养方案分析

(1)培养目标,它是人才培养方案中的重要因素,制约着课程设置的方向。教育部对高职教育提出了“大量培养高素质的技能型人才特别是各级各类高技能人才”[3],但在高职旅游管理专业中对培养目标没有明确的、具体的规定,尽管这 5 所院校旅游管理专业都提出了培养“高素质技能型人才”,但是也存在的一定问题。如在就业岗位方面,这 5 所高职学校都对就业岗位的表述显得比较笼统,基本上都用“可从事旅游管理方面或旅游行业一线服务工作”这样宽泛的定位,因此这不能针对性培养旅游行业所需要的人才。

(2)课程结构,它是课程实施顺利开展的重要保障,这 5 所高职学校旅游管理专业人才培养方案中的课程结构方面有一定的差异,且存在一些问题,

第一,课程类型划分不够合理,这 5 所院校旅游管理专业课程类型都有公共课、专业课和实践课,但这“三段式”使得各类课程自成一体、相互之间缺乏联系,且课程结构和岗位工作相分离,这不利于培养出符合旅游行业各岗位所需的人才;

第二,课程的总学时多,教育部明确规定三年制高职专业的课内总学时控制在 1600~1800 学时之间[4],但这 5 所院校的旅游管理专业校内课时都明显高于这一标准,见表 1。校内学时数的增加无疑对学生在校学习期间的压力增大,使他们在精神上和身体上都觉得很累。

第三,实践课时安排偏少,教育部在《关于深化职业教育教学改革全面提高人才培养质量的若干意见》中明确规定三年制高职专业的实践教学课时原则上不低于教学总课时的 50%,但是这 5 所高职院校中有 3 所学校低于 50%,其他 2 所学校略高于 50%,见表 1。实践课程在学期安排上也不尽合理,基本上是集中在第三和第四学期,另外由于实训条件的限制,一所欠发达地区的专业实训课程没有真正开展,这大大限制了学生实践能力的提高。

表 1:广东省 5 所高职院校旅游管理专业总课时、实践课时及比例

院校	总学时	理论课学时	百分比 %	实践课学时	百分比 %
院校 A	2120	1110	52.36	1010	47.64
院校 B	2030	990	48.77	1040	51.23
院校 C	2210	1160	52.49	1050	47.51
院校 D	2240	1160	51.76	1080	48.24
院校 E	2170	1050	48.39	1120	51.61

(数据来源:5 所高职院校 2015-2016 年度人才培养方案)

(3)课程内容,它是通过专业课程科目和教材来反映的[5],在对这 5 高职院校旅游管理专业课程科目进行分析后,这些专业课程都具有“既大又全”的特点,系统性和针对性不够,主要表现为庞大的知识体系,这些知识理论性较强,教师授课以主讲为主,学生参与不多,忽视了学生的综合素质方面的教育,同时这 5 所没有开设能够培养学生自主创新能力的课程。

2. 毕业生(实习生)调查结果

在对毕业生(实习生)进行调查内容见表 2。

表 2:毕业生(实习生)调查统计

序号	调查内容	是/%	否/%	不好说/%
Q1	您认为学校理论课程与实践课程之间比例是否合理	23.28	64.55	12.17
Q2	您是否经常参加旅游管理专业校外实训基地活动	67.46	26.46	6.08
Q3	您认为课程内容与实际需求之间联系紧密吗	20.37	70.29	9.34
Q4	您认为学校的选修课程设置是否合理	25.40	63.75	10.85
Q5	您认为课程内容是否体现本地旅游特色?	53.17	41.27	5.56
Q6	您认为课程教学方法是否培养了你们的创新能力	2.91	93.65	3.44

Q1 中,64.55%受访者认为学校的理论课程与实践课程之间比例不太合理,理论课程过多,几乎占据了校内课时大部分的时间,特别是课内实训,基本上是流于形式,没有真正落实,教师在实训课上传授的还是理论知识,这无形中加大了理论课程的比重。

Q2 中,67.46%的受访者表示参加过,但是在这些人当中,所有人都表示校内外实训基地条件还可以,但是在校外实训基地只是做一些最基层的一线工作,26.46%受访者表示没有,这主要是因为部分学校虽然和校外一些企业签订了校外实训基地的合同,但是没有实质性的合作,只是停留在表面阶段。

Q3 中,70.29%的受访者认为联系不够紧密,不能满足自己工作岗位适的要求,这主要是当前高职院校所选用的教材知识内容陈旧,课程内容学科化现象严重,缺少适应当前旅游行业发展的新的知识与技能,这无形中加重了企业的人力资源成本,对高职教育资源也是一种浪费。

Q4 中,63.75%的受访者认为选修课程设置不太合理,尽管受访者都表示学校开设了选修课,有专业限选课和公共任选课,但是课堂上学生基本都是听众,几乎没有实训机会。因此高职院校应该加大专业实践选修课程的比例,扩大在校学生的知识范围,让他们在今后的工作竞争中多一些优势。

Q5 中,53.17%的受访者认为他们的课程内容体现了本地特色,主要原因是他们参加导游资格证考试中有一门课程是广东导游基础知识,41.27%的受访者认为没有,因为到目前为止,广东省几乎没有一部能够反映地方特色内容的本土教材。当前广东旅游正积极向国际化发展[6],旅游管理国际化趋势需要大批的能够了解广东旅游资源的专业性人才,因此高职需要开设能反映广东地方特色的乡土教材。

Q6 中,93.65%的被调查者选择了“否”,他们都认为学校基本上都沿用了传统的教学方式,即“以老师为中心”,学生被动地在听,师生之间缺少互动性,这就扼杀了学生们的创新性思维,遇到一些实际问题时,很难灵活处理,这对学生以后的发展极为不利。

3.对用人单位人员的调查

对用人单位相关人员调查主要集中在以下 4 个问题:

Q1: 贵单位招聘旅游管理专业毕业生主要看中的是他们的专业能力吗?

结果: 只有 32.43% 的受访者表示比较看中, 67.57% 的表示不看重他们的专业能力, 他们表示主要看中毕业生专业之外其他方面能力, 特别是人际沟通能力、团队精神、应变能力和创新能力等, 因为一些专业知识能够在工作中学到。

Q2: 贵单位招聘旅游管理专业毕业生时是否将工作经验作为一个衡量前提?

结果: 35.14% 的单位表示不会看重, 但有 64.86% 的受访者表示会看重学生的工作经验, 当问及原因时, 他们表示即使是在校学生, 也应该具备一些相应的工作经验, 这些经验的活动不一定要在真实的工作经验, 可以通过其他途径获得, 如实训经验、校内外兼职经验等, 因此学校应该创造学生实践机会, 以增加他们“就业筹码”。

Q3: 您认为学校应该培养旅游管理专业学生哪些方面的素质?

结果: 82.5% 的受访者表示学校应该在学生的服务意识、敬业精神、职业道德品质和礼节礼貌等素质方面要加强培养力度, 他们认为这些素质在学校期间可以通过教师教学、社团活动、人际交往等方面潜移默化培养的, 企业的这种观点无疑给高职院校传统课程设置、课堂教学等方面提出了一定的挑战。

Q4: 您对学校旅游管理专业课程设置有什么建议和意见?

结果: 86.49% 的受访者表示, 学校应该注重学生的职业道德、职业能力等方面的培养, 课程设置要最好能与学生就业岗位相结合, 这样尽可能降低企业用人培训方面的成本。

#### 四、高职旅游管理专业 T 型课程设置

以上调查结果分析可以看出, 现行高校旅游管理专业的课程设置已经不利于旅游行业人才培养, 改革势在必行, 要探索一条既要能够体现出高职教育的特点, 又要能够解决专业能力培养与职业素养提高、理论与实践之间的矛盾关系的课程体系, 这是高职院校旅游管理专业课程改革的方向[7]。这一方向就要求课程设置要紧紧围绕高职院校旅游管理专业人才培养目标, 对课程内容进行更新, 重组课程结构, 淡化学科

之间的界限, 要突出课程设置的区域性以为地方旅游发展服务。其中, T 型课程结构即能突出学生的专业能力, 又能培养学生的职业素养, 这适合于高职院校旅游管理专业人才培养。

##### (一) T 型的内涵

T 型实质是以专业能力培养为核心、以职业素养为重点的一种新型课程设置模式。“T”字下面的“|”表示学生基本素质和一般专业能力培养的扎实专业基础知识课程, 能增强学生对就业的适应性, 又能为学生职业技能培养奠定理论基础, 这是对学生专业技能“硬实力”方面的培养。这种“硬实力”一般是通过校内的专业课程学习、校内外的实践操作及其他课外活动等途径实现的, 课程学习让学生掌握了基本理论知识, 校外的实践操作和课外活动让学生所学的理论知识得到验证和锻炼。

“T”字上面的“—”表示学生职业素养培养的多种拓展性课程, 旅游作为第三产业, 强调“以服务为宗旨”, 前面对用人单位人员的调查已经表明旅游管理专业学生的职业素养越来越受到企业重视, 因此高职院校要以旅游企业的需求导向来培养人才, 将企业对人才质量要求运用到院校人才职业素养培养中, 加强对学生“软实力”培养。这种“软实力”一般是通过学校其他非专业课程的教学和多种社团活动等途径获得的, 院校要积极探索学生职业素养培养的路径和机制。

##### (二) T 型课程设置

T 型课程结构中“—”表示横向的“软实力”课程, “|”表示纵向的“硬实力”课程, 横向方面的课程可为学生专业课程的学习奠定基础, 也有利于学生职业素养的培育; 纵向方面的课程可为学生的专业能力的培养奠定基础, 又可提高学生融会贯通的能力。因此这种 T 型结构打破了旅游管理专业原先课程之间独立的状态, 将专业所有课程融入到一个有机统一的知识体系, 即旅游管理专业 T 型课程结构图(见图 1), 结构图中横向和纵向部分的课程之间是互为支撑和相互联系的。

1. 横向部分包括实线和虚线两部分, 其中实线部分是工具课及方法论课程, 要求学生必须要学习并掌握, 主要有大学英语、高等数学、计算机基础、心理健



图 1： 旅游管理专业 T 型课程结构图

康等,这些课程让旅游管理专业学生其他素养和专业课程的学习有着一定的引导性作用。虚线部分表示的是学生应该具备的职业素养部分,在学校学习期间学生应该学习相关的课程, 以提高自己的身体素质、职业道德素养、服务素养、敬业素养、团队写作素养、礼貌礼节素养、交际素养和创新素养等,这两翼素养的形成是高职院校旅游管理学生专业能力的延伸,它奠定并夯实了学生综合素质的基础。

2. 纵向部分同样包括实线和虚线两部分, 其中实线部分是旅游管理专业的专业基础课程和专业课程,这两大部分的课程对学生专业能力的培养奠定了坚实的理论基础,这些课程的设置能够帮助学生了解旅游管理专业领域的知识,指导他们在实践中分析和

解决一些实际问题。虚线部分是培养学生技能的实践课程,主要有选修课程、专业技能课程以及专业实习等,这些实践技能课程和旅游行业的工作岗位之间进行了“零距离”对接,培养了学生社会工作的适应能力,因此旅游管理专业教学活动要把专业的技能课程贯穿于教学的始终。

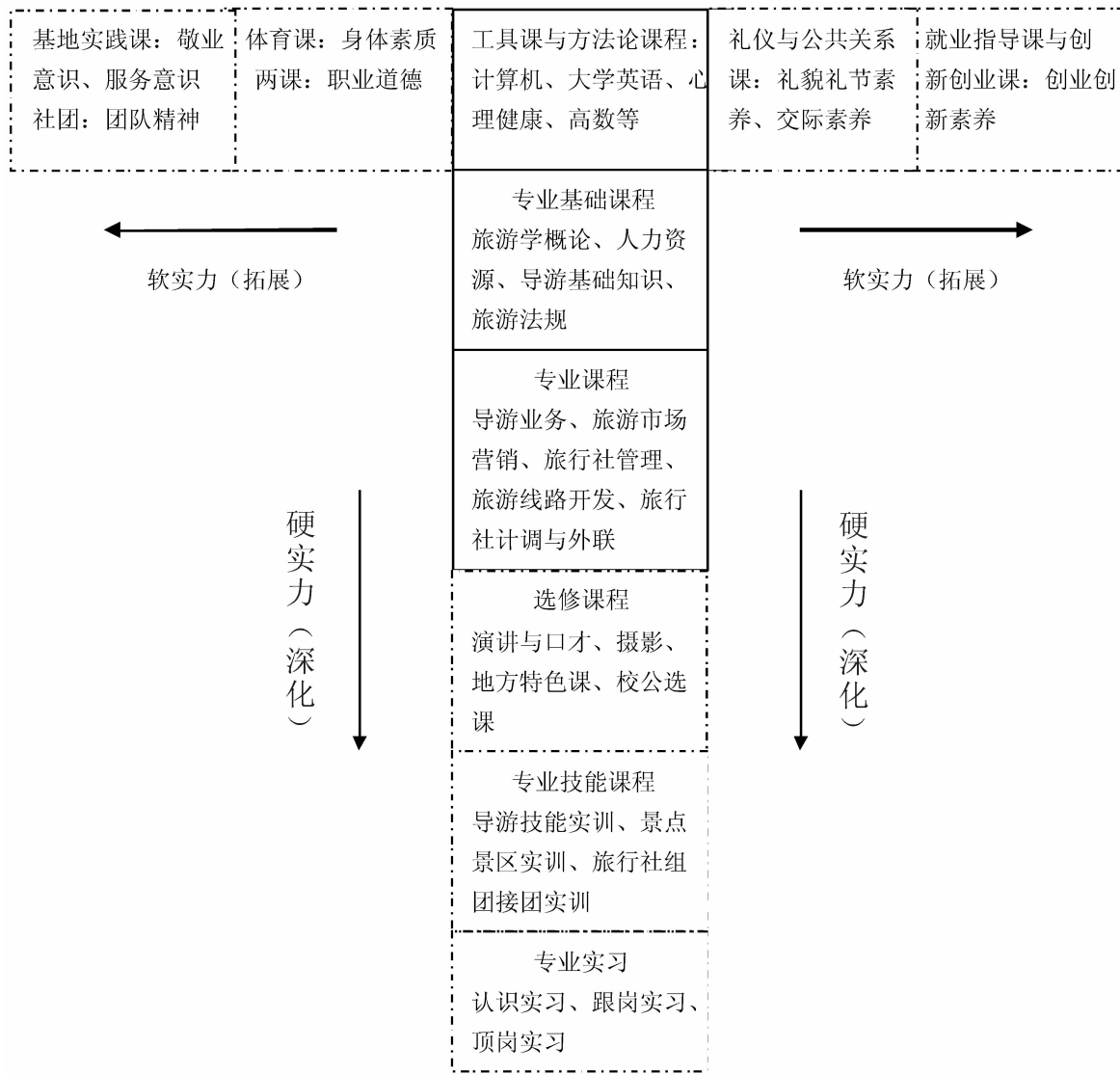
### (三) T 型课程设置需处理好几个关系

对高职院校旅游管理专业进行 T 型课程体系改革时,需要处理好以下几个关系:

#### 1. “软实力”与“硬实力”之间度的关系

在 T 型课程设置中,“软实力”与“硬实力”之间度是比较难以把握的。代表横向“软实力”拓展能力长度的“—”,它不仅与旅游管理专业的特点有关,且与学

生职业素养相关联;代表纵向“硬实力”专业知识深度的“|”,这与学生所接受专业知识的能力相关。在高职院校旅游管理专业课程设置中,到底是重点发展学生的横向职业素养能力,还是重点发展学生纵向专业学习能力,这是一个非常现实的问题。要根据社会及旅游企业对人才的需求,要合理使“一”与“|”按一定比例发展,既不能过分加深专业知识的传授,也不能过多进行横向拓展,否则会产生极端化的后果[8]。

### 2.“|”中的理论课程与实践课程之间的关系

旅游管理专业课程体系中理论课程和实践课程是决定学生专业能力深度的两大部分,理论课程与实践课程之间的比例关系可以看出人们对旅游管理专业的认识。当前的趋势是高职教育中理论课程课时要逐渐地减少,实践课程课时要逐渐增加,因此高职院校要正确处理两者之间的关系,一是要按照教育部规定,保证实践教学课时量,旅游管理专业的实践课程一定要达到专业总课时量的 50%以上,至少有半年时间是在旅游企业进行顶岗实习;二是要构建符合旅游管理专业的实践教学体系,尽可能增加独立的专业实训课程;三是要创建实践和理论教学体系之间融通共进的模式,让它们在培养旅游管理专业人才职业能力中共同发挥着作用。

### 3.“|”中的专业基础课程与专业课程之间的关系

旅游管理专业的课程结构是教学计划的核心,它直接影响旅游人才培养的质量,建立合理的专业课程结构一定要处理好专业基础课程和专业课程之间的关系。专业基础课程是旅游管理专业学生必须要学的基础性课程,重视的是学生个人修养的发展,为专业课程的学习奠定基础,专业课程是专业知识和专门技能的课程,重视的是学生职业技能的培养,决定着学生今后从业的方向。高职旅游管理专业是为旅游行业培养专门性人才,专业课程中一定要能够体现出旅游行业的实践性,它是课程的主体。但是旅游管理专业基础课程对学生关键性能力的培养起着桥梁与纽带作用,也是不可缺少的,因此在课程设置中安排好两者之间的比例,不能顾此失彼。

### 4.“|”中的必修课程与选修课程之间的关系

在高职旅游管理专业中,必修和选修这两类课程共同构筑了旅游管理专业的本质,必修课程包括公共必修和专业必修课程,它要求学生必须要掌握旅游专业的基本知识,以确保高职院校能向旅游行业输送合格的人才,选修课程包括公共选修和专业选修课程,它拓宽了旅游管理专业的口径,扩大了学生知识范围。选修课程的设立不是孤立的,它不能脱离旅游管理专业的本质和性质,否则就不能起到专业辅助作用。必修课程和选修课程合理比例关系是高职旅游管理专业“|”结构中课程设置的核心问题之一,这应该引起高职院校的重视。

### 五、结语

文章对广东 5 所高职院校旅游管理专业课程设置进行了调查和分析之后,提出了高职院校旅游管理专业的 T 型结构课程设置,这种结构强调既让学生深入学习专业知识,又让他们具备一定的职业素养。这种 T 型课程设置是高职旅游管理专业课程体系改革的重要一步,当前旅游行业岗位众多,按照 T 型结构对专业课程进行设置是高职院校旅游管理的人才培养需要认真思考的问题,在课程设置中厘清四个关系,只有这样高职旅游管理专业才能健康地发展,为我国旅游行业培养出真正的高素质人才。

### 参考文献

- 1 国家旅游局.《2016 年上半年旅游统计数据报告及下半年旅游经济形势分析》[EB/OL]. [http://www.cnta.gov.cn/xxfb/jdxwnew2/201608/t20160801\\_779445.shtml](http://www.cnta.gov.cn/xxfb/jdxwnew2/201608/t20160801_779445.shtml), 2016-8-1.
- 2 谷慧敏.我国旅游教育出路何在[N].中国旅游报,2004-7-28.
- 3 国发.2003-2007 年教育振兴行动计划[Z].国发[2004]5 号.
- 4 谢红,谭绍华,汤方梅.能力本位的职业教育课程设计-中国澳大利亚职业教育与培训项目[J].中国职业技术教育,2006.9(25):34
- 5 陈旭远.课程与教学论[M].长春:东北师范大学出版社,2006:166.
- 6 温星君.广东旅游实施国际化战略展望[N].中国旅游报,2016.02.15(3).
- 7 高维忠.高职旅游管理专业课程设置改革初探[J].扬州职业大学学报,2003.3:62.
- 8 Kraybill,Edward K,Effective Teaching:Institutes for Engineering Teachers[J]. IEEE Transactions on Education, 1969,12(2):87.

# 以赛促学的职业院校英语技能赛机制研究

黄 丽

茂名职业技术学院 广东 茂名 525000

**摘 要:**职业院校的学生一般英语基础相对较差,在英语学习上往往存在一种畏惧的心理,不敢学英语,不想学英语。本文主要研究以技能赛促进学生的英语学习,通过建立健全的院级技能竞赛机制,扩大学生的参赛面,促使学生参与竞赛,提高竞赛的效度,保障学生技能赛的顺利开展。

**关键词:**以赛促学;技能赛;机制

## Research on the Mechanism of English Skills Competition in Vocational Colleges

Huang Li

(Maoming Vocational and Technical College, Maoming, Guangdong 525000)

**Abstract:** Students in vocational college generally have a relatively poor foundation of English, they regard learning English as a horror. In order to promote students' English learning, we try to develop a sound mechanism to draw the students to learn via competition. The mechanism must be able to encourage students to participate in the competition, to improve the competition validity, and to guarantee the skills competition going on wheels.

**Keywords:** learning by competition, skills competition, mechanism

“以赛促学、以赛促教、以赛促改”是现行英语技能竞赛乃至各类竞赛提出的目标,这个目标在一定的程度上得到了实现:各高职院校提高了对英语教学的重视程度,国内外的专家、学者、教育同行也围绕这个课题做了大量的研究,从教学模式、能力培养、评价体系等方面提出许多建设性的观点。但现有的竞赛模式和机制未能真正解决好“促学”的问题,或者说,这类竞赛只停留在面向极个别“拔尖”学生的层面,未能让大面积的学生参与到竞赛活动中来,促使广大学生积极学习英语。

“学”靠的是发挥学生的主体作用,然而职业院校

的学生英语水平普遍偏低,学生对英语往往存在一种畏惧的心理,不敢学英语,不想学英语。基于这样的情况,研究如何扩大学生的参赛面,怎样以制度的形式让广大的学生都能参与到各种英语技能竞赛中,通过竞赛提高学生对英语学习的兴趣,促使学生努力学习英语,提高他们的英语应用能力,十分有意义。

### 一、建立以赛促学的职业院校英语技能赛参赛机制

本着“让每个学生都有出彩的机会”的原则,改变以往优秀生为主的技能竞赛模式,建立健全的院级技能竞赛机制,由竞赛指导教师团队指导竞赛,以保证竞赛的质量;以限选性项目赛与自选性项目赛相结合的机制扩大学生的参赛面;以奖励和约束相结合的机制来促使学生参与竞赛;以校内竞赛与校外竞赛相结合的机制提高竞赛的效度。

#### (一)如何扩大学生的参赛面?

作者简介:黄丽,硕士,高级讲师。研究方向:高职英语教育教学。

——选择性项目赛与提议性项目赛相结合的机制

现行的技能赛形式相对单一,尤其是省级以上的大赛,一般都是设口语类和写作类的竞赛。当然这两类的竞赛是检测英语学习者知识水平的高效形式,但能参加这类竞赛的学生,在学校里的比例就较小,到参加省里的复赛,就只是凤毛麟角了。为了扩大学生的参加英语竞赛的面,我们可考虑建立选择性项目赛与提议性项目赛相结合的制度。

**选择性项目赛:**由组织竞赛单位提供参赛的项目,参赛单位及参赛者可选择参加的竞赛,例如每年的“CCTV杯”全国英语演讲大赛、全国大学生英语竞赛,省级的英语口语大赛、英语写作大赛,院校组织的英语口语赛、写作赛、演讲赛、歌唱赛等。无论哪个级别的竞赛,可供选择的竞赛项目都是非常有限的,远未能满足广大学生的需求。

**提议性项目赛:**由参赛单位或参赛者提议,组织竞赛单位根据提议的单位或提议人数的比例,通过调查研究,确定为竞赛项目的竞赛。院校组织这类竞赛要比省级或国家级方便,灵活。例如,学院今年开设了英美文化选修课,选修的学生特别多,有老师和学生该提议搞一个英美文化知识竞赛,于是学院的竞赛组织单位就搞一个调研,了解有参赛意向的学生人数、组织竞赛的难易度、竞赛的方式等,最后决定在原有的常规比赛基础上增加英美文化知识竞赛这个项目。这种类型的竞赛是根据参赛者的提议来组织的,因此参赛的人数和竞赛效果应该都是比较理想的。

提供更多的选择性项目,拓展适当的提议性项目,我们如果能把选择性项目赛与提议性项目赛结合得好,便可以大大地扩展学生的竞赛参与面。

(二)如何促使学生参与竞赛?

——奖励与约束相结合的机制

无论哪一级哪一类竞赛,都需要设置一定的奖励机制,以刺激学生参赛的欲望。如果在奖励机制的基础上,再辅以适当的约束机制,必能促使学生积极参与竞赛。

奖励机制包括物质奖励、学分奖励。当前各院校一般都采用学分制教学管理制度,学生对学分奖励的重视程度不亚于物质奖励,所以在物质和精神奖励的基础上,按参赛及获奖的等次给学生适当的学分奖励,可以大大提高学生的参赛积极性。

约束机制包括选拔晋赛制和一次参赛制。选拔晋赛是指通过比赛,选拔优胜者参加更高一级的比赛,如果不经过初赛便没有进入更高级比赛的机会。一次参赛制是指每个学生都必须至少参加一次竞赛(无论何种级别),方能拿到该门课程的满额学分。

(三)如何提高竞赛的效度?

——课内竞赛与课外竞赛相结合的机制

我们要提高学生的竞赛意识,一方面,把竞赛渗透到日常教学,使竞赛无处不在;另一方面,我们要建立常规的比赛制度,使学生养成规范的竞赛习惯。平时可以利用《英语听说》、《英语翻译》、《西方风俗与文化》、《西方影视欣赏》等课程,课堂或课外采用分组或自由组合方式,完成某个项目任务(如参观、访问、接待,产品说明翻译、导游、电影角色配音等等)。同时,在学生中进行团队间的竞赛活动,表现出色的团队可获得期末加分。定期开展各种常规技能竞赛活动,如英语口语赛、英语写作赛、英语文化知识竞赛、唱英文歌曲、朗诵英文诗歌等等,参照省级比赛标准,由评委给参赛者打分,并颁发奖品,选拔优胜者参加高级别的竞赛。

二、建立以赛促学的职业院校英语技能赛保障机制

(一)建立竞赛指导教师团队工作室

一场成功的比赛离不开指导教师团队的指导和组织。指导教师团队工作室主要负责:1.组织和指导学生参加各级各项竞赛;2.开设竞赛指导课程和讲座;3.指导学生团体组织竞赛活动。指导教师团队根据所参与竞赛的性质、内容、形式及发展趋势积极开展相关课程的改革与建设,努力构建科学合理的理论课程体系及实践教学体系,积极开展竞赛相关选修课,合理编排竞赛培训教学大纲,编写竞赛实施方案。收集相关竞赛资料,指导学生做赛前训练。

(二)建立学分置换机制

学院应该建立学分置换机制,把第一课堂教学和第二课堂教学有机结合,实现学分置换,形成第一课堂与第二课堂“知识互补,机制互动”的良好状态。以素质拓展课为载体开展的各项竞赛,可以把参赛次数和成绩计入素质拓展学分;参加省级或以上英语技能赛获奖者可免考相应的一门英语课程。以此鼓励学生积极参加各项竞赛,提高他们的英语应用能力。

# 基于互助式教学的中职数学教学设计研究

郭春梅

茂名广播电视大学 广东 茂名 525000

**摘要:** 互助式教学的教学目的为促进学生形成良好的社会适应性, 实现学生思维的活跃和发展, 实现学生的学习主体性, 实现多向自主交流。在进行教学内容设计时, 应该充分考虑教学目标、学生的能力和知识基础及教学活动的可操作性; 在教学策略设计时, 需要注意组建小组、预设问题、互助讨论、互助探究、汇报评价。

**关键词:** 内涵; 特征; 内容选择; 策略选择

## Research on the Design of Mathematics Teaching in Secondary Vocational School Based on Mutual Aid Teaching

Guo Chunmei

(Maoming Radio and Television University, Maoming, Guangdong 525000)

**Abstract:** The purpose of mutual aid teaching is to promote students to form good social adaptability, to realize the active and development of students' thinking, to realize students' learning subjectivity and to achieve multidirectional and independent communication. When carrying out teaching content design, we should give full consideration to teaching objectives, students' abilities and knowledge bases and the operability of teaching activities. When designing teaching strategies, we need to pay attention to forming teams, presetting problems, mutual aid discussions, mutual aid research and reporting evaluation.

**Keywords:** connotation; characteristics; content selection; strategy selection

对于中职学校来说, 数学属于一门重要的基础性学科, 主要是为了促进学生数学知识水平的提高和综合素质的培养。但是从目前来看, 中职数学教学仍采用传统的教学方式, 阻碍了学生学习自主性的发挥和学习能力的提升。要改变这一现状, 最为有效的途径就是以互助式教学来指导教学设计。

### 一、互助式教学的内涵

互助式教学实质上是一种新型的动态化的教学模式, 是指以教师为主导, 学生通过自主地开展合作学习和互动交流的方式, 完成数学问题的分析与探究, 得出正确结论。由于中职学生文化基础知识薄弱,

自主探究意识不足, 这就使中职教师课堂上的讲解难以完全满足学生的学习需求。如果采用互助式教学, 将学生分成若干个小组, 在共同分析和讨论当中解决数学学习中的问题与困惑, 并在小组互助过程中实现数学能力的共同提升。

### 二、互助式教学的特征

借鉴专家学者的理论研究成果, 结合自己的教学实践体会, 笔者认为, 互助式教学模式的基础是小组互助学习, 主要目的是培养学生的自主学习能力、互助合作能力和创新应用能力。在这一模式当中, 特别重视学生在小组学习过程中的互助、交流, 使教学活动变成了彼此学习、教学相长和和谐发展的载体, 促进了所有学生的全面发展。其主要特征如下:

1. 将使学生形成良好的社会适应性作为教学目的

互助式教学模式的重要凭借是社会性教学活动。

作者简介: 郭春梅, 硕士, 高校数学讲师。研究方向: 远程教学。



没有良好的社会性活动,将无法推进互助式教学。因而较之于个体的学习,互助式教学必须通过同质分组、异质分组等形式建立学习活动小组,形成特定的社会组织形式;必须设定全员参与、互助研讨等学习规则;必须引导学生建立平等、民主、信任和互相尊重为主的人际关系。互助式教学模式绝不是简单的个体学习的累加,小组学习更不应该成为传统课堂教学模式的缩影,必须由全体学生共同参与,突出学生的主体地位,学生建立团结协作关系,在互动和互助过程中实现认知的深化、情感的体验。

#### 2.以 学生思维的活跃和发展作为教学目的

互助式教学模式实质上是一种集体性和社会性的教学思维。学生在互助、互动过程中,相互激发思维,智慧交融发展,相互点拨。社会思维学理论认为,人的思维具有鲜明的社会性和发展性。群体性的学习活动可以营造出一种社会思维场,形成有利于个体思维发展的精神环境。良好有效的互动互助式活动可以推动学生个体思维的发展,使其思维始终处于活跃状态,使集体智慧始终处于最佳状态。

#### 3.以 突出学生的学习主体性作为教学目的

互助式教学模式不仅仅有利于学生认知能力的提高,更有利于学生社会性素质的提升和学习主体性的发挥。因此,互助式教学模式除了是一种学习活动之外,还是一种社会性的交往活动。互助式教学虽然依赖于具体的教学形式和教学成果,但如果只是停留于认知层面远远是不够的,而应该通过认知活动使学生实现认知超越,促使学生在互动和互助过程中形成健全的人格和社会性品质,切实实现“学会认知、学会合作、学会生活、学会生活”的目的。

#### 4.以 多向自主交流学习作为教学目的

互助式教学模式的核心思想就是使学生在过程中学会如何向别人寻求帮助,如何给别人提供帮助,使学生在过程中学会在社会中生存。新课程改革的教学观念强调教学的双向交往、互动、交流、沟通、启发和补充。在此过程中,师生之间分享思维、经验和知识,实现情感交流和体验,使教学内容更为丰富,获得更多新的发现,实现共享、共进的目的。在互助式教学模式中,教师竭力为学生创设学习情境,为学生提供更多的共同切磋和互相交流的机会,在与人合作、竞争与分享成功的过程中学会理解他人、欣赏他人、尊重他人,同时获得别人的理解、欣赏和尊重。

### 三、中职数学互助式教学内容的设计

在中职数学教学中,互助式教学的终极目的就是使学生的自主互助性达到最大化,实现数学知识的内

化、吸收和运用。当然,不是所有的数学内容都可以采用互助式教学模式来进行教学设计。比如基础模块上第四章“指数函数与对数函数”知识点较为密集,就不适合直接开展互助式教学,必须有充分的前期知识讲解作为基础才能开展互助式教学;另外一些简单的内容,如基础模块上第一章“集合”,学生通过自学完全可以解决,就没有了集体探究的必要性;因此,只有那些以已有知识和方法为基础,进行深入探究,掌握具有一定难度的数学知识才较为适合采用互助式教学。在进行教学内容设计时,需注意以下几点:

#### 1.依据教学目标合理选择教学内容

中职数学互助式教学并非只是将掌握数学知识作为教学目的,还强调以教学设计为目的为中心,推进学生体验互助过程,享受自主学习的乐趣,实现情操的陶冶、学习能力和研究能力的提高。因此,在教学之前,必须以预期教学目标的充分落实作为基础,对教学内容进行筛选。

#### 2.依据学生的能力和知识基础选择教学内容

学生的能力和知识基础是是否可以采用互助式教学的关键。学生所具有的知识、能力和方法,既决定着互助式教学内容的选择,还影响着教学内容难度的设计。如基础模块上第三章第一节“函数的概念及表示法”教学内容比较简单,如果刻意地设计教学问题开展互助式学习,学生就难以有深刻地过程性体验,长时间地进行类似的教学还会学生的探究动机,甚至会使学生丧失学习兴趣。而拓展模块第三章“概率与统计”第三节“离散型随机变量及其分布”本身就偏难,超出了学生已有的数学能力与方法基础,如引导学生进行互助式教学,则耗时费力,还容易使学生产生更多的疑惑和困难,极容易挫伤学生的学习积极性。因此,在中职数学中利用互助式教学模式,既应该考虑学生的知识、方法和能力基础,也要考虑教学内容的难易程度。

#### 3.依据教学活动的可操作性选择教学内容

不管采用何种教学模式,必须具有较强的可操作性才能使教学活动达到预期的教学目的。这就要求我们在选择教学内容时,必须考虑到教学所需要的硬件条件,所需要的教学条件不能太复杂,学生容易通过操作性活动科学地掌握学习内容。

### 四、中职数学互助式教学策略的选择

在中职数学教学过程中,互助式教学策略的选择应注意以下几点:

#### 1.组建小组

互助式教学的前提就是学生分组。进行学生分组

主要依据学生的性别、性格、数学学习基础和数学能力,需要保证每个小组的学习总体水平保持均衡。在分完小组之后,教师还需要为每个小组挑选一名学习能力和组织能力都较强的学生作为小组长,负责后续互助教学活动的开展。

### 2. 预设问题

中职数学教学每堂课都有特定的重点,学生都要接触新的知识点。在教学过程中,教师应该围绕教学重点和难点,设置若干个相关的问题情境。这些问题情境就是学生在教学习过程中需要解决的问题。当教学开始之后,学生就带着这些问题开始后续的学习。比如在基础模块“集合的运算”一节,老师可以预设交集和并集有何区别、交集和并集运算有何特点、利用列举法和描述法进行集合运算时需注意哪些问题等问题,为正式教学的开始做好准备。这样一来,学生就能够带着问题开展目的性较强的学习,更容易获得较好的学习效果。

### 3. 互助讨论

互助式教学最为中心的环节就是互相讨论。如在教学过程中,当教师预设问题,并讲解了基础知识之后,教师就可以安排学生按预先的分组进行讨论。在讨论的过程中,同组的学生可以围绕中心问题展开互动和讨论。如果只是一个普通的问题,学生完全可以直接在课堂上发表自己对问题的看法和意见,并对同组的其他学生的不同意见进行分析和判断,从而得出正确的答案。如果所讨论的是一个具有一定难度的问题,课上时间如果不够,他们可以在课堂之外开展讨论活动,借助互联网或图书馆的图书资料获得更多的资料,寻找更多的解决问题的理论知识和方法技巧;甚至还可以在下一节课继续以小组的形式展开讨论。在通过互联网、图书馆查找资料及小组互动讨论的过程中,学生会自然而然地通过自己的理解与认识来分析问题、掌握新知识和新方法。在第二次回到课堂上之后,教师可以让各个小组将本组所获取的资料展示给其他人,并与全班同学共同展开讨论,教师也可在适当的时机以适当的方式加入到问题讨论的过程当中,引导全班学生共同分析问题、甄别观点、得出结论。由于在这一环节,学生亲自经历了学习资料的获取、分析、辨别和总结,所学知识自然会留下更为深刻的印象。

### 4. 互助探究

不管是小组内学生之间的讨论,还是不同小组之间的讨论,亦或是学生与教师之间的讨论,定然会出现诸多的观点,联系到各种各样的知识点。这些观点

当中,有的正确,有的错误。面对各种各样的观点,学生一时难以抉择,定然会开始思考哪个正确,开始主动地研究问题、自觉地进入了知识探索的过程当中。不管是学生自由地进行问题探究,还是与其他学生进行讨论分析,其自主学习的能力都会不断增强,而所有人积极讨论、共同分析的行为也会使教室内形成一种浓厚的学习氛围。

学生围绕同一问题阐明自己的观点、与别人共同讨论的过程,实际上就出了互助式教学的特点。由于所有的小组当中都同时存在数学能力较强的学生和数学能力较弱的学生,组内讨论自然会使学生之间实现有效的知识互补。比如在讨论某一个知识点时,有的学生感觉较为陌生,自己难以理解;但对于同组的数学能力较强的学生,这并不是什么难事,便主动地为其他学生讲解分析,这就使其他学生既获得了数学知识,也更为准确地理解了该数学知识。因此,这样的互助讨论,使同组的学生有效地达成了取长补短的学习目的,实现了真正的学习互助。

### 5. 汇报评价

在小组讨论得出了结果,而各组采用的方法并不尽相同时,教师可安排各小组展示自己解决问题的方法与得出的结论。教师应当及时准确地表扬结果正确、方法简洁、过程规范的小组;及时指出学生在分析、解决问题过程中出现的错误倾向,鼓励其继续探究。教师还应该对各个小组的互助探究过程进行评价和比较,以比赛的形式激发学生更高的学习热情。

综上所述,互助式教学的教学目的为促进学生形成良好的社会适应性,实现学生思维的活跃和发展,实现学生的学习主体性,实现多向自主交流。在进行教学内容设计时,应该充分考虑教学目标、学生的能力和知识基础及教学活动的可操作性;在教学策略设计时,需要注意组建小组、预设问题、互助讨论、互助探究、汇报评价。

### 参考文献

- 1 谢柏连. 互助合作学习模式的教学与实践 [J]. 职业教育研究, 2008(6):138-139
- 2 杜斌, 张娟娟. 跨学科互助式教学方法的探讨与实践 [J]. 中国成人教育, 2010(16):120-121
- 3 张婷颖. 中职数学互助式教学模式的设计及应用 [J]. 中学理科园地, 2012(4):51-52
- 4 张明华. “分组竞赛式”教学法在中职数学教学的实践与思考 [J]. 职教通讯, 2011(18):19-21
- 5 岳茵婷. 浅谈中职数学教学的难题及对策 [J]. 数学学习与研究, 2015(1):32

# 虚拟仿真技术在数控专业中的应用分析

莫水军

茂名职业技术学院 广东 茂名 525000

**摘要:** 虚拟仿真技术有效地弥补了传统教学的不足。借助虚拟仿真系统,既可以完成复杂理论的教学,使抽象、难懂的理论变得具体、形象、生动,更便于学生理解和掌握;也可以应用于实验教学,使实验教学适当地摆脱对机床设备的依赖,拓展教学的时间和空间,增强学生的学习自主性,使之可以在保证安全的前提下,大胆地进行实践探索和实践创新。

**关键词:** 仿真; 数控; 理论教学; 实验教学

## Application and Analysis of Virtual Simulation Technology in Numerical Control

Mo Shuijun

(Maoming Vocational and Technical College, Maoming, Guangdong 525000)

**Abstract:** Virtual simulation technology has effectively made up for the shortcomings of traditional teaching. With the help of virtual simulation system, one can complete the complex theory of teaching, make the abstract and difficult theory becomes concrete and vivid, more convenient for students to understand and master; it can also be used in experiment teaching, the experiment teaching properly and get rid of the dependence on machine equipment, expand the teaching space and time, reinforcement learning autonomy of students, in the premise of ensuring safety, boldly practice exploration and practice innovation.

**Keywords:** simulation; numerical control; theory teaching; experimental teaching

数控专业综合性和实践性强,需要涉及到机床结构、编程与操作、数控原理等课程,涵盖了计算机技术、电力电子技术、自动控制技术、精密机械等多种学科。从教学实践来看,其中很多内容都与实际的机床操作密不可分,如果脱离了数控机床的操作与实践,单从理论上讲解和分析编程的代码和指令,学生很难理解其实际含义,收不到理想的教学效果。与此同时,数控系统种类繁多,规格各不相同,仅西门子系统就可以根据功能水平,分为经济型、普及型和高级型等不同系列,每一系列当中又包含为数众多的机器类型,不同的机床控制对象也各不相同,很难在有限的教学时间内做到面面俱到。另一方面,由于数控机床

体积较大,购置成本、维护成本和运行成本都较高,经费投入要远远高于其他实验实训器材,而且危险程度也高于其他实验和实训过程,一旦出现错误操作,轻则造成机床损坏,重则造成人员伤亡事故。综合这些原因,职业院校数控专业涉及数控的实验多是以教师为主导,学生实际上机操作的时间较短,及至毕业时也不能真正掌握相关的操作技能,更不能自主、创新地开展实验。要改变这些问题,就要改变传统的教学手段,引入新的教学技术。

近年以来,虚拟仿真技术获得了较快的发展,出现了各种各样与数控教学需求对接的虚拟仿真系统,如果能恰当地选择和应用这些虚拟仿真系统,则可以较好地解决数控专业教学中存在的各种问题,收到较为理想的教学效果。

### 一、虚拟仿真系统

#### 1. 背景介绍

虚拟仿真系统就是借助计算机来模拟真实的工

作环境和工作过程的一门技术。一般来说,虚拟仿真系统都是以视觉感受为主创设人工环境的,可以借助计算机来完成复杂设备的可视化操作。有了虚拟仿真技术,人们彻底改变了过去不以亲身经历就只得间接了解事物的模式,从而使人们的族手段和领域得到了有效的拓展。现在,虚拟仿真技术已经在航空航天、军事训练、教育培训、建筑设计等各种领域得到了广泛的应用。

## 2. 虚拟仿真技术在数控专业当中的作用

具体到数控来说,就是利用计算机图形技术、网络技术、人工智能等来邪气数据设备的工作环境和工作过程。目前,世界各国都在加工过程仿真方面做出了各种努力,如美国的 Maryland 大学开发出了虚拟数控机床仿真器来对数据操作人员进行培训;同济大学和清华大学也开发出了国产的数控加工仿真动画系统。将虚拟仿真技术应用于数控专业当中,主要具有以下作用:

(1)实时显示刀具的轨迹:虚拟仿真系统可以实时显示刀具的轨迹,使程序代码得到直观的验证。

(2)真实显示三维数控机床和操作面板:在虚拟仿真系统当中,可以真实地模拟出零件加工过程,通过三维动画展示切削详细场景。在该环境当中,可以完成基准对刀、手动对刀和零件切削操作,可以利用千分尺、卡尺等完成测量操作,甚至还可以根据零件图纸进行手工编程或 CAD/CAM 设计。

(3)涵盖各类常见的数控操作系统:在虚拟仿真系统当中,西门子、华中数控、广州数控等生产当中常见的数控机床都可以看到,可以满足日常教学和虚拟生产的需要。

(4)操作功能完整:在虚拟仿真系统当中,可以完成回参考点、点动、快速移动、手动输入、编程、程序输入、进给倍率调节、模式选择等。以说只要是实际机床上需要进行的操作,都可以在虚拟仿真系统当中实现。

(5)可以由用户自定义操作过程:在虚拟仿真系统当中,用户可以自由选择机床规格,自己确定工件毛坯的大小,自己选择刀具的形状和尺寸。

(6)可以对加工后的成品质量进行检测:加工完成之后,用户可以完成工件的三维测量,并检测零件表面的粗糙度,实现切削参数的验证。

当然,以上作用并不能在单一的系统当中全部达到,实际应用过程中需要灵活地进行选择和使用。整体来看,这些虚拟仿真系统都属于几何范畴的仿真,刀具和零件都被当成了刚体处理,没有考虑切削参数、切削

力等物理因素的影响,单纯翻译的数控程序、刀具位置数据和刀架运动,没有实现真正的物理仿真。

## 二、虚拟仿真系统在数控专业中的应用

### 1. 在理论教学中的应用

数据的指令格式是严谨的,通过 ISO 代码所定义出来的轨迹与日常的感性认识并不相同,这给记忆造成了困难,借助虚拟仿真系统则可以将两者的不同真实地表现出来。如在 FANUC OI 系统当中,G02 (G03) 指令的功能就是使刀具沿圆弧从起点移动到终点,其中 G02 是顺时针插补,而 G03 是逆时针插补。由于插补时需要涉及到两个方向、三个平面和多个参数,学生难以记清楚,如果能在课堂教学中借助虚拟仿真软件 CIMCOEdit 输入相关的程序代码,而后执行模拟功能,就可以在虚拟仿真窗口里直接看到刀具的运行情况,更改参数值勤还可以看到轨迹的变化,这将有助于学生正确理解编程之后刀具的运行轨迹,并能使学生通过该程序不断修正自己的程序设计,迅速提高手工编程能力。

### 2. 在软件编程中的应用

CAD/CAM 软件和自动编程是数控专业的基本技能之一,也是重要的教学内容。UG PRO/e、CAXA 等软件可以实现 CAD/CAM 的功能,其中的 CAM 模块还具有刀位点的计算、轨迹编辑、工艺文档生成等诸多功能,适用于各种复杂零件的精、精加工。借助该软件,操作者可以按照加工表面形状、零件结构和加工精度要求,合理地选择加工类型。操作中,可以根据需要在图形方式下完成刀具路径的编辑和演示,对运动轨迹进行分析,模拟零件的真实加工过程,检测参数设置的准确性。

### 3. 在实验教学中的应用

数据专业是典型的应用类专业,具有明显的岗位需求和职业能力需求特色,重视实践技能的训练。目前,越来越多的学校加大了数控设备的购置力度,校内实训条件有了较好的改善,但仍远远不能满足教学和实践的需要,实际教学中仍然需要“黑板上开机床,练习本上学编程”,学生的学习重理论而轻实践的现象没有得到根本上的改变,一旦上机操作危险性可想而知。由于学校数控机床数量少,实训时一名教师往往需要同时指导 10 多名学生进行操作,实训车间内环境嘈杂,如此多的学生围着同一台机床观摩学习,有的学生根本就看不到老师如何操作的,其教学效果可想而知了。与普通机床相比,数控机床的结构更为复杂和紧凑,过多的学生同时围绕同一台机床观摩,必然难以清楚地看到机床的工作机构和工作状态。在

真正上机操作之前,借助虚拟住址系统,在计算机上完成模拟操作可以使技能训练达到事半功倍的教学效果。现在国内已经出现了大量的数据加工仿真教学软件,如宇龙、宇航、斯沃等等。这些教学软件可以完成数控机床操作的全过程仿真呈现。较之于真实的实验教学,虚拟仿真实验主要具有如下的优势:

#### (1) 成本低

购置一台教学用的数控铣床价格为 10 万元左右,两台机床所需要的费用就可以装配一个标准较高的、拥有 40 台高配电脑的新机房。同时,由于虚拟仿真实验无需购置工件材料,没有刀具和能源消耗,也没有维护成本和修理费用,还可以实现一人一机,保证学生都能熟悉设备,都有充足的时间来运行机床。由于一套仿真软件当中就包含了多种数控系统,教学时教师可以根据需要选择授课所需系统,学生则可以通过自学掌握其他的数控系统,有助于学生的自主探究能力、实践能力和创新能力的提高。

#### (2) 效果好

受实训空间限制,在操作真实机床时,学生难以观察到老师操作的细节过程,如如何对刀、如何设置工件坐标系等到,在手轮模式、手动模式、增量模式的讲解过程中还要涉及试切、寻边器的使用等很多内容,知识点多且细碎,而整个操作过程又是连贯的,如果学生没有看清其中任何一个环境,都将会影响到学习效果,难以完成独立操作。使用虚拟仿真系统进行实验教学,既可以通过多媒体教室,使学生在自己的电脑上观看老师的操作过程,也可以将整个过程录制下来通过大屏幕播放,所有的学生都能清楚地看到详细的操作。在学生进行练习时,教师也可以通过自己的电脑监控学生的操作细节,实时了解学生的掌握情

况,实时地给予反馈和指导。

#### (3) 安全性好

从实践来看,真实的数控操作对学生的操作技巧和熟练程度都有很高的要求,否则就容易出现安全事故。而虚拟仿真系统则大不相同,遇有操作失误,系统及时报警,并提示错误的位置,这就可以避免安全事故的发生,有效地保障学生的人身安全。当学生在虚拟仿真系统当中经过重复练习,达到一定的熟练程度之后,再进行真实的机床操作,就会减少错误的发生,更好地保证学生的人身安全和设备安全。

从以上分析可以发现,虚拟仿真技术已经成为数控专业的重要角色,有效地弥补了传统教学的不足。借助虚拟仿真系统,既可以完成复杂理论的教学,使抽象、难懂的理论变得具体、形象、生动,更便于学生理解和掌握;也可以应用于实验教学,使实验教学适当地摆脱对机床设备的依赖,拓展教学的时间和空间,增强学生的学习自主性,使之可以在保证安全的前提下,大胆地进行实践探索和实践创新。这些都将成为培养实用型、创新型人才提供保障。

### 参考文献

- 1 孙慧. 宇龙数控虚拟仿真在 SIEMENS810D 铣削系统中的应用[J]. 包头职业技术学院学报, 2014, 15(4):35-37
- 2 周文. 虚拟仿真技术在中职数控教学中的应用 [J]. 计算机光盘软件与应用, 2013(8):205-206
- 3 修琪理, 隋秀凇, 王亚萍, 等. 基于 UG 的虚拟数控仿真系统的研究 [J]. 机械工程师, 2008(1):38-39
- 4 廖建钢. 计算机虚拟仿真技术在数控教学中的应用 [J]. 新课程:教育学术, 2011(1):95-96
- 5 王丽君, 杨承涛. 虚拟仿真技术在数控加工中的应用研究[J]. 纺织器材, 2015, 42(2):106-108

(上接第 38 页) 也应该加强相关规范标准学习,自觉遵守管理规章制度,严格按照要求使用语音室,不得损坏相关设备。从而更好学习外语知识,提高学习效率,也让课堂教学取得更好效果。

### 4. 结束语

总之,为推动课程教学顺利进行,提高英语课堂教学实效性,加强语音室管理是必要的。作为管理人员,应该充分认识其重要意义,根据存在的不足采取完善措施。并注重提高管理人员综合素质,加强日常巡视和检查,及时处理存在的不足,严格落实管理责任制。作为学生,在学习和使用语音室的过程中,也应该遵循规章制度,注重对语音室的保护,不得损坏相关设备。从

而有效提升语音室管理水平,促进其作用充分发挥,也为学生学习和教学活动顺利开展提供便利。

### 参考文献

- 1 冯滔. 语音室管理维护的问题及对策[J]. 信息与电脑, 2017(14):15-16
- 2 李航. 高校外语语音室的建设和管理的问题及其对策[J]. 广西师范学院学报(哲学社会科学版), 2004(05):154-156
- 3 孟凡兰. 高校外语语音室建设存在的问题及对策分析[J]. 当代教育实践与教学研究, 2017(01): 222
- 4 张敏. 浅析高校英语语音室管理存在的问题及对策 [J]. 科教文汇, 2016(09)下:168-169
- 5 林四连. 高校语音室存在的问题及其对策[J]. 江西金融职工大学学报, 2009(04): 139-141

# 以专业为核心的中职数学教学改革探讨

杨秀兰

茂名第二职业技术学校 广东 茂名 525000

**摘要:**以专业为核心的中职数学教学,彻底改变了数学课堂教学自成一体、晦涩难懂的状况,充分体现了“必需、够用”的要求,结合不同专业的需求整合和拓展原有的教材内容,再配以多媒体教学,层层递进,彻底改变了“满堂灌”的状况;学生彼此互评加上教师点评,使评价细化到了每一个知识点上,使学生的每一次进步都得到了肯定,达到了评价体系完善的目的,符合当前以就业为导向的中职教育理念。

**关键词:**专业核心;教学构想;案例分析

## Approach on Theaching Reform of Middle Vocational Mathematics with Specialty as Its Core

Yang Xiulan

(No.2 Vocational and Technical School, Maoming, Guangdong 525000)

**Abstract:** Middle vocational math teaching with specialty as its core has thoroughly changed the sttatus of unique classroom teaching and hard understanding,embodied the demand of “necessity and sufficiency”, dismissed the “full time teacher uttering” mode. In the course, the discussion by both the teacher and students deepened even to every small point, reached the target of completion of the appraisal system, fitting to the concept of employment.

**Keywords:** specialty core; teaching construction; case analysis

随着职业教育的快速发展,中职数学教学改革出现了全新的局面。在中职教育阶段,数学教学的影响因素复杂而特殊,推进教学改革必须从具体情况出发,针对学生专业技能发展的需求,明确措施,合理地进行教学设计。中职学生文化基础较差,数学成绩并不令人满意,对数学学科知识对专业技能学习的重要性认识不足,学习数学课程的积极性不高,而这进一步导致其技能学习往往处于一知半解的程度。面对这一特殊情况,数学教师必须将数学教学改革回归到社会需求和学生学习专业技能的学习上来,实现数学教学与专业的结合。

中职学生专业各异,对数学知识的要求也不尽相同。以专业为核心,推进 数学教学改革必将成为今后中职数学的改革方向。在此笔者就结合自身的教学体会,对以专业为核心的中职数学教学进行分析,构建以专业为核心的教学改革方案。

### 一、以专业为核心的中职数学教学现状分析

由于高校和普通高中的扩招,中职学校生源的数量和质量都受到了显著影响。数学学科对学生的知识基础和思维能力有较高要求,更是成为了中职教学中的一门弱势学科。从中职学校来看,由于过度强调学生的就业率和专业技能培养,工学结合、校企合作始终是热门话题,专业课的教学明显处于优势地位。专业课凌驾于基础文化课的这一现象愈演愈烈,而理工科类专业学生由于数学知识水平较低,难以完成专业技能的提升与更新。其主要问题有如下几点:

- 1.选用教材单一,教学模式与评价模式陈旧

作者简介:杨秀兰,本科,讲师。研究方向:中职数学教学。

从来看,中职学校采用的最多的数学教材就是高等教育出版社和人民教育出版社统编的教材。考虑到当前中职学生数学知识水平持续下滑,实际教学中教师还会对教材中的内容进行较大幅度的删减。在教学中,教师始终以讲解为主,即使是使用多媒体,也只是将其作为黑板和粉笔的升级版。如此一来,中职数学教材“两家独揽”、中职数学教学过程一刀切,基本上不考虑学生的专业学习需求,难以体现出专业特色。从课程编排来看,中职数学主要集中于第一年,其他时间段皆以专业课教学为主,使得数学教学与专业知识的教学明显脱离,难以发挥数学的“工具”作用。另外,在评价学生的数学学习时,现在采用的是“考试成绩+平时作业”的方式,且考试成绩占主体,基本上不考虑学生的纵向进步、参与学习的热情、在学习过程中的表现等,难以全面地评价学生的成长过程。

2. 教师知识单一,难以体现出数学教学的专业特色

现在,我国正在探索现代职业教育体系,谋划中高职衔接工作,但中职学校仍以就业作为主要工作。中职学校的核心任务是培养高技能的应用型人才,数学教学应以专业需求为核心,将专业学习和技能成长作为数学教学的方向。以专业为核心,推进中职数学教学改革使中职教师的知识结构受到了挑战,他们必须在数学专业知识和教学能力的基础上,系统地了解专业知识,清晰地了解学生专业成长所需数学知识,对中职数学教学进行整体设计。从笔者的研究来看,目前中职学校数学教学和专业教学各成体系,数学教师普遍存在知识结构单一,对专业技能和专业知识了解不足,难以准确把握“必需、够用”的度,所有专业的数学教学基本没有差别,整体教学效果自然会受到影响。

## 二、以专业为核心的中职数学教学构想

针对中职数学教学中存在的上述问题,笔者结合会计专业的实际,对数学教学的课程编排和教学方式进行了深入的研究,形成了较有可行性的改革方案。

首先,教师从所教专业出发,通过自学掌握一定的专业知识,实现自我知识结构的改善。在掌握了一定的专业知识之后,数学教师就可以了解所教专业中所包含的数学原理。在此基础上,再与专业教师进行沟通合作,共同备课,了解专业教学计划,了解专业教学所需要的数学知识,围绕专业教学对数学教材进行

整合,适度地删减和补充知识点,将数学教学与专业学习有机结合起来。

其次,教师结合学生实际,推进教学方法改革。以专业为核心的中职数学教学不再只是要求学生记忆枯燥的数学概念和数学公式,取而代之的则是以生活化、专业化的项目学习,使学生通过小组讨论完成课前学习准备,形成良性的竞争,使学生带着问题、怀着好奇心从课本之中寻找答案,有效地完成课前预习。

再次,在课堂教学过程中,应引导学生通过小组合作讨论的形式,针对学习当中的疑点、难点和专业理论学习当中遇到的数学问题展开探究,使学生形成浓厚的学习热情,同时调动手、眼、脑,在发现问题、分析问题、解决问题的互动过程中完成新知识的学习和已有知识的复习。在这样的教学过程中,教师处于主体地位,而学生则成为真正的学习主体。学生在互动交流过程中的每一次参与、每一次进步都会获得同学和老师的肯定,自然会对成功与互动有更为深切的认识。

## 三、以专业为核心的中职数学教学案例分析

在此,笔者以中职会计专业为例,结合其专业特点,以汽车贷款还款模型作为案例,来引导学生掌握两种不同的汽车贷款还款方式,来对《汽车销售当中的数列》教学设计进行简单论述。此教学设计旨在对学生已经学过的数列知识进行查漏补缺,同时结合具体的实践应用案例,来激发学生的数学学习兴趣,增强学生的探究能力和协作能力,提高学生的创新思维能力和协作能力,实现数学教学与专业教学的有效衔接。

从以往的教学来看,笔者所在学校的学生学习积极性普遍较弱,基本上都没有课前预习的习惯,即使再三要求,他们很少能完成任务,因此结合会计专业课程,有效设计课前导学环节就变得十分重要。根据教学主题,笔者将全班学生分成六个小组,每组七个人,分组调查亲朋好友购车付款方式,了解不同的贷款还款方式,了解对应的还款额度,对由此产生的数列与财务数据处理之间的关系形成初步的了解。

在教学过程,可以设计两个实例来调动学生的学习热情。第一个实例为:“以一个月 30 天为标准,分析甲乙两个企业老板的营利情况如下:甲第一天营利 1 万元,第二天营利 2 万元,第三天营利 3 万元……此后每天营利均比前一天多 1 万元;乙第一天营利 1 分

钱,第二天营利2分钱,第三天营利4分钱……以后每天营利均为前一天的两倍,那么在一个月两个人谁的营利多?”这个案例直接取材于现实生活,学生在好奇心的驱使下会展开激烈的讨论,一开始多数学生都会认为甲的营利会多;教师继续引导学生深入思考案例当中的数列关系,就会发现甲的营利总额实质上就是一个等差数列的求和问题,乙的营利总额则实质上是等比数列的求和问题,回忆已经学过的相关公式之后,再通过数学求解可以发现乙的营利总额更多。学生定然会由此感叹等比数列的神奇。

第二个实例是一个小的情景展示:邀请两名学生到教室前面现场模拟汽车4S店的销售过程,其他学生在观看过程中激活了自己调查中获得的相关知识,仿佛直接置身于实际的财务分析情境当中,兴趣盎然、注意力高度集中。而后再请一名学生汇报课前调查的结果,梳理出贷款购车有一次性还款和等额本息还款两种还款方式。然后,以课前调查分组为单位展开讨论,以购买家用轿车需贷款10万元为例设计贷款还款方案:3年后一次性还款和36期(每月一期)等额本息还款,学会从实际问题当中抽象出数列模型。在这一实例当中,教师要对专业术语进行解析,以避免学生思路不清晰。如: $N$ 年后一次性还款意味着从第二年开始,每一年的本金均为前一年的本利之和;等额本息还款意味着本金始终不变,但把本金和利息均等分为36期。在解析过程中,应该明确告诉学生两种不同的还款模型之间的关联,即最终还款总额均为贷款的本金总额与利息总额之和,这就突破了教学的难点。深入解析之后就形成了贷款还款模型:贷款总额为 $P$ 元,还款期限为 $N$ 年,年利率为 $r$ , $N$ 年后一次性还清则还款总额为 $SN=P(1+r)N$ ,等额本息还款模型每期的还款模型为 $a=[Pr(1+r)N]/[(1+r)N-1]$ 。小组之间进行方案对比之后,对于不同的客户特点可以选择不同的还款方式,从专业的角度来把握购车还款形成的数列。然后借助相应的练习达到巩固知识的目的。

最后,引导学生对所学的知识进行梳理,由同组成员之间互评、小组之间互评和小组长总结发言结束教学。在课堂教学完成之后,仍需要结合会计专业的特点,对所学知识进行延伸:“在销售过程中,有时还会遇到回顾顾客手中的废旧物品的情况,如果只考虑折旧率,而且认为每年的折旧率都相同时,如何利用

数列知识建立模型?”在这样的教学过程中,教师设疑是起点,学生自主思考、讨论、归纳、总结、评价成为主要的教学环节,教师则给予必要的解释和补充。

在这一节课中,通过利用数列知识来分析汽车销售过程中汽车贷款还款的方案设计,是会计专业学生所要熟练掌握的与专业相关的主要数学知识。在教学过程中,充分利用多媒体教学、分组讨论、合作学习,围绕核心问题展开探究,利用仿真场景创设情境,使学生产生浓厚的学习兴趣,通过学生自主思考和分析、师生互动完成还款模型的建构。学生之间、小组之间的相互评价激活了课堂学习氛围和学生的学习积极性,使所有的学生都积极地参与到了学习活动中来,较好地体现了“做中教、教中学”的中职教学特色。

在课后作业的布置当中,引导学生思考物品折旧问题,开始了新的问题探索,进一步拓展了学生的思考空间。这样的教学效果良好,学生比较容易接受数学知识,可以基本实现教学目标,有效突破教学的重点和难点。

以专业为核心的中职数学教学,彻底改变了数学课堂教学自成一体、晦涩难懂的状况,充分体现了“必需、够用”的要求,结合不同专业的需求整合和拓展原有的教材内容,再配以多媒体教学,层层递进,彻底改变了“满堂灌”的状况;学生彼此互评加上教师点评,使评价细化到了每一个知识点上,使学生的每一次进步都得到了肯定,达到了评价体系完善的目的,符合当前以就业为导向的中职教育理念。当然,以专业为核心的中职数学教学改革也对教师的教学设计和组织能力提出了更高的要求,要求其不断地提升自我知识体系。

## 参考文献

- 1 鲍明. 以专业需求为核心的中职数学教学改革[J]. 时代教育, 2015(14):163-163
- 2 杨月. 以专业需求为核心的中职数学教学改革[J]. 西部素质教育, 2016, 2(10):76-76
- 3 陈旭辉. 专业题目导向式教学在中职数学课堂的实践与研究[J]. 数学学习与研究, 2013(1):44-44
- 4 陈娟. PBL教学模式在中职数学专业模块教学中的实践[J]. 职教通讯, 2010(4):82-85
- 5 杨雪, 唐涛涛, 董立兰. 中职数学课“案例教学”模式探讨[J]. 现代教育, 2014(Z2)
- 6 孔祥富. 中职数学教育改革研析——基于职业核心技能培养视角[J]. 江苏教育:职业教育版, 2016(5):58-60



# 试谈特殊教育学校班级管理中的人文情怀

李凯敏

茂名特殊教育学校 广东 茂名 525000

**摘要:**特殊教育学校教育对象的特殊性, 使得其班级管理不同于普通学校。在具体工作过程中, 要充分认识到管理对象的特殊性, 有针对性地选取管理方法和管理策略, 不断地创新和发展, 努力打造班级文化, 形成班级特色。从笔者的实践来看, 最为重要的就是要用理解来激励学生成长, 用关爱来获得学生的认同, 用宽容来保护学生的心灵, 用环境来感染学生的内心世界, 用适度的赏识来锻炼学生的身心。在这五个重要方法当中, 理解是前提, 关爱、宽容和赏识是基础, 环境是重要策略。

**关键词:**特殊教育; 班级管理; 理解; 惩戒

## Humanity Concerns in Class Management of Special Education School

Li Kaimin

(Maoming Special Education School, Maoming, Guangdong 525000)

**Abstract:** Special features of students in special education school make difference in class management with that in ordinary schools. In daily work, we should know their features, and adapt suitable managing methods and tactics, to create and develop the class culture and to form the typical class. From the practice, we realised that the most important thing is to encourage the students through understanding, to acquire their acknowledgement through humanity concerns, to warm up their soul with tolerance, to affect their inner-world by happy atmosphere, and to forge their mind and body through admiration. In the five methods, understanding is the premise; concerns, tolerance and admiration is the basis and happy atmosphere is the tactics.

**Keywords:** special education; class management; understanding; penalty

一谈到班级管理的奥妙,不少教师都认为扳起面孔让学生敬畏是最为重要的。在他们看来,教师对学生的关爱不应表现在语言上,而应该表现在行为当中,让学生慢慢地感悟自己的良苦用心。笔者以为,这一观点并不正确。学生,特别是特殊教育学校的学生对教师关爱的渴望犹如禾苗对雨露阳光的期盼,只有让他们感受到教师的善意、真诚和爱护,他们才会更乐于听从教师的教诲。因此,有必要对特殊教育学校班级管理当中的人文情怀加以探讨。

### 一、用理解来激励学生成长

尽管教师和学生都生活在相同的时空当中,但是由于特殊教育学校学生天生的生理缺陷、生活范围和活动范围的限制,他们的思维方式和观察视角往往与普通学校的学生不同,与教师的区别更加明显。在教师看来很重要的事情,并不一定会受到他们的重视;在教师看来极有价值的事物,并不一定会被他们看好。像普通青少年学生一样,特殊教育学校的学生通常只会对自己身边或者与自己关系密切的事物具有兴趣,并会从自己的视角来审视它们。因此,不管是学科教学,还是班级管理,都应该坚持以学生的生活和经验作为出发点,坚持将学生的生活世界作为其发展和成长的温床。

任何脱离学生生活实际的教育都难以收到理想

的效果。只有在学生的生活现实当中,针对学生存在的困惑和问题,结合学生已有的知识经验,选用恰当的教育方式,才能收到理想的教育效果。例如,刚刚升入高三学生多踌躇满志、豪情万丈,但是经过第二轮复习,特别是经过一次高考模拟考试之后,许多学生就会发现自己的成绩远非自己想象的那样优秀,不过仍会暗暗地下决心,争取第二次模拟考试时出现满意的改观。结果第二次模拟考试结束时,不少人会发现自己所做出的努力仍未收到理想的效果,即使原来已经熟记的文学常识都似乎变得模糊了起来,“重新开始”、“展现自我”的心理渴望变淡了,学习动力减弱了。这时如果我们能告诉学生知识的掌握是有一定的规律的,引导他们看待自己所遇到的“高山现象”和“半程极限”,正确面对学习现实,调整心态,不断地挑战自我,他们则更容易获得成功。

## 二、用关爱来获得学生的认同

魏书生老师曾说,只有融入了真诚的爱的班级管理才会使学生实现快乐学习和健康成长的目标。前苏联教育家赞可夫也认为,爱是儿童成长的阳光。因此,关爱学生应该是特殊教育学校班级管理的秘诀之一。借助关爱的钥匙,我们可以打开学生心灵的大门,获得塑造学生灵魂的巨大力量。特殊教育学校的学生或身体残疾,或心智受损,也正因如此,他们才需要我们给予更多的关爱。只要我们在班级管理当中付出了爱,给予他们足够的尊重、信任、理解和包容,他们自然就会感受到班级的温暖和恩慈,更乐于接近班主任,乐于参加各种班级活动。班主任在班级管理过程中的一言一行、一举一动都将对其产生良好的熏陶和陶冶作用,会使其在活动当中感受到人间的真、善、美,学会做人,学会合作,学会关爱他人和集体。

对学生的关爱并不是一本正经、枯燥乏味地说教,而应该是满含深情地交流。如在班会当中,可以一改空洞说教的传统做法,利用故事讲述、角色游戏等形式使学生互动起来,在活动当中体验和感受爱心重要性,自觉地萌生出爱心。另外,还可以适度地开展一些爱心实践活动,让他们参加爱心捐款、爱心帮扶活动,用自己的爱心来回报社会、学校父母,在实践活动当中感受爱的发展和传递。

## 三、用宽容来保护学生的心灵

前苏联教育家苏霍姆林斯基曾说:有时宽容所形成的道德震撼会比惩罚更加强烈。青少年学生心理素质和思想品质本就不成熟,再加上特殊的生理、心理

和生活经历,使得特殊教育学校的学生心理素质更加脆弱。如果我们能够多给他们一丝微笑、一些宽容、一分尊重,他们就会感觉到更多的自信、自尊和自尊。如果采取强制和粗野的方式使他们完全服从班主任的命令,他们最后只会成为驯服的羔羊,亦或是因为不满、紧张和回避而采取欺骗和消极抵抗的方式。只有创设民主、平等、自由的学习环境,学生才能感受到班主任、任课教师 and 同学对自己的爱和尊重,才能从教育对象变为教育的主体,才能克服“唯书”、“唯上”的不良思想倾向,敢于发表自己的不同见解,敢于提出自己的质疑,才会积极主动地参与课堂教学和班级管理过程,始终保持强烈的求知欲和旺盛的创造力。

宽容是一种美德,也是班级管理的秘诀。不管是对普通青少年来说,还是对特殊教育学校的学生来说,使他们不再重复同样错误的唯一途径就是自省和自制。因此,当学生偶然出现过错时,如果可以通过善意的、委婉的方式来达到教育目的,那么就给学生更多的宽容,更少的惩罚,这样将会避免学生受到痛彻心扉的伤害。

要营造一个鼓励性、包容性的教育环境,教师必须学会对学生观察、监督和评价,要弄清楚学生做出特殊反应或特殊举止的原因,以便对学生的学习和发展提出准确反馈。教师要开发一些表面上没有竞争的教学活动或加强合作的班级活动,引导学生多倾诉、倾听,逐渐融入班级和同学。在这样的氛围中,他们会敢于表达自己的不同见解而不怕被人耻笑或谴责。

## 四、用环境来感染学生的内心世界

人人都向往美好的事物,人人都会受到美好事物的感染,特殊教育学校的学生也是如此。如果人能处于美好的环境当中,他就会产生愉悦的反应,并同时激发出呵护美的热情。同样,处处充满美的班级,将会激发学生强烈的热爱,并给学生提供自由健康成长的良好环境。特别是要做好以下两项工作:

其一是教室布置要美。教室布置最为基本的要求就是洁净。当然教室卫生不能、也不应该完全依赖于班主任和生活教师,而应该是发动全班学生共同动手,共同参与地面清扫、桌椅摆放、玻璃擦拭等活动,使学生在行动当中培养和体验主人翁的荣誉感和责任感。在班级文化建设中,班主任应该发动全体学生,动员他们选择和利用自己喜欢的东西,自己动手,自主设计和布置教室环境,形成特色鲜明的文化环境,

并在班级文化建设中得到自身素质的锻炼和提高。在班级文化建设过程中,要特别注意墙壁和板报的利用,使每一面墙壁都具有独特的教育内涵。在板报上,完全可以开辟出学生自我展示专栏,定期展示学生的手工作品、绘画作品、书法作品等。如果条件允许的话,还可以鼓励学生在教室内养些花草。置身于优美的教室当中,学生的智能就会悄然提升,情操也会得到陶冶。

其次是教师自身和学生心灵的净化和提升。教师是学生学习的榜样和示范,如果说任课教师是知识的传播者和智慧的启发者,那么班主任就是学生精神的熏陶者和人格的影响者。作为班主任,应该自觉注意自身的行为示范性,以达到“润物细无声”的效果。因此,班主任应该不断地提高自己的职业素质和人格魅力,注意在班级管理过程中以“信”取“威”,通过自觉的示范在学生当中形成威信,进而自如地驾驭各种教育活动,取得较为满意的教育效益。

对于班主任威信的树立,前苏联教育家苏霍姆林斯基认为:应该使学生始终能在教师身上有所发现。因此,在班级管理过程中,教师应该不断地实现自我完善和自我超越,不断地提高自己的学识和教学水平,努力锤炼良好的师德。除了注意自我提高之外,班主任还应该注意对学生心灵美的培养。学生的心灵是一片吸收能力超强的沃土,播种下真、善、美的种子就会开出真、善、美的花朵,播种下假、恶、丑的种子就会开出假、恶、丑的花朵。因此教师应该注意自己在工作和生活当中的表现,力争处处彰显文明礼貌、团结友爱的正能量,做学生真诚相处、礼貌待人的榜样。如果每位班主任都朝着这个方向努力,就会在学生当中形成较高的威信,收到事半功倍的教育效果。

### 五、用适度的赏识来锻炼学生的身心

由于教育管理对象的特殊性,特殊教育学校的班主任通常都会有很大的思想和精神包袱,不少人都是“硬着头皮”工作,其工作效果自然是差强人意了。如果班主任能根据学生的不同特点,正确看待学生因为生理缺陷所形成的缺点和不足,利用赏识的眼光发现他们身上的闪光点,对他们的未来充满信心,满腔热忱地教育他们,因时制宜、因人制宜地开展作文比赛、文艺演出、康复训练等活动,就可以使其获得自己学习成果展示的机会和舞台,体验到成功的快乐和集体的温暖,在合作和竞争中激发自身的潜能。对于学生的赏识不需要豪言壮语,不需要半点虚假伪装,哪怕是对学生微不足道的优点的点评,都会拉近师生之间的距离,使学生产生强大的学习动力和参与班级管理

的积极性。

但是需要注意,赏识学生是有限度的。特殊教育学校的学生身体有残疾,家长给予了他们过度的关爱,使他们在生活和学习当中形成了诸多的不良习惯和性情,甚至一些残疾学生身上满是自以为是的刁蛮任性的自私心理。这就使他们犹如温室中的花草一般,难以承受暴风雨的侵袭,一遇到挫折就会陷入迷茫,不知所措。长此以往,这些都将成为他们成长的阻力,给其生活和工作带来巨大的负面影响。由于自身生理缺陷,特殊教育学校的学生所要面临的困难和坎坷远远超过正常人。因此,对于学生的赏识和爱要把握好度,适度的惩戒和批评必不可少。如果连学校的批评和惩戒都承受不了,他们如何能够随得了社会生活的巨大压力呢?

当然,我们所说的惩戒完全不同于体罚和伤害,也要注意惩戒的艺术和尺度。如果说当学生遭遇困难时给予其鼓励是一种赏识,当学生出现错误时予以谅解是一种宽容,那么教育学生遭遇困难时不退缩、直面前行就是一种惩戒,犯了错误主动承担责任也是惩戒。惩戒的目的实质上就是使学生学会认识正确的前行方向。正如前苏联教育家马卡连柯所说:对花不应该只表现出赞赏和亲吻,还应该手拿铁铲、剪刀和喷壶,同时准备好杀虫剂。过度的赏识、宽容和爱对学生只有害、没有益。

综上所述,特殊教育学校教育对象的特殊性,使得其班级管理不同于普通学校。在具体工作过程中,要充分认识到管理对象的特殊性,有针对性地选取管理方法和管理策略,不断地创新和发展,努力打造班级文化,形成班级特色。从笔者的实践来看,最为重要的就是要用理解来激励学生成长,用关爱来获得学生的认同,用宽容来保护学生的心灵,用环境来感染学生的内心世界,用适度的赏识来锻炼学生的身心。在这五个重要方法当中,理解是前提,关爱、宽容和赏识是基础,环境是重要策略。

### 参考文献

- 1 莫育海. 试论初中班级管理的人文情怀[J]. 中学教学参考, 2015(3):120-120
- 2 滕花娟. 班级管理中的人文情怀[J]. 当代教育科学, 2004(10):41-41
- 3 魏伟. 班级管理要体现人文情怀[J]. 甘肃教育, 2012(14):25-25
- 4 闫晓玲. 特殊教育学校实施“赏识—成功”教育初探[J]. 呼伦贝尔学院学报, 2005, 13(4):16-17
- 5 刘金卯. 要赏识,也要适度惩戒[J]. 现代特殊教育, 2008(9):37-37
- 6 吴演玲. 赏识教育在随班就读特教中的差异法运用——对一例成功特教的几点粗浅体会[J]. 魅力中国, 2009(35)

# 中职数学微课资源开发中的问题与对策

郭春梅

茂名广播电视大学 广东 茂名 525000

**摘要:**作为一种新兴的教学资源,微课的开发已经受到了人们的高度关注,以微课为基础的泛在学习和移动学习正在改变着人们的生活。与传统教学相比,微课有利于学生数学学习兴趣的激发,有利于激发学生数学学习的主动性。但目前仍存在微课资源的开发孤立而不系统、选题过大而不具体、学生喜欢微课但学习的热情并不高三个问题,建议在开发过程中科学地选择教学内容,精心地设计教学程,做好脚本设计。

**关键词:**中职数学; 微课资源; 优势; 原则

## Problems and Tactics in Development of Middle Vocational Multi-media Mathematics Course

Guo Chunmei

(Maoming Broadcasting and TV University, Maoming, Guangdong 525000)

**Abstract:** As a new teaching resource, multi-media course has been concerned by people. It is helping the change of people's life in their widespread and moving learning status. It is beneficial to encourage students interest and initiative in studying math. But, at present, the multi-media math course resources are not sufficient in system, not realistic in topic selection, and students interest in the study is not high enough. We hope to solve these problems.

**Keywords:** middle vocational math; multi-media resource; superiority; principle

网络和信息技术快速发展使新媒体技术渗透到了人们生产、生活的各个方面,教育资源的开发自然也不例外。在国务院 2010 年颁布的《国家中长期教育改革和发展规划纲要(2010-2020 年)》当中更是提出了“三通两平台”的建设要求。微课正是在这一背景下应运而生的。

### 一、微课概述

“微课”即根据教学实践需要开发的以多媒体为主要载体、以某个知识点或教学环节为核心的一种数字化教学资源。通常来说,微课中的教学内容都是教学的重点、难点和疑点,其主要构成包括微视频、微教案、微练习和微总结四部分,可以通过较短的时间营

造出主题式的微教学环境,使学生能在最短的时间内较快地掌握学习重点、突破学习难点,提高学习效率。与其他教学资源相比,微课最为主要的特点为教学时间短、教学内容少、资源容量小、资源使用方便、主题更突出、传播方式多样化、教学针对性强、评价反馈即时等。

### 二、微课在中职数学教学中的优势分析

从教学实践来看,微课资源优势明显,已经得到了广泛的应用。具体表现如下:

#### 1. 有利于学生数学学习兴趣的激发

与传统的教学模式相比,微课的教学形式较为丰富,但教学题材更加具体,更符合中职学生的身心发展特点。微课通常是与优质课件相伴而生的,涉及到了数学概念、定理、定义、公式、图像、数量关系等,既可以使用 PPT 进行讲解,也可以借助几何画板进行动态展示,还可以利用 FLASH 制作三维空间感极强的动画,这就使得枯燥、乏味的数学知识变得富有生

作者简介:郭春梅,硕士,高校数学讲师。研究方向:远程教学。

机与活动,更容易吸引学生的注意力,更容易激发学生的学习兴趣。

### 2. 有利于学生数学学习主动性的激发

中职学生普遍数学基础较差,再加上专业的不同,学情千差万别,微课资源正好适应这一情况。利用微课资源,学生可以根据自己的实际需要,有选择地巩固知识、查漏补缺、拓展学习。特别是移动通讯技术的发展,使得学生可以利用手机、IPAD 等移动通讯设备,随时随地地查找自己所需要的教学资源。微课教学时间虽然只有短短的几分钟,但结构清晰、重点突出、信息量非常大,即使学生当时不能理解,还可以看第二遍、第三遍,直到完全消化吸收为止。如立体几何中公理“过空间不在同一直线上的三个点有且只有一个平面”较为抽象,学生难以理解,在微课当中可以将三根小棍交叉放置,其三个端点就不在同一直线上,再将硬纸板放在上面,硬纸板一动即会离开其中的一个端点。这样就使学生形象生动地理解了较为抽象的数学知识。

### 三、中职微课资源开发中存在的问题分析

自从 2011 年广东胡铁先生首倡以来,微课以其简单化、多样化、实用化和智能化受到了广大师生的欢迎。但是,在中职微课资源开发过程中仍存在一些

#### 1. 微课资源的开发孤立而不系统

微课资源虽然短小,但并不意味着不系统。而作为一项系统工程,必然要求其开发者投入大量的时间和精力。对于身负教学重任的一线教师来说,这一工作量明显是巨大的,难以独立完成。现在,中职数学微课教学资源数量较大,但这些资源通常都是因为学校领导要求或为了参加微课设计大赛而开发的,虽形式新颖,有各种可圈可点的优点,却显得过于零散,其中不少微课还是根据同一主题开发的。当然,也有极少数教师在学校的大力支持下,以教学资源建设的形式开发了相对完整和系统的微课资源,数量却是少得可怜。从这个层面来看,如此数量庞大的中职微课资源因为不系统而意味着极大的资源浪费。

#### 2. 微课资源的选题过大而不具体

微课的教学时间通常为 10 分钟左右,最长也不超过 20 分钟。受制于教学时间,其选题必须精准,教学节奏也要相对紧凑。从现有的中职数学微课资源来看,要么选题过大,没有准确地抓住数学教学中的重点内容和学生学习过程中容易出现的难点和易错点;要么只是单纯地进行显性知识的教学组织,只是缓过

小组汇报、学生互评和教师点评来使学生形成感性的认识,教学过于肤浅。这些微课表面来看,确实比较热闹,教学内容似乎比较丰富,教学形式比较热闹,实际上学生从中学不到多少实质性的内容。例如,有的微课选题为“排列组合与概率”,排列组合和概率本身就是中职学生理解上的难点,相关的内容又比较复杂,只让学生学习短短的十分钟,未免过于匆忙和粗浅了;再比如有的微课选题为“简单逻辑”,而这一部分内容至少包括命题、逻辑联结词、四种命题、充分条件与必要条件、逻辑代数等五部分内容,这明显不是一个微课所能解决的问题。

#### 3. 学生喜欢微课但学习的热情并不高

根据笔者的调查分析,约有 97.5% 的学生会在教师提出明确要求时,到指定的网络空间查看微课视频;约有 92.3% 的学生表示自己只看过一次教师的微课视频;约有 75.6% 的学生表示自己根本不知道怎样才能快速地检索到自己想要的微课资源;约有 83.3% 的学生认为现有的微课资源是无趣的。根据这些数据可以发现,目前中职数学微课资源并未引起学生的足够重视,他们使用微课资源的热情并不像想象的那样兴趣高涨,只有教师提出了明确的要求时,才会为了完成任务而去看一看、瞧一瞧,学习效果如何就可想而知了。造成这一现象的原因主要是现有的微课资源检索方式不人性化,微课的制作技术不佳,学生的学习意识不强和微课内容设计过于平庸。

### 四、中职数学微课资源开发需要把握的原则

对于中职数学来说,微课资源开发需要把握以下四个原则:

#### 1. 系统化原则

微课虽然具有课堂教学所有的基本要素,但绝不是传统课堂教学的“压缩版”或“精减版”,而是借助视频这一载体,依据学科特点和教学需要形成的有序的教学资源体系。在这一体系当中,教案、课件、课后作业、评价反馈都是极为重要的组成部分,都是为了使学习者的个性化学习体验和多样化的学习需求得到满足。具体到中职数学来说,微课资源开发的目的是根据中职各专业的培养需要,构建体现数学学科内在联系,并服务于专业课的教学需要的学科教学资源体系。因此,系统化是中职数学微课资源开发所要遵循的首要原则。

同时,系统化的设计必然要求开发者将学生的成长、成才作为中心,贯彻信息化的职业教育理念,遵循中职学生特有的内在学习规律,系统化地分析数学学

科的教学需要,以系列化的知识点为主线来设计教学方案,形成前后一致、体系完整的微课资源体系。

### 2. 难易适度原则

开发微课资源最终是使学生的学习更为有效,因此中职数学微课教学资源的内容设计必须与中职学生的学习需要精准对接。如果教学内容太难,超过了学生的最近发展区,学生就容易厌学,容易自报自弃。这类内容最好的处理方式有两种,一是将其放在后面,当学生的数学素养达到一定程度之后再学习;二是将其进行分解为若干个部分,每一部分又都处于学生的最近发展区之内,供学生循序渐进地学习、理解和掌握。与之相反,如果微课的教学内容过于简单,仅仅是一些常识性的内容,就难以引起学生足够的注意力,难以产生浓厚的学习兴趣,这些教学内容完全可以与其他教学内容整合在一起进行介绍,没有必要再单独制作微课了。对于中职数学来说,微课资源的开发需要考虑学生的数学基础、专业特点、学习能力,确保微课资源的精炼性和高效性。

### 3. 精良制作的原则

在微课资源中,视频是主要载体,视频的质量直接影响着微课资源的整体效果。从总体上来看,微课视频的制作要求是:镜头稳定、画质清晰、色彩丰富、语言标准、主体突出、节奏紧凑、剪辑流畅、配有字幕。质量较好的微课视频既能给学生带来舒适感,也会使教学内容的科学性和可信性得到保障。要获得质量精良的微课视频资源,就需要有一个分工明确的技术团队,从前期策划,到拍摄执行,到配音动画,再到编辑合成,都要全程参与。

### 4. 及时反馈的原则

微课的开发是以教学应用作为目的的。在应用过程中,教师应该随时收集和整理学生的反馈信息,从中发现微课内容设计和制作过程中存在的缺陷,及时地进行修改。在微课资源当中,不管是视频、课件、教案还是其他的配套资源,都可以及时地进行修改、扩充和再生成,可以伴随着教学需求和外部环境的变化而不断拓展和更新。因此,坚持及时反馈、及时修改的原则,将会使微课资源开发工作变得可持续化,使微课资源的质量和生命力得到有力保障。

## 五、中职数学微课资源开发的主要策略

如前所述,中职数学微课资源开发需要综合考虑教学目标、学生需求、内容特点、教学环境和教学媒体等诸多因素。实践当中,应该坚持以下策略:

### 1. 科学地选择教学内容

教学内容的选择是微课资源开发的第一步。选择什么样的教学内容,决定了微课当中所要表现和传递

的主题。前面已经谈到了,不是所有的中职数学内容都适合开发微课资源。一般来说,应该选择那样学生自学无法完成、教学价值较大、内容完整又相对简短的内容。如基础模块下册第二章“简单逻辑”中的第一节命题、第二节逻辑联结词、第三节四种命题均过于简单,学生通过看书自学就可以掌握,完全没有必要再开发相应的微课资源,第四节充分条件和必要条件不便于学生理解,属于教学难点,完全可以开发相应的微课资源。也就是说,微课资源应该集中于学生数学学习当中的难点、易错点和热点问题,并以学生的角度为出发点来进行教学设计,这样才能体现出以学生为本的教学思想,才能激起学生的学习欲望。

### 2. 精心地设计教学程序

由于教学时间短、教学内容精炼,微课的教学程序更需要精心设计。总体上来说,微课的教学程序需要满足四个特点:一是入题要快,必须在最短的时间内激发学生的学习兴趣,布置好学习任务,直接切入主题;二是知识讲解简洁明了,或明析数量关系,或阐明数学内容,或展示数学实际,都要突出重点,切不可拖泥带水;三是对学生思维的引导准确到位,不可忽左忽右,使学生难明就里;四是总结干净利索,提纲挈领,三言两语点中要害。只有达到了这四点要求,才能使微课能在短短十分钟左右的时间内,使学生收获更多的知识,更准确地把握数学思想和数学方法。

### 3. 做好脚本设计

对于微课来说,最为基本的构成当属片头、内容和片尾。具体到内容来说,又可分为教学视频、教学课件、配套音频和字幕等。这些内容如何组合、如何呈现都需要事先进行设计,最好能编写出相应的录制脚本,设计好何时录教师、何时呈现课件、何时配解说、何时显字幕。这些内容都需要提前与录制人员做好沟通协调,否则将难以保证录制效果。

作为一种新兴的教学资源,微课的开发已经受到了人们的高度关注,以微课为基础的泛在学习和移动学习正在改变着人们的生活,微课将给中职教学提供更为广阔的发展空间。

## 参考文献

- 1 邓丽媛. 微课开发的常见问题与对策[J]. 中国信息技术教育, 2015(10):60-61
- 2 林玲, 刘国良. 《生理学》微课资源开发初探[J]. 中国信息技术教育, 2014(10):57-58
- 3 韦宁彬. 学习者视角下面向在线学习的实用性微课资源开发研究[J]. 中国成人教育, 2016(24):15-18
- 4 姜汉荣. 基于中职教学方式创新的微课资源开发——以机电专业为例[J]. 江苏教育研究, 2014(33):35-37

# 语音室管理存在的问题及解决对策

梁燕玲

广东石油化工学院实验教学部 广东 茂名 525000

**摘要:** 语音室管理具有重要意义, 有利于营造良好的教学环境, 丰富课程教学内容, 推动英语课程教学创新。但目前语音室管理存在问题与不足, 制约其作用的充分发挥, 需要采取完善和改进措施: 加强语音室管理队伍建设, 建立并落实语音室管理规章制度, 并注重对学生使用语音室的管理。

**关键词:** 语音室管理; 管理队伍; 管理规章制度; 学生使用管理

## Problems and Solutions to the Management of Phonetics Voice Room

Liang Yanling

(Experimental Teaching Department of Guangdong Petroleum and Chemical College, Maoming, Guangdong 525000)

**Abstract:** The management of the voice room is of great significance. It is beneficial to create a good teaching environment, enrich the content of the course teaching, and promote the innovation of the teaching of English courses. But at present, there are problems and shortcomings in the language lab management, and the full play of its role is restricted. We need to take measures to improve it: strengthen the construction of the management team in the language lab, establish and implement the management rules and regulations of the language lab, and emphasize the management of the language lab for the students.

**Keywords:** phonetics voice room management; management team; management rules and regulations; management of students' use

### 0. 引言

当前, 在外语教育教学过程中, 语音室承担着十分重要的任务。通过语音室的应用, 不仅方便学生的外语学习, 还有利于推动教学活动顺利进行, 进而激发学生兴趣, 促进教学效果和学生的学习效率提升。同时, 为促进语音室更为有效的发挥作用, 采取相应措施, 加强语音室管理是必要的。但目前管理活动中, 有一些管理人员综合技能偏低, 相关制度没有严格落实, 再加上一些学生没有严格遵守管理规章制度, 制约语音室管理水平提升, 需要完善和改进。本文就如何加强语音室管理提出相应对策, 希望能为具体工作开展提供启示与借鉴。

### 1. 语音室管理的重要意义

语音室是学生外语学习的重要场所, 为促进其作用充分发挥, 必须加强管理活动, 使其有效满足学生的学习需要, 其重要作用表现在以下几点。

1.1 有利于营造良好的教学环境。计算机和互联网的迅速发展, 给教育教学带来全新变革。传统最简单的语音室也逐渐过渡到多媒体语音室, 并朝着数字语音室方向发展。作为语音室管理人员, 应该构建完善的管理制度, 并严格遵守和落实, 使其有效服务于外语教育教学活动。例如, 通过语音室的应用, 能根据教学目标对教学内容进行科学合理安排, 应用语音室有效开展外语视听说教学。这样不仅能让教学内容变得更加直观形象, 同时还能为学生学习营造良好环境, 实现寓教于乐的目的。

1.2 有利于丰富课程教学内容。语音室教学资源丰富, 能有效满足学生学习需要。例如, 可利用语音室将教学内容以文字、图片、视频和音频等形式呈现出

来,将教学与多媒体技术和互联网联系,进而为学生提供丰富的学习资料。这样不仅可以实现教学资源共享,还能拓展课堂容量,丰富教学内容,从而更为有效的满足学生学习需要。

1.3 有利于推动外语课程教学创新。任课老师在教学过程中,将语音室与课文内容紧密联系起来,充分利用网络丰富的教学资源,让教学内容变得直观形象。同时还能让学生享受全新的教学方式,综合应用参与式教学法、合作学习法等开展教学,实现传统教学模式创新。进而有利于更好满足学生日常学习需要,最终能实现事半功半的效果,提高教学质量和学生的学习效率。

## 2. 语音室管理存在的问题

尽管加强语音室管理具有重要作用,但由于相关制度没有严格落实,一些管理人员责任心不强,制约管理工作效率提升,存在的问题主要表现在以下几点。

2.1 语音室管理队伍综合素质偏低。一些语音室不注重管理队伍建设,现有管理人员综合技能偏低,没有严格按照要求开展管理活动。再加上忽视优秀管理人员引进,也未能严格按照要求开展语音室的日常管理工作。从而制约管理水平提升,不利于满足学生日常学习需要,对存在的问题也没有及时修复和完善。

2.2 相关制度不完善,现有制度没有严格落实。例如,在语音室管理过程中,没有根据实际工作需要制定健全的管理规章制度,制约各项活动规范化和制度化进行。现有管理制度不健全,也没有根据具体需要及时修复和完善,不利于有效约束管理人员,对语音室正常运行和作用的充分发挥也产生不利影响。

2.3 对学生的管理工作不到位。在学生到语音室上课之前,没有对他们开展有效培训,导致一些学生不认真遵守管理规章制度,甚至存在损坏语音室设备的现象。为弥补这种不足,必须加强对学生的教育和培训,让他们更好适应具体工作需要,严格按照要求使用语音室的各项设备,促进学习效率提升。

## 3. 语音室管理存在问题解决对策

为弥补语音室管理的不足,结合教学工作和学生学习需要,可以采取以下完善措施。

3.1 加强语音室管理队伍建设。提高管理人员素质,这是推动语音室管理工作顺利进行,有效提升管理效率的前提和基础。只有配备综合技能高,责任心强的管理队伍,才能有效开展语音室管理活动,有效适应各项工作需要,也能让语音室各项设备更为有效的发挥作用。总之,为提升语音室管理工作水平,首先就应该建立一支综合技能高,责任心强,爱岗敬业,专

业技能精湛,结构合理且相对稳定的人才队伍,从而有效适应语音室管理工作需要。例如,注重加强管理培训,提高语音室管理人员综合技能,切实增强他们的责任心和事业感,自觉按要求开展管理活动。注重提高管理人员业务技能,灵活采取课堂授课、学术讲座、参观学习等形式开展培训活动,有计划的组织和安排各种研讨会、经验交流会、技术培训会、参观考察活动等。进而开阔管理人员眼界,拓展自身专长,提高业务素质,有效适应具体工作需要。建立并落实管理责任制,让管理人员严格按照要求开展语音室管理。还可以引入奖励机制,激发管理人员的主动性和创造性,让他们自觉履行职责,出色完成语音室管理的各项工作任务,让各项设备更好为教育教学工作服务。

3.2 建立并落实语音室管理规章制度。结合现代教育教学和学生学习需要,建立完善的语音室管理规章制度,进而有效约束和规范管理工作,推动语音室管理规范化和制度化进程。语音室管理是一项系统和复杂的工作,涉及设备管理、人员管理、学生管理和教学质量管理。因此,必须制定并严格落实管理规章制度,让各项活动顺利开展下去,有效提升语音室管理工作水平。重视任课老师的管理培训,使用语音室之前对任课老师开展统一培训,让他们掌握语音室和设备操作技巧,能妥善处理某些常见故障,掌握一定的维修技巧。健全并落实语音室管理规章制度,确保各项工作有章可循。建立语音室管理制度和相关措施,明确管理目标和操作流程,加强日常巡视和检查,有效开展语音室设备维修工作,使其更好发挥作用。管理人员还要重视日常巡视和检查,定期和不定期开展检查活动,对存在的不足立即修复,让各项设备更好运行。

3.3 注重对学生使用语音室的管理。加强对学生的管理,让他们严格遵循规章制度学习和使用语音室,注重对各项设备的有效保护,防止出现语音室设备破坏现象发生。例如,要实行人文关怀的管理制度,对学生开展人文教育,维护学生的尊严和良好的教学秩序,为课堂教学创造良好条件。重视思想政治教育,动之以情,晓之以理,让学生明确自身职责,自觉遵守管理规章制度,更好使用语音室开展学习活动。加强监督管理,可以安排学生轮流值班管理,做好语音室的日常检查和巡视工作,确保各项设备齐全,防止设备遭到破坏。学生到语音室上课前最好固定座位,实行“损坏责任负责制”。课前要对学生进行登记,让学生对号入座,不得任意调换位置。课后一旦发现设备损坏现象时,应该立即查找原因并采取维修措施,并要求学生负相应的责任。作为学生,(下转第 27 页)



# 技校文秘专业一体化教学改革研究

张 妍

茂名技师学院 广东 茂名 525000

**摘 要:** 在教学改革不断深入的大背景下,传统的专业教学模式让社会需求之间的矛盾越来越突出。很多技工院校开始推行以一体化教学为代表的教学方法改革。文秘专业也紧跟着教育改革的趋势,从实践来看,文秘专业一体化教学有利于促进师生综合能力的提高;而做好一体化教学的关键点就在于必须完善一体化教学场地建设,必须做好理论与实践兼修的师资队伍建设,并做好与一体化教学相适应的教材的开发。

**关键词:** 技校; 文秘; 一体化教学

## Research on the Integrated Teaching Reform of Secretarial Specialty in Technical School

Zhang Yan

(Maoming Technician College, Maoming, Guangdong 525000)

**Abstract:** In the background of the deepening of the teaching reform, the traditional professional teaching mode encounters the contradiction between the social demand more and more prominent. Many technical colleges and universities have begun to carry out the reform of teaching methods represented by integrated teaching. Secretarial major also followed the trend of education reform, from a practical point of view, the integration of professional secretarial teaching helps to promote teachers and students to improve the comprehensive ability; the key points to make the integration of education lies in the construction site. We must improve the integration of teaching, must do well in theory and practice and repair of the teachers team construction and development to adapt to the integration of teaching teaching materials.

**Keywords:** technical school; secretarial; integration teaching

在教学改革不断深入的大背景下,传统的专业教学模式让社会需求之间的矛盾越来越突出。很多技工学校开始推行以一体化教学为模式的教学方法改革。在此,笔者就结合文秘专业就相关的问题进行探讨,希望对文秘专业建设有所帮助。

### 一、一体化教学的内涵与实施意义

所谓的“一体化教学”就是依据国家职业标准,围绕学生综合职业能力的提高,将教学内容细化为前后联系的典型任务,实施以工作过程为主线的教学设计,实现理论教学与实践教学的融合统一、能力培养

与岗位标准的融合统一、实习实训与真实生产的融合统一。

在产业结构升级的大背景下,企业对员工综合素质的要求越来越高。而综合素质就是专业能力、社会能力和解决问题能力的综合体现。但是,教师在教学中更侧重于学生专业能力的培养,教学活动也是以传统的学科人的教学展开的。学生只不过是课本上的知识“装”进了自己的头脑当中,很难将自己所学的知识应用到实际工作场景当中。也就是说,当前的教学模式无法使学生获得足够多的、实用性的专业知识,综合能力的提升成为一纸空谈。

由于一体化课程源于实际生产过程,且以工作任务的形式展现给学生,实现了理论学习和实践操作的同步化,因此,该一体化教学可以接近学校教学与企业需求之间的距离,利于促进学生到员工的角色转

变,有利于学生综合能力的提高。

## 二、文秘专业一体化教学改革的实践分析

### 1. 构建以学生为主体、以教师为主导的教学模式

近年来,我们在《秘书礼仪》、《办公室工作与实务》和《秘书综合实训》等专业课程进行了一体化教学改革实践。在实践过程当中,力求做到以理论知识为支撑、以技能训练为中心、以工作过程导向,通过角色扮演、实际案例分析等方式,让学生真实感受企业工作的真实流程,掌握文秘工作中礼仪规范、言语动作等要点要求,在听、说、看、练当中实现综合素质的提升。在整个教学当中,学生一直占据教学的主体地位,全程参与各类教学活动的设计与实施,教师则只充当“引路人”的角色,引导学生分析任务执行过程当中遇到的问题,帮助学生寻找解决问题的方法和思路,不断地激发学生的学习兴趣,组织学生对学习活动进行总结和评价,使学生发现并认识到自己的缺点和不足。

2. 打造与企业管理相一致、便于监控的实训场地。

为了配合一体化教学改革,有条件的情况下可以对文秘专业的实训场地进行改造和提升,融入了更多的企业管理因素,增加相应的文秘专业设备,例如电脑、打印机、复印机、资料夹等。例如将实训场地分成了工作区、文件管理区、讨论区、示教区、资讯区等功能区,由学生根据学习过程的需要选择到相应的区域内完成规定的学习任务,体验真实的企业工作环境。负责带实习的教师同步根据学生的实习进度和需要及时调整学生实训区域。

### 3. 调整与开发和专业相应的一体化教材

在开展一体化教学之前,我们还应该依据专业人才培养方案、课程标准和职业技能鉴定标准,对现有的文秘专业教材进行调整,使之适应一体化教学的需要。

由于一体化教学是由师生共同参与的动态过程,一体化课程不再是特定的知识体系的载体,不再是以学科为中心的知识体系,而是一个动态发展的过程。也就是说,一体化教学的教材、课程、活动等都是以教学活动的开展而不断变化的,并且会不断地与其他学科之间进行渗透和综合,不断地根据实际需要而调整修正。但是从整体上来说,要遵循理论适度化的原则。具体说来,就是要做到专业理论知识的少而精。所谓“少”就是要以够用为度,不能过度地追求专业理论知识体系的完整性,而是依据职业岗位需求进行取

舍,职业岗位需求什么就教什么,需要多少就教多少;所谓“精”就是以实用为度,就是要以实际工作当中的理论应用为标准,重点介绍专业理论知识的适用范围和适应条件,使学生能够根据实际工作需求来对所要用到的理论知识进行选择。

以下以《秘书礼仪》为例,说说教材开发的具体操作方法。

#### (1) 做好教材开发的准备工作

专业人才培养方案、课程标准和职业技能鉴定标准是技校人才培养的指南针,也是我们对教材进行二次开发、实施教学、考核评价的重要依据,再组织文秘专业骨干教师做好社会调查,结合社会调研资料来设计课程的开发。在开发《秘书礼仪》一体化教材时,从人才培养方案、课程标准和职业技能鉴定标准当中提炼出课程性质、课程目标、学习领域、教学条件、评价标准等重要内容。

#### (2) 以任务为导向开发教学方案

教学方案是一体化教学实施的关键。在开发教学方案时,应该坚持适量性原则(每个学习项目包含两到三个学习任务)、类别性原则(每个学习项目当中的学习任务应属于同一范畴)和过程性原则(每个学习任务都是一个完整的工作过程,同一项目的学习任务应前后衔接)。据此,我们将《秘书礼仪》课程分解为礼仪认知、个人礼仪、交往礼仪、办公礼仪四个项目,每个项目分解为2-3个学习任务,共计11个学习任务,每个学习任务都由学生独立制订计划、组织实施,活动完成之后设计展示评价环节,由师生共同完成学习过程、学习成果和学习方法的评价分析。

## 三、一体化教学改革的成效分析

### 1. 促进了学生综合能力的提高

一体化教学改革极大地激发了学生的学习兴趣,使之更加主动地参与到学习活动当中,真正地由被动地学习转变成了主动学习,实现了课堂教学主体的转变。

每节课之前,教师都会为学生呈现一个典型的工作任务,学生则围绕学习任务进行分组讨论;而后教师引导学生提出问题,思考“为什么做”和“怎样做”的问题;随后,学生带着疑问查阅课本和咨询区内的资料,获得相关的答案。经过这样的过程,学生查阅资料和处理信息的能力就会得到锻炼,与此同时,还通过主动地学习掌握了相关的理论知识,形成了强烈的团队意识。在最后的总结评价环节,由学生自己对学习活动进行汇总分析,并当堂汇报,既锻炼了学生的语

言表达能力和沟通能力,又使学生更加清晰地认识到了自己的不足和他人长处。另外,现代企业管理制度的引入,使学生提前体会到了企业的真实工作氛围,做到了在工作中学习、在学习中工作、在工作和学习中提高,使学生更加清楚地知道专业的成长方向,教学效果自然更加显著。

## 2.促进了教师综合能力的提高

通过一体化教学改革,教师的综合能力也得到了提高。由于一体化教学打破了专业理论课与专业实训课之间的界线,教师必须要同时熟悉所要讲授的理论知识、操作实践,还要会根据实际教学需要创设必要的工作场景,懂得根据教学需要选择最恰当的教学方法,不断地提高学生的学习兴趣,努力提升学生的职业素质。这些对教师的要求明显是高于传统的教学模式的,也给教师综合能力的提升制造了压力和动力。

为了配合一体化教学改革实验,学校多组织文秘专业小组骨干教师积极持续与有关技师学院或高职院校联系交流学习,开通文秘专业教师的培养绿色通道,积极与省教育厅、省人社厅沟通,为教师参加秘书职业资格鉴定考评员培训、指导学生技能大赛和考取职业资格证书提供了便利,促进教师专业技能水平的提升;此外,学校还应积极与企业联系,通过派专业教

师下企业锻炼和聘任企业专家到学校担任兼职教师的方式,培养教师的实践能力。努力让文秘专业可以打造一支业务能力强、实践经验丰富、能够胜任一体化教学任务的高水平师资队伍。

以上就是笔者对近几年来文秘专业所进行的一体化教学改革试行的总结与分析。必须承认的是,笔者的探讨和分析还不完善,还存在许多不足之处;笔者所提到的经验和做法还需要在实践中不断地调整和优化。但是一体化教学改革成功与否的三个关键点是永恒不变的:一是必须完善一体化教学场地建设,二是必须做好理论与实践兼修的师资队伍建设,三是同时做好与一体化教学相适应的教材的开发。

## 参考文献

- 1 梁永飞.高职涉外文秘专业一体化实践教学体系的构建[J].教育与职业,2012(15):156-158
- 2 唐素林,李伟.在“教学做一体化”中强化高职学生能力培养——我院法律文秘专业教学改革实践[J].北京政法职业学院学报,2013(1):110-114
- 3 王晓彬.高职文秘专业“教学做评”一体化教学模式的探索[J].赤峰学院学报(自然科学版),2013(8):211-213
- 4 张东.高职文秘专业理论实践一体化教学模式初探[J].职教论坛,2009(11):30-31

(上接第43页) 2.遵循基本的教学要求,科学组合题目,增加作业的针对性

设计作业时,要考虑到知识点的整合与综合,将学生当天所学的若干知识点整合到几道甚至一道题目当中,也可以在同一道题目当中同时融入新旧知识,如有必要,还可以根据同一知识点来设计一组题目,形成顺逆思维兼、针对性强的作业,帮助学生克服定向思维。通过如此训练,既会使学生的思维变得更加灵活,又能有效地避免机械性、重复性作业,有效控制作业量。在组合题目时,不是作业题的简单堆积,而是依据学生的已有经验、学习需求和学习能力,从大量题目当中选择基础性、启发性、层次性和代表性融于一体的作业题进行了合理组合,促进学生数学认知结构的形成和发展。如动点问题可以分别选取含动点找规律的问题、含动点的证明题、含动点求最值的问题等三类题目各两道留作作业,使学生通过作业了解数形结合、分类讨论等数学思想。

3.尊重学生发展规律,分层练习,增加作业的开放性

因材施教是有效作业设计的重要原则,尽可能照顾到所有层面的学生,而分层作业设计则是最好的解决办法。采取分层作业,可以让各种层次的学生都能获得成功的喜悦。根据学生的情况分层布置作业,就是根据学业成绩、非智力因素和智力因素将学生分成优、中、差三个层次,而后将作业设计成基础作业、能力训练和思维拓展三个层次。这样不同层次的学生就会拥有足够的学习兴趣和信心,学习能力都能获得一定的发展。

## 参考文献

- 1 祝钰伟.农村初中数学作业有效设计的研究与实践[J].新课程(中学版),2009(9):98
- 2 刘玉林.初中数学作业有效设计与批改[J].中小学电教(下),2010(2):9
- 3 孟伟.浅析高中数学作业有效设计策略[J].数学教学通讯,2017(3):68-69

# 提高初中数学作业设计有效性的若干思考

杨国兰

茂名市启源中学 广东 茂名 525000

**摘要:**当前初中数学作业设计中主要存在教学设计过于随意、作业题量普遍偏大、作业趣味性不足等问题。有效数学作业设计应具有更强的针对性、较强的趣味性和一定的开放性。为了增强作业设计的有效性,应该在研究教材的基础上,演变例题、练习,增加作业的延续性;遵循基本的教学要求,科学组合题目,增加作业的针对性;尊重学生发展规律,分层练习,增加作业的开放性。

**关键词:**初中数学; 作业设计; 有效性

## Consideration on the Effective Exercises Design of Middle School Math

Yang Guolan

(Qiyuan Middle School, Maoming, Guangdong 525000)

**Abstract:** Nowadays, some problems still exist in exercises design in middle school mathematics, such as random design, big quantity of exercises, short of exercises recreation, etc.. The design should outlet the focusing, interest and opening. To increase the design effectiveness, we should change the sampling items and exercises, increase exercises continuity, observe the teaching requirement, increase exercises focusing and opening feature.

**Keywords:** middle school math; exercises design; effectiveness

作业设计是教学过程的重要环节之一,也是学生最基础的学习活动之一。有效的数学作业设计可以使 学生及时强化课堂教学中所学的内容,促使学生形成 积极的学习态度。但是,从现实来看,作业仍是学生的 负担,甚至给学生的身体素养造成了负面影响。因此, 提高作业设计的有效性是提高课堂教学效益的关键 环节。

### 一、当前初中数学作业设计中存在的问题

有效作业设计应该将促进学生的发展,满足不同 层次学生的发展需求作为最终目标,切不可千篇一律 地重复。因此,不管是完成作业所需要的时间、作业内 容、作业难题,还是作业形式、题量安排,都应该有科

学的规划和设计。从初中数学作业设计的实际来看, 主要存在以下向个方面的问题:

#### 1. 教学设计过于随意

不管是优质课、示范课,还是在平时的教学中,经 常会看到教师在完成精彩的教学之后,说“今天的作 业就是课本上第 XX 页第 XX 题至第 XX 题。”这里所 反应的就是教师在作业设计上的随意性,容易造成课 外作业与课堂教学内容之间的脱节。按新课程的理念, 教师在对教材进行处理时,通常都会适当地增减 知识点,并对教学顺序做必要的调整,但是不管是教 材上的配套练习,还是课外辅导资料上的作业题目都 是固定不变的,这就形成了老师上课讲的是一套,学 生课下练习用的是一套,这种情况就难以使其所学到 的新知识达到即时巩固的目的。作业设计的随意性可 能会使学困生因为题目太难而感觉无从下手,同时使 学优生因为题目难度较小、重复作业而造成时间浪 费。

作者简介:杨国兰,本科,中学一级教师。研究方向:初中数学校本研修的策略研究。

## 2. 作业题量普遍偏大

根据来自教学一线的统一统计,八年级学生在第一学期的数学作业量之大令人惊讶:八年级上学期学生平时的数学作业总量为 1929—2710 道题目,寒假作业的题量在 400 道题目以,按照 180 天来计算,学生平均每天要做 18 道左右的数学题目,这还不包括家长自己给学生购买的课外学习资料。由于作业过多,只有 31.4% 的学生作业完成质量较高,有 30.8% 的学生作业当中经常会出现错误,有 20.6% 的学生作业中错误较多,甚至还有 4.7% 的学生长期不交作业。长此以入,不管是学生做作业,还是教师批改作业都会过于疲惫,但收效甚微。

## 3. 作业趣味性不足

从对初中学生的问卷调查来看,喜欢做基础性作业的学生占 26.5%,喜欢趣味性数学作业的学生占 33.5%,喜欢难度大的数学作业的学生占 10.2%,喜欢实践性强的数学作业的学生占 29.8%。这说明学生更喜欢趣味性强、实践性强的作业,难度大、内容呆板的作业并不受学生欢迎。但是不管是教材后面的配套习题,还是课外辅导资料,上面的数学题目除了文字就是几何图形,如何能引起学生足够的学习兴趣。

## 二、有效数学作业设计应具有特点

有效的作业设计所关注的是如何通过科学的设计来实现作业的优化,而不是如何通过学生的努力来提高作业的有效性。因此,在设计数学作业时,不仅仅要注意量上的优化,还要不断地提高作业设计的质量。有效的数学作业不但可以起到巩固学生所掌握的知识的作用,还会激发并保持学生的学习兴趣,达到扩展学生知识面,激活学生创新思维的效果。

### 1. 具有更强的针对性

在有效的数学作业当中,任何一道题目的安排都应该具有明确的目标,既可以是对某一概念或定理的应用,也可以是对某一思想或方法的渗透,还可以是两者兼而有之。如果作业当中的题目,连教师自己都不知道想让学生获得哪些收获,不知道需要澄清哪些数学概念和定理,教师只是为了布置作业而布置作业,学生只是为了完成作业而完成作业,作业的设计必然是没有任何价值的。因此,在作业设计中,应该明确安排每道题目的目的,分析学生在解题过程中可能会遇到的困难,并思考怎样才能更好地克服这些困难。

### 2. 具有较强的趣味性

苏林斯基曾说:一切智力方面的工作都与兴趣相

关。从教学实践来看,兴趣也是最好的老师,可以为学习提供源源不断的动力。因此,有效的作业设计应该符合学生的年龄特征和生活经历,从学生已有的知识出发,设计类型多样、新颖有趣、创造性强的数学作业,通过内容丰富的作业来使学生产生高昂的学习热情,并在做作业的过程中感受到快乐和成功。

### 3. 具有一定的开放性

主要表现在作业内容、形式和时空上的开放性上。在内容上,有效的作业设计将一改由教师包办代替、学生一张纸一支笔写作业的传统做法,结合学生实际来设计作业;在形式上,有效的作业设计则不再拘泥于传统的作业或测验形式,除了书面形式之外,还可以是口头作业、处制模型作业、学生自编作业、阶段性主题整理、数学小报编排等;在时空上,作业的完成时间不再是留作业的当天或第二天,而是给学生充足的时间,让他们可以发挥自己最大的潜力来寻找数学小报、数学模型、主题整理等相关素材。如在完成“矩形”的教学之后,可以布置如下思考题:已知四边形 ABCD 中, $AB=DC$ , $AD=BC$ ,想要判断该四边形是矩形还应该添加什么条件。这将会给学生留下充足的想象空间,激起学生浓厚的学习兴趣,有利于培养学生的创新思维。

## 三、数学作业有效设计的策略

1. 在研究教材的基础上,演变例题、练习,增加作业的延续性

作业并非只是检验学生课堂学习的手段,还应该是进一步提高课堂教学效果的重要途径。如果教师能够通过作业设计来引导学生变题、改题,既能增加学生对解题方法的理解力,准确把握解题规律;又能培养学生的创新思维。具体来说有四种做法:其一,是以教材例题或教辅习题为基础,不改变原题目已知条件、数量关系,通过演绎、深化、探究衍生出更具新意的题目,帮助学生从整体上把握知识和解题方法,提升其数学知识和数学方法的熟练程度;其二,根据教材和教辅资料上的题目,从已经得出的结论入手来重新思考问题,探究结论成立的充分条件,使学生在执果索因的过程中完成新题的解决;其三,互换例题的条件和结论,得到教材和教辅练习题的逆命题,对新命题的正误加以判断和证明;其四,通过扩大学生已经做过的命题的条件有关对象的范围,通过由“数”推广到“式”、由“特殊图形”推广到“一般图形”、由“一维”推广到“多维”等,实现题目条件中有关对象范围的扩大或结论范围的引申。(下转第 41 页)

# 借助信息媒体技术构建互动的生物教学结构模式

郑霞

茂名市行知中学 广东 茂名 525000

**摘要:**教育信息化是教改过程中最好的载体,要把教师的教学信息与学生的学习信息整合成一种互动的课堂教学活动,在教学实践中,师生共同交流、体验、感悟,建构起一种独特的教与学互动的模式。在这种互动的教学环境下,教育取得了三赢的效果。——教师能有所建树,学生能全面发展,师生互动中能共建起和谐、平等、生动的生物教学环境!

**关键词:**课程改革; 课堂教学; 信息技术; 师生互动; 构建教学模式

## Construct Intercourse Biology Teaching Mode with IT and Media

Zheng Xia

(Maoming Xingzhi Middle School, Maoming, Guangdong 525000)

**Abstract:** Education informationization is the best measure for teaching reform. We should integrate both the teaching and studying informations from teachers and students, making it up as an intercourse action, a unique mode for teachers and students in their exchange, experience and perception. Under this circumstances, the education will obtain a three-win efficiency—teachers acquire good teaching results; students knowledge increase in an all round way; the teaching atmosphere will become harmonious, equal and vigorous.

**Keywords:** course reform; course teaching; information tech. intercourse between teachers and students; construct teaching mode

进入二十一世纪,人类步入信息化社会,信息技术已延伸到教育领域,也必然会从技术角度对教育领域从行为到观念产生重大影响,促使教育的改革与发展。新课程改革在信息技术高度发展的背景下进行着,学校也在硬件设施上为师生提供了技术、行为和观念的转变的可能性,因而把信息技术内容整合到生物课程中去,成为一种可能、也是一种必然、更是师生内在的共同的需要。

应用写作在整个高职院校教学大环境中地位并不高,因而要有所作为,必须依靠教师自身的观念的转变、教学水平的提高、教学环境的优化来吸引学生的兴趣,才有可能真正把课改落实到每一堂课中去。

教育信息化则成了教改过程中最好的载体,即教师通过信息技术所创建的理想学习环境和全新的学习方式来构建新型的、互动的教学结构,并吸引学生自主参与到生物学科的学习中来。

课堂教学的基本要素包括四个方面,即教师、学生、教学信息和教学媒体。从系统论观点出发,教学模式应当是指在一定教育思想、教育观念、教学理论指导下的教学系统中教师、学生、教学信息和教学媒体四个要素相互联系、相互作用的具体体现。但这四个因素本身也处在一个网络时代的大背景中,这就要求教师在新型的课堂中,不断思考如何通过媒体去筛选出与写作内容相关的信息呈现、如何激励学生去处理外部信息并在课堂展现、如何把教师展示教学信息与学生的学习信息整合成一种互动的课堂教学活动。

### 一、借助信息媒体处理教学信息,促使教师成为学习研究者和探索创新者

网络时代的到来对教师的一些陈旧观念和教学

作者简介:郑霞,本科,中学一级教师。研究方向:中学生物教学。

习惯形成了巨大的冲击,也对教师在教学信息的垄断地位提出质疑,这就迫使教师不得不重新思考,重新为自己定位。与此同时,教师也获得了更广泛的学习空间,自身能力得以放大。我校教师全部配备笔记本电脑,教室内也配备了多媒体投影仪,学校要求全体教师电子备课,而我们生物组则提出了更高的要求,制作一套教材配套使用的媒体课件。但是我们在实践的过程中,更强调避免用电子文档代替印刷教材,也否定用媒体设备代替教师讲课,用多媒体课件代替教师写板书。我们在充分利用众多的网络教学资源时,重在改造、重组和创新。在利用中不断整理自己的思路,调整自己的教学安排,并进行课堂结构再设计,以达到优化组合的过程。

**[案例 1]**制作“激素调节”内容课件时,我们从网上搜集到相关课件近十个。逐个打开浏览,却发现多数课件以知识结构为重。但这些内容的讲授,即使多媒体不介入,也并无不可,也就是说,媒体并没有起到不可替代的作用。带着疑惑继续看别人的作品时,突然出现了一张超级肥胖的图片,让我们眼睛一亮。于是我们决定把这张图片作为本节课的引入——内分泌失调将导致多种病患,如过度肥胖等。并让学生带着“什么是内分泌?怎样才会引起这些疾病?”等问题进入本节课的学习和探讨。

课堂结构如何组织才能出新意呢?学生又如何才能真正参与到这节课中去呢?由于苏科版的教材介绍了关于胰岛素的探索之旅,去再现科学家的思路、设计、实践历程,所以我决定让学生去搜索相关科学家发现激素的故事,并与信息技术老师协商,用我要求的内容来充实他的技术框架,用他的技术来延伸我的课堂。这个生物教学与信息技术教学双赢的想法得到了信息技术组老师的一致认同,并付诸实践。在下文其他案例中,就体现了学生在信息技术层面上的成功与信息技术学科的整合是休戚相关的。

我们既然要求学生去体会科学家的探索历程,那教师还能给学生一些其他科学研究时所用的方法与思路吗?我们不得不又查阅了相关医学方面关于激素研究的资料,搜索病理学中病人的案例与图文资料,最后用了四种在激素研究过程中常见的方法让学生感知。

1.切除法:如切除幼年动物的垂体后,幼年动物

的生长会立刻停滞。质疑:垂体对狗的生长有重要作用。2.移植法:将另一只狗的垂体移植到被切除了垂体的狗的体内,观察动物所表现的症状能否消失,如果症状消失,动物恢复了正常,则可确认垂体的分泌物对狗的生长有重要作用。3.注射法:从狗的垂体提取分泌物质—生长激素,注射到被切除垂体的狗体内,则该狗又恢复生长。这个事实可确认:生长激素对狗的生长有重要的作用。4.临床观察法:所有的过程都离不开研究者仔细地观察,发现问题,对比常态与病态之间的差异,判断、分析原因。

最后,如何检验学生的认知程度呢?我没有选用常规的选择題和判断題,而是借用了一道实验分析題,自行设计了一组甲状腺激素对蝌蚪生长的实验,让学生去分析实验所采用的方法,并预测实验的结果。这样可以通过实验分析来引发他们的兴趣,同时检验其知识、能力的达标水平。

这所有的课件准备、学生工作安排、课外资料搜索工作,并非为了公开课,而只是为了一节普通的“家常课”。这正是由于网络为我们提供了一个广阔的学习和提高的空间,多媒体设备为教师提供了更为丰富的教学信息的表达手段,才更激励我们不断的充实自己,促使自己的教学活动能丰富多彩、引人入胜,以利于培养和激发学生的创造力。教改三年中我们逐渐积累起自己的资源库,包括原创课件、习题、素材,以及网络搜集来的图片资源库、科技信息、课件、插件等。

借助信息技术的平台,教师最大的收获是在汲取他人之长过程中,转变自己的教学观念,通过教案、课件的设计,带动各个环节的跟进。教师不仅仅是上一节课,而是在准备一节课的过程中,变成一个课程的组织者和管理者,协调学生与本课程之间的关系、加强不同学科之间的整合,还重在研究课程实施过程中发生的问题,及时反思、调整、反馈,再度改进自己的设计。苏霍姆林斯基说过,人的内心里有一种根深蒂固的需求,总想感到自己是发现者、研究者、探索者。这句话原本是针对学生说的,其实对教师同样适用,因为我们辛苦工作的动力来自师生共同参与的体验与乐趣,更来源于探索、创新的乐趣。当然教师也因而获得了成功的喜悦:黄晨虹老师参加省级、市级评优课都获一等奖,参加市信息整合课二等奖,多个课件获得省市级奖项,近十个课件被收录于苏州生物教育

信息网和东部教育网课件库中。

## 二、通过信息媒体搜集学习资源,培养学生成为主动学习者和合作交流者

网络不仅能为教师提供丰富的教学资源,同样为学习者提供了丰富的学习资源。我意识到网络有可能促使学生的学习方式发生改变,网络中的学习可以使传统的被动学习转变为主动学习。学生由原来划一的、被动的学习变为积极的、多样的主动学习,去实现真正意义上的“发现学习”。但是,我们的生物课堂毕竟不是网络课堂,而且,网络中的大量信息也不全能有利于学生科学素养的提高,所以我们不得不思索着这两个问题:一方面是促进学生能从网络中搜集与生物相关的信息并进行处理,另一方面是激励他们经过处理的生物学信息反馈到课堂中来,成为课堂教学的有机组成部分。实践中,学生在改变学习地位和方法的进程中经历了几个阶段的探索:

1. 资料搜索、准备阶段。为了能激励全体学生参与到搜集生物相关信息的过程中来,我们开展了“课前三分钟趣闻”活动,要求全体学生轮流为大家讲解自己搜集到的生物趣闻,既增加见识,又能从中分析、拓展生物学知识。在此基础上,又进行了几个专题板块活动,如“我来讲述科学家的故事”,“健康生活小常识”,“珍稀动植物”等,学生都能以积极的态度参与到这些活动中来。但是这些资料的搜索往往太过于宽泛,无法与课堂内容紧密地结合起来,且由于是轮流反馈,无法针对学生的兴趣、爱好、个性去最大限度的激起学生的参与热情。因而,这个方法似乎并无更大的进展与突破。

2. 让学生制作 PPT 形成课内资源库。这个构想源于黄晨虹老师的两次公开课,一次是双语公开课,另一次是市级课程整合的网络课。

**[案例 2]**由于双语课的内容是动物的分类,无论从知识结构还是相关的专业术语上分析,都是一个巨大的挑战,为了避免师生为上此课而作秀,我建议学生分组选题制作 PPT 作为讲稿,用实物、图文、模型、标本来展示他们所选择的动物类别,说明其特征。学生的表现出乎我意料之外的热烈,无论是搜集资料、处理资料的能力,还是生物素养、英语表达能力方面,让所有听课老师、包括英语老师都为之惊讶。这让我深感触动,觉得这肯定是一个发展的方向,但如何发

展,当时并没能深思下去。

**[案例 3]**之后没多久,又是一个网络课的评比。从接受任务到开课,总共一个星期,时间紧。但我开课的思路是要学生作主角,最大限度的调动学生的积极性,加之网络课必然需要一个资源库的支撑,于是我决定让学生制作 PPT 作为资源库作为本节课的亮点。于是我迅速让学生建立起学习合作小组,组员自己结合,组名自己起,组长自己选,并自己分工,自己制作 PPT 等媒体作品。这样的自主合作形式,能尽最大可能尊重每一个学生的兴趣、爱好与特长。

这次的开课,学生同样报以热烈的回应,学生的作品也在一周内全部成交了上来,且每一份都极具个性和特色。这次开课的成功让我思索如何把公开课的成功推及到日常每一节生物课的应用中来。

3. 让学生的媒体作品作为教学信息的有机组成。于是在本学期初,我就建立起学生的网络管理体系,并列出生可以参与的课程信息课题,自主选题,在相关教学内容开始前反馈,并协助学生走上讲台,展示自己的作品,自主、协作完成教学内容。这样的交流方式,使他们从封闭的师生小圈子走向一个更广阔的学习空间。每个学习者从单子式个体封闭学习和认知中走出来,学会合作学习,获得群体动力的支持。一学期中,单参与这项活动的七年级三个班,就有近二十个优秀作品被收录在苏州生物教育信息网中,这从某种意义上来说,更激发了学生参与媒体作品制作的热情。

**[案例 4]**“我今天回去不玩游戏了!我要回去做一个属于我自己的作品!”说这话的是某班让老师头疼的孩子,因常常沉迷于网上游戏而成绩不佳。但当我展示了发布在网上的学生作品后,又布置学生回去制作一个主题时,他当场就大声对全班宣布他的决定。接着,他又对我补了一句:“老师,如果我做得好的话,你一定也要帮我发到网上去哦!”我微笑着,答应了,心中暗暗欢喜着——如果我能够使他找到一条发挥自身长处的途径,他必然会在学习中获得乐趣的。

我欣喜着看到我的学生的改变,也想起了瑞典心理学家皮亚杰所说的:“所有智力方面的工作都依赖于兴趣。”苏霍姆林斯基在谈到“兴趣的秘密”时,提到:你应当努力使学生自己去发现兴趣的源泉,让他们在这个发现过程中体验到自己的劳动和成就,这件



事本身就是兴趣的最重要的源泉之一。网络由于其特性,以其无可比拟的优越性引发了学生的兴趣。只要教师善于抓住学生的兴趣所在,并积极引导,完全可以激励他对学习生物科学的兴趣。学生在亲历制作多媒体作品时,获得了一些感悟和体验:

1、学生的作品制作过程是学习、体验、发展的过程,也是他们学会实践与反思、发现自我的过程。学生作品的呈现着重于营造一种团队精神,提高彼此的合作、交流与沟通能力。2、作品不追求个人的才华展示,而在于全体学生的参与,吸引更多学生、更大限度的投身于生物媒体作品创作性学习中去,从而改变学生学习方式,由被动型转为主动型。3、学生发布自己的作品时,是一种自我价值的体现,同时获得了成功的喜悦。

### 三、师生交流、整合信息和资源,促成生物课堂师生互动、激慧求真

教学过程是在教师指导下的学生认知过程,是师生间知识传递、转化、互相影响、互相促进的过程。教学过程的核心是课堂教学,这是在教师的指导下,学生主动参与学习过程的关键环节。由于教师和学生都借助了信息技术为课堂教学前期作了准备,也就是说,信息技术为教师和学习者创造了一个相互合作和信任的环境,因而如何把这些教学相关的信息合理、生动、互动的表达出来,才是课改的核心落脚点。

**[案例 5]**在安排苏科版七(上)“消化与吸收”的内容时,七(6)班的陆能制作了一份 PPT 作品,我看了一下,基本都能按照教材的思路来安排,他所寻找到的图片也都清晰、合理、准确,于是,我把不合理的地方整理、修改了一下之后,告诉他,这节课由他来讲解。他个子小小的,讲话怯怯的,他拉着和他是一组的周金鑫共同讲解。周金鑫语言表达能力较好,于是两个人共同配合,一人放映,一人把思路讲解了一下,是本届内容的结构和知识点都能有所呈现。由于陆能信息技术水平较好,设计的作品很生动,较符合学生的审美情趣与爱好,学生的反响异常热烈。

但学生是否真正对此节内容真正理解了呢?我当场调用了自己的资源库进行相应的反馈。我用了消化系统结构拼图动画,让学生在游戏中认知、反馈消化系统结构,完成后再让学生分角色说说各结构的功能,这样在轻松、愉快的情境下掌握了这部分知识。之

后再辅以“探究小肠适于消化吸收的结构特点”实验,感知小肠是消化吸收的主要场所。最后出示了一个香港中三生物科学学生的作品,分析其流程、设计理念,并再次强化、反馈了消化吸收的相关内容。学生很喜欢这个作品中的选择互动环节,并感悟到:好的作品需要设计者与观看者之间的沟通,好的作品不仅仅是一个画面美观、颜色和谐的设计,还需要体现生物学科本身的特征,要通过实验、调查、模型等方式来构建生物学的基本知识、概念和规律。

基础教育课程改革纲要中提到:“教师在教学过程中应与学生积极互动、共同发展,要处理好传授知识与培养能力的关系,注重培养学生的独立性和自主性,引导学生质疑、调查、探究,在实践中学习,促进学生在教师指导下主动地、富有个性地学习。”这节课就基本能体现这个思路:通过信息媒体这个有效的载体,由教师与学生共同构建了课堂,教师为主导,学生为主体,既传授了知识,又锻炼了学生的语言表达、沟通、分析、判断等能力,提高了信息技术水平,使师生能做到积极互动、又互为补充。这节课不拘泥于教师本身的设计,更重在激励学生参与,共创和谐的教学环境。在师生的互动中,不仅有知识的建构,也有思维的碰撞、有探究的乐趣,更有方法的引导、能力的培养,师生间也因而建立起了一种新型的、平等的、互补的教学相长的关系。

正因为有了信息技术这个媒体,教师和学生都打开了一扇了解外部世界的窗户,去丰富自我、完善自我;又由于信息技术这个平台,搭起了师生间交流的舞台,来展示自我、沟通彼此,建构起一种独特的教与学互动的模式。在这种互动的教学环境下,我们渴望的是获得三赢的效果——教师能有所建树,学生能全面发展,师生互动中能共建起和谐、平等、生动的生物教学环境!

### 参与文献

- 1 傅道春等:《新课程中教学技能的变化》,北京首都师范大学出版社,2003.8
- 2 苏霍姆林斯基:《给教师的建议》,北京教育科学出版社,2005.1
- 3 刘洪纪:《教育信息化建设与信息化教学模式设计》,福田教育信息中心(<http://www.edu.cn>),2005.8
- 4 郭元祥:《综合实践活动课程设计与实施》,首都师范大学出版社,2001 年

# 混凝土后浇带应用及施工技术

林青秀

茂名职业技术学院 广东 茂名 525000

**摘要:** 随着当前社会经济的发展和建筑技术的不断进步,高层建筑在建筑领域中已经越来越多,保证高层建筑的质量和混凝土后浇带应用及施工效率是施工的标准与基本的要求。本文主要是针对施工过程中的基本的施工步骤分析的基础上对建筑钢筋混凝土后浇带施工技术进行的一系列的讨论,主要包括钢筋混凝土后浇带技术的功能及其施工技术的相关应用,希望通过本文的分析与讨论可以有效改善钢筋混凝土后浇带施工技术整体质量和效率。

**关键词:** 钢筋混凝土;后浇带施工技术;施工效率

## Application and Construction Technology of Concrete Post – pouring

Lin Qingxiu

(Maoming Vocational and Technical College, Maoming, Guangdong 525000)

**Abstract:** With the current social and economic development and the continuous improvement of construction technology, high-rise buildings in society has become more and more. To ensure the quality of high-rise buildings, concrete pouring belt application and construction efficiency has become the construction standard and basic requirement. This paper focuses on the construction of the important steps in the construction process. On this basis, a series of analysis and discussion on the construction technology of the reinforced concrete post-pouring belt are carried out. The main contents include the function and construction of the reinforced concrete post- technology and related applications, hoping that through the analysis and discussion of this paper can effectively improve the overall quality of reinforced concrete after pouring construction technology and efficiency.

**Keywords:** reinforced concrete; post – pouring belt construction technology; construction efficiency

高层建筑最大的施工问题就是质量问题,但由于一般由于温度压力差大和混凝土构件收缩等因素会导致建筑主体结构的沉降出现不均匀等问题,所以要用到混凝土后浇带的施工技术。钢筋混凝土的后浇带施工是高层建筑的必不可少的技术,其作用是为了在防止建筑施工的不同阶段,钢筋混凝土由于季节以及周边环境的影响,出现收缩或者扩充,主要的变化是随着气温影响出现的,因为自身的压力或者本身的收缩而发生结构的整体变形,通过混凝土后浇带技术可以很好的缓解压力造成的变形和收缩。各类高层建筑物使

用混凝土结构过程中都会采取措施防止局部收缩或者是变形,避免建筑物出现各种裂缝。如果出现了变形的形缝,就必然会严重的影响到整体建筑物的外观甚至会影响到其正常的使用等,当前随着钢筋混凝土的广泛适用于各类建筑其各项指标和技术也在不断改进,可以很好的改善这一问题,可以更好的保证建筑施工的整体质量同时又不影响效率,混凝土后浇带应用及施工技术研究主要是针对该技术进行的分析和讨论,后浇带施工技术及其特点使得其本身的施工的要求更为严格,其在实际应用中,需要保证其施工效果就需要以便通过保证钢筋混凝土后浇筑的施工的质量,进而保证施工质量,随着钢筋混凝土建筑对传统建筑的代替建筑后浇带技术与钢筋混凝土技术完美结合并得到了更为广泛的使用,后浇带技术能够更好的发挥混凝土结构工程结构的性质和特点【1】。

作者简介:林青秀,本科,讲师。研究方向:土木工程施工技术。

虽然这一技术是以其他的相关技术为基础,后浇带技术的发展有力的促进了建筑质量的提升,建筑后浇带技术普及化,可以妥善的解决工程中以前面临的各种疑难问题。使建筑不仅更为美观牢固,而且让工程的完美性和功能性与整体性得到了更巧妙的结合,实现工程质量进一步提升,又提高了施工的效率。

## 1. 建筑后浇带在现代建筑施工中的应用

### 1.1 建筑后浇带技术在不同领域的运用

随着现代建筑要求越来越高,后浇带技术在现代建筑中发挥着越来越多的作用。由于其独特的功能和效果,建筑物不同部分的沉降差问题以及混凝土收缩不均造成的各种裂缝都具有很好的处理效果。所以当前的高层建筑中,后浇带技术依然发挥着不可或缺的作用。特别是高层建筑针对构建的收缩后浇带用来防止温度差和温度变化而引起的拉裂建筑的设计的温度后浇带的不同操作技术。最初这一技术主要是用来防止建筑物收缩后产生外形的裂纹,随着后浇带技术的不断发展,后浇带技术开始用于各种大型建筑物,特别是面积大,高楼层的建筑结构,这些大面积的高层建筑的施工难度大,建筑结构复杂,因此在施工过程中,要先设计详细规划好后浇带设置的具体位置和间距【2】。常规距离为 30~40 米便需要设置一个 700~1000 毫米左右宽的防止建筑结构出现拉力而变形的固定的缝隙,为了使建筑物更加牢固,在施工过程中要将钢筋进行搭接。钢筋搭接过程中要嵌入水泥并进行弯曲,计算出详细的弯曲度,同时,预留后浇带与钢筋混凝土相结合的地方的自由收缩带。让后浇带缓解压力和自由收缩,可以有效的让建筑物降低收缩应力,同时可以更大限度的缓解混凝土的抗拉力度,进而有效的降低膨胀和减少拉力。后浇带技术的这一特性可以有效的解决高层建筑物结构受温度变化或者砼收缩开裂而出现的各种外形裂缝【3】。综上所述,可以看到温度后浇带发挥的作用是解决新浇筑的混凝土在不断的硬结过程中的问题,主要是由于不同的温度出现的热胀冷缩而造成的各种结构裂缝问题。混凝土的硬结一般情况下是施工结束以后一月至两月的时间才完成,在工程施工中,由于新浇筑的混凝土会因为环境温度的变化而出现一定程度的变形,随着时间的不同,裂缝的大小和深度也会不同,工程建设中运用温度后浇带技术,目的是为了最大限度的避免裂缝问题。沉降后浇带技术由于其解决各个不同部分楼接口处的沉降差以及出现的沉降不均问题,因此在施工时间段要选在完成主体建筑施工之后进行【4】。常规的高层建筑的各个部分的裙房都是整体建筑的一个部分进行设计、规划和施工,但实际施工过

程中都是将其分为若干不同的部分进行施工,等到后期工程结束后再将混凝土向不同部分建筑相结合的部位进行浇灌施工,整体的牢固性更加可靠。

### 1.2 后浇带的施工质量要求

后浇带的施工质量要求间距设置按照常规规定为 30m~40m 左右。不同的工程具体后浇带的设置要结合实际情况,设计和分析中要综合考虑当地的气候环境特点以及建筑物本身的长度和建筑面积,按常规控制后浇带施工位置,特别是跨梁之间和综合体受力的关键部位,在后浇带布置过程中为了防止梁截断太多平面布局要尽量的平行设置,根据建筑物的具体情况沿着平面和接触面,视具体情况可沿平面的曲折线通过,常规的宽带为高是 800~1000mm,建议根据需要进行设计预留的宽度,在处理在后浇带内梁钢筋的纵向布局时候,一般是按照高规要求,梁板钢筋均断开后再施行搭接,施工要处理好质量问题,解决焊接处理困难,避免给结构造成不必要的隐患【5】。后浇带施工前要采取有效的措施清除钢筋表面外层的锈层,同时尽量清理干净混凝土的表层,常规水泥表面采用压力水反复冲洗,所有操作和施工要按最初的施工设计进行规范操作,保证钢筋焊接牢固,如果要附加钢筋穿插进行必须确定具体位置规范施工;施工要考虑环境温度对后浇带混凝土浇筑的影响,尽量选择比较适宜的环境温度。施工过程根据需提高水泥等级,适当的时候掺入强减水剂,对各类施工料进行合理的配制,在施工水泥砂浆处注意砂浆配合比和缝隙周边材料配置相近,后浇带施工结束后的 12h 内反复进行浇水养护。

## 2 建筑钢筋混凝土后浇带施工的主要功能

### 2.1 解决施工过程中的沉降差

在大型的建筑物或者高层建筑施工中,为了保证施工的进度和施工质量,经常需要进行分期施工,将整个建筑按照主次分开施工,两个或更多个部分同时进行,各部分的施工结束后再将各部分连成一个完整建筑体,在这个施工过程中要做好精准的设计,要尽力的避免不同的部分和主体部分的沉降差距,这时候最关键的技术就是钢筋混凝土的后浇带施工技术。这一技术的施工有几个特别需要注意的环节,首先是施工技术要达到的目的是尽力的减少和改善压力差,特别是大面积的高层建筑的主体部分,为减少沉降差,最好整体进行基础建设和压力处理,基础建设按照标准增加建筑物埋入深度,可以尽可能的降低高层建筑的整体压力,特殊技术手段进行有效处理就可以避免压力差产生的裂缝问题,后浇带的功能在这里可以充分体现,保证了建筑物按照原定的数值正常沉降,地

下埋陷深度的增加,对避免沉降裂缝也有一定效果;其次是后浇筑可以调节施工过程中造成的时间差,尽量的维持建筑物常规的沉降标准,施工过程有了自由度和可选择性[6]。

### 2.2 降低建筑施工过程中建筑设施受温度的收



图1 地下室底板后浇带的施工和构造

### 缩影响

高层建筑的施工工序相对繁琐工期较长,在建筑过程中由于时间长任何情况都有可能发生,特别是不同的季节天气不好大,温度差随时发生变化。所带来的温度变化相对较大,这是任何人难以改变的事实,因此采用有效的技术手段保障建筑施工的效果和质量,降低温度变化给施工过程和建筑物带来的不利的影响,也是后浇带所施工过程中的重要目标。混凝土浇筑施工在不同的情况下,受到温度影响会出现不同的膨胀系数,如果受到天气影响突然的高温和严寒季节会导致浇筑膨胀和收缩系数差距拉大,对浇筑的效果产生影响相对较大。但只要保障混凝土后浇筑施工技术作用的发挥,复杂环境产生的影响也会大大改善,这就需要一方面能够通过提高材料质量改善混凝土的内部出现的复杂抗压差,抵制混凝土由于温度等各种不利因素导致的形变及对内部结构的影响,另一方面是要保障和提升混凝土浇筑的施工效果,进而改善建筑工程的整体施工质量,进而更好的保证工程进度[7]。

### 3 钢筋混凝土后浇带施工技术

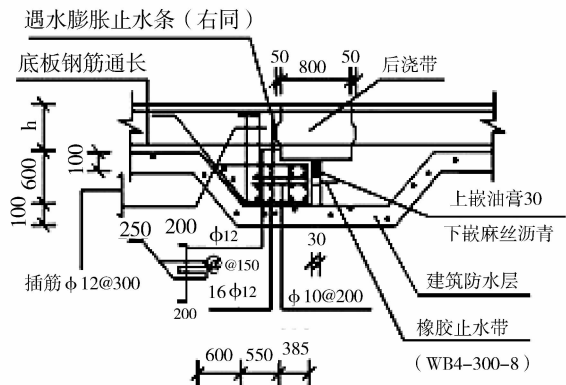
钢筋混凝土的后浇带施工技术如果按照常规要求,首先是根据工程的现场施工情况决定后浇带施工的主要方式,此外需要根据具体的设计或者是施工计划,分析后浇带具体的施工阶段和程序,再有针对性的改进局部的施工方式和策略,这两种施工状况都不会影响到整体工程的施工质量以及进度。

#### 3.1 根据工程具体施工情况决定后浇带施工

根据具体情况决定后浇带建筑施工中的程序,就是指在施工过程中根据具体的施工不同的环节,同时要考虑不同的环境决定后浇带的施工,这样的优点就是可以在最大限度的保障,施工的工程质量和实际的施工效率。需要考虑施工阶段一些无法预知的状况的发生,根据程序采取有效的措施进行后浇带的施工,同时尽量的避免工程施工过程中环境因素的影响,避免外在因素给整个工程带来的不利损害,比如在施工过程中突然出现某一部分的建筑物的沉降度比其他建筑都严重的问题,这样就可以根据具体的状况安排建筑物的后浇带[8]。

#### 3.2 根据实际的施工图纸设计后浇带施工

根据实际施工过程中的具体现场情况安排后浇带,考虑设计图纸来实施后浇带施工,发挥后浇带施工的优势,都需要严格的设计工序施工,一方面尽量的降低施工过程中出现各种复杂客观问题的可能性,另一方面,要尽量的保证整个施工过程的可控性,以及按照计划来实施,一般情况下可以根据施工计划设置后浇带施工过程的细节,整个施工过程中设置后浇带的宽度、后浇带的厚度和具体的支撑系统的设计框架等,都是后浇带施工过程中的主要操作程序。施工方式不同的后浇带的设计都有其存在的意义和道理,所以在具体的施工过程中要根据本地的实际情况,结合设计图纸以及工程进度和场地状况来决定钢筋混



图2 楼板后浇带



图3 主次梁后浇带构造要求

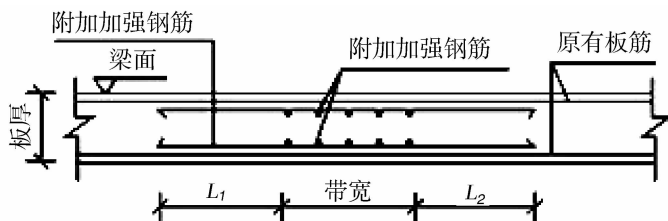

图4 底板及外墙后浇带

凝土的后浇带施工过程,例如:图 2、图 3、图 4 是不同的后浇带设置,虽然各种方式都有一定的优势,也存在一定的弊端。在后浇带施工过程中必须选择一种合适的施工过程,需要根据实际情况和施工工人对每个方法的喜好程度综合评估确定【9】。

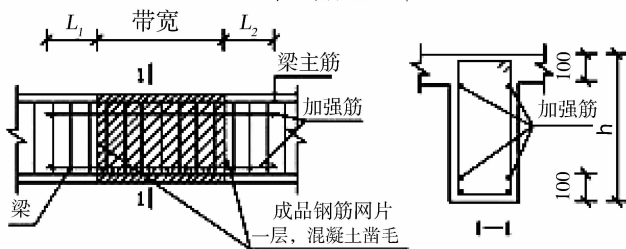
常规的后浇带的实际的施工,关键是对后浇带进行布置,图纸上要明确的反映出布置间距,一般的设计控制宜为 30mm 到 40mm,宽度控制在 800mm 到 1000mm 为宜,结构主筋不能在裂缝中出现断开的现象,而且要根据实际需要,采取一定的加固措施来强化钢筋强度即设附加钢筋【10】。

### 3.3 建筑后浇带的施工过程

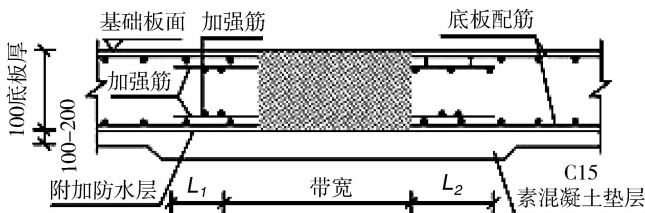
后浇带技术是各类高层建筑的顶部处理过程中必须的施工过程。建筑物的各个部位主体工程结束后,进行后浇带施工将上部梁和板,以及建筑物的两侧地梁通过这一技术更好的连接为一个整体,施工过程中必须依照各个部分的施工图纸,以及根据实际后浇带的留置宽度情况,在便于施工和保证质量的基础上,调整构造要求,根据后浇带内的钢筋连接情况进行系统的砼浇筑,特别要注意梁板结构,要尽可能的避免钢筋附近的砼因为周边压力或收缩而产生的制约导致各种开裂的出现,进而会影响到建筑结构抵抗温度应力的实际能力,因此合理的运用后浇带技术可以使得这些技术问题得到更好的解决。

## 4 钢筋混凝土后浇带施工技术的实际应用和价值

钢筋混凝土后浇筑建筑施工技术在施工过程中发挥着重要的作用,保障了整个工程建筑的完整性,对齐坚固性有着特别重要的作用,以下通过对齐不同的作用的分析探讨钢筋混凝土后浇筑施工技术所发挥的主要作用。

### 4.1 结构混凝土的后浇带施工

结构混凝土浇后浇带施工是一种较为高端的施工技术,在其实际的施工过程中需要做到以下几点,一般而言,结构混凝土的后浇带技术是保证施工的完整性和质量的基础性技术。首先是要保证后浇带施工中的的浇筑的混凝土的厚度,其本身的质量要和结构混凝土的厚度相符合,避免由于混凝土的本身厚度的问题导致钢质网片的模板难以承受其自身受到的压力不均而出现裂缝或者变形,最终导致建筑物的整个尺寸出现不必要的偏差【11】。其次药以保障施工质量为基础,可以在后浇带的施工过程中多采用垂直施工手段,根据需要也可以在施工缝处使用钢钎捣实,确保整个建筑物的抗压能力与对抵抗外界压力的能力

相符!这是后浇带施工技术,其次要注重后浇带技术的实际用途,考虑现场的施工在整个施工过程中的作用,进而根据实际确定应用程序。

### 4.2 后浇带对于整个浇筑过程具有保护作用

后浇带在建筑物的具体的施工过程中,必须根据实际采取一定的保护措施,以保障施工后的实际效果,这也是对整个施工过程的保护。一般采取的措施是以下几个,将最关键的作用底板后浇带的施工技术,施工过程中需要在后浇带两侧设计挡水砖墙,可以很好的预防其他外来的污水或者自然降水导致施工质量受到影响;其次就是在后浇带施工作业完毕后的接缝处,必须采用木板或者其他适合的材料等物品进行作业面的封盖,以确保钢筋和钢筋混凝土的表面和材质干净整洁,以保障钢筋混凝土尽快较好的凝固,确保后续的施工能够完好顺利开展。

### 4.3 根据实际情况确定后浇带施工的时间和强度

后浇带施工保护作用在具体的建筑施工过程中能够发挥重要的作用,特别是在保证施工质量方面,因此在高层的大面积建高层的筑物中,其不同的后浇带施工的过程、具体的设计和要求也有很大的差异而且时间是有差别的,实际施工尽量维持原来的设计,但后浇带的施工必须要和现场实际情况相结合进行确定【12】。而且根据工程的整体强度,在钢筋混凝土施工后在后浇带施工之前还有很多的前期准备和后期的注意事项。

## 5 小结

综上所述,钢筋混凝土建筑施工过程中采用后浇带施工技术对整个建筑施工的外在和内在的影响是不可忽视的,具有重要的作用和现实意义,需要注意后浇带的施工要尽可能的按照国家规定的标准,严格规范施工程序,采取必积极有效的措施,保障后浇筑的施工质量和最终的施工效果。施工过程中不同的环境都有具体的措施,防止后浇带施工之后出现复杂问题而导致难以想象的后果,或者影响到施工的整体质量。当措施不到位,会给施工带来更多的不便,也只有严格按照相关程序的规定进行施工才能保证工程质量,应用建筑后浇带施工技术不断的发展,已经得到广泛的运用,高层建筑的基础墙、梁,特别谁新建筑技术中的楼层底板等相应衔接的位置都要设留施工缝,这就是为后期的后浇带施工预留的工程,后浇带技术的施工还需要满足工程规定的时间,确定各个建筑体的构件完成内部收缩作用,才能对具体的部位开始实施后浇带技术,也就是将该施工缝浇捣混凝土的过

程,这一技术,不仅有效的防止了主楼和附楼之间的沉降差问题,同时能够根据客观条件的实际情况,结合所浇混凝土的硬度,以及周边温度的变化分析,及时的化解有可能出现的开裂以及砼收缩而造成裂缝等问题,特别谁对于高层的大面积建筑物,这一措施有效的解决了施工过程中因出现裂缝而影响工程质量和施工时间的问题,并最终使得建筑工程整体质量有了进一步的提升。

### 参考文献

- 1 韩影,杜修会. 免振自密实混凝土在后浇带施工中的应用[J]. 门窗, 2014,07:126
- 2 张关飞. 浅谈混凝土后浇带施工技术 [J]. 价值工程,2014,21:149-150
- 3 李耀. 建筑工程中后浇带施工技术的应用 [J]. 门窗,2014,11:115+118

- 4 李小兵. 当议房建工程后浇带施工技术的应用 [J]. 四川水泥, 2015,02:212
- 5 项成忠, 包金芝. 板后浇带混凝土预制侧模技术的设计与施工[J]. 建筑,2015,03:70-71
- 6 冯坤昌, 刘明哲. 后浇带施工技术在房建工程中的应用 [J]. 建筑, 2015,07:68-69
- 7 汤科. 房建施工中的后浇带施工技术应用探讨 [J]. 江西建材, 2015,13:69+72
- 8 左胜友. 探讨超长混凝土结构后浇带施工技术 [J]. 江西建材, 2015,16:77+84
- 9 邹东雷. 后浇带施工技术在建筑工程中的应用 [J]. 门窗,2015,05: 113+116
- 10 苏晓凡. 建筑钢筋混凝土后浇带施工技术探析 [J]. 江西建材, 2015,18:76+82
- 11 武春林. 房屋建筑工程混凝土后浇带施工技术探讨[J]. 江西建材, 2015,18:80+82
- 12 邱仁宗. 后浇带施工技术在混凝土结构工程的应用[J]. 闽西职业技术学院学报,2015,02:117-119

(上接第 57 页) 运行方式,然后根据第⑤步骤当中所得出的关系曲线图,确定线路的短路位置;⑦当零序电流的保护逻辑系统根据故障位置和故障的零序电

流值进行计算的时候,其得出的结果能够来确定其是否发生动作。具体的计算流程,如图 2 所示。

这种保护算法能够对于分布参数的电路模型进行充分的考虑,还能够充分考虑电缆各个部分的阻抗值,随着短路点变化而变化的特性,可以有效的将短路点的位置量作为继电器的动作数据,进而更好地符合实际点来运营的状况。

### 3. 结语

本研究主要分析架空线-电力电缆混合线路特性和保护配置的相关内容。因为当前的社会在不断的发展,所以对于混合线路的使用也开始越来越多,混合线路的使用难免会带来一定的问题,这也会导致故障的发生频繁,同时故障的类型也会变得多种多样,阻抗同时也会发生一定的变化,可以有效地随着自适应零序电流保护方法和自适应的接地距离的保护方法产生一定的改变。所以,目前做好混合线路的保护工作是一个十分重要的工作,需要不断的探索和开发。

### 参考文献

- 1 杨帆,关卫军,杨波,杨超. 架空线-电缆混合线路不停电作业装置及其应用[J].湖北电力,2013,14(03):527-528
- 2 束洪春,彭仕欣,赵兴兵.一种配电网线—缆混合线路故障选线新方法[J].电力系统自动化,2015,20(11):63-64
- 3 赵军玉,杨淑英,陆海东,程美兴,韩雪峰.不受电缆波速度影响的混合线路故障定位研究[J].电测与仪表,2013,11(07):501-502



图 2 保护算法的计算流程图

# 10kV 电力线路故障继电保护与自动装置动作分析

傅晓红

高州供电局 广东 茂名 525000

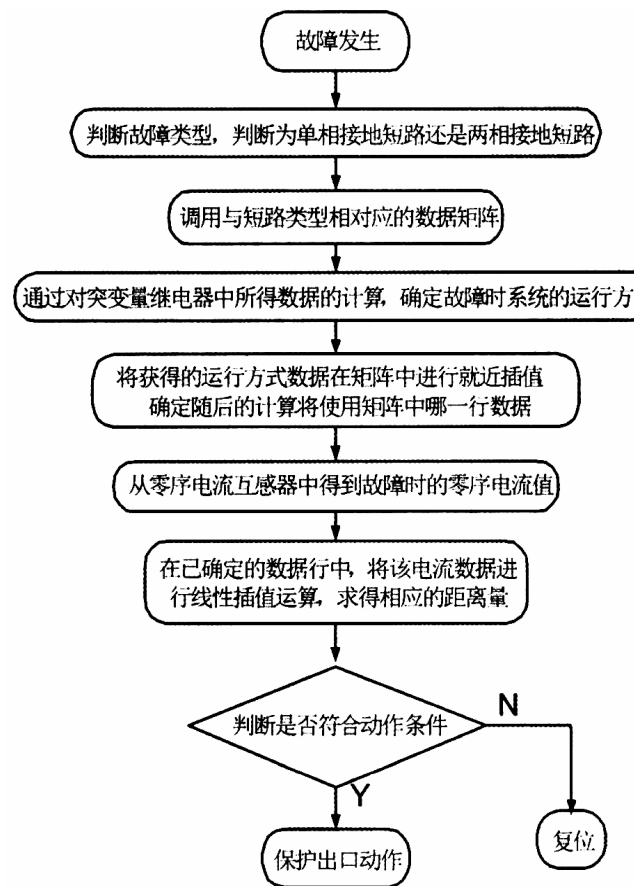
**摘要:**随着我国经济的快速发展,对电力的需求越来越高。为了确保电力正常运行,为广大用户提供更好的电力服务,需要对电力系统进行有效的保护。当 10kV 电力系统出现故障的时候,应及时确保电力系统中的继电保护以及自动装置能够正常运行,及时对出现的故障进行解决,从而能够确保电力系统恢复正常运行状态。本文主要从变电站系统的正常运行方式来进行分析,从而有效的确保电力系统正常运行。

**关键词:** 10kV; 电力线路故障; 继电保护; 自动装置; 动作分析

## Relay Pelay Protection of the 10kv Line Failure and the Auto Unit Actuation Analysis

Fu Xiaohong

(Gaozhou Power Supply Bureau, Maoming, Guangdong 525000)

**Abstract:** With the rapid development of our national economy, power demand will be more and more urgent. To ensure the power normal supply, and to provide better power service, we should provide more effective protection to power supply system. When failure occurs in the system, we should ensure the normal operation of relay protection and automatic unit actuation in the system, and solve the failure quickly to ensure the normal operation. The article has analysed the problems, hoping to give some reference to normal operation of the power system.

**Keywords:** 10KV; power line failure; relay protection; aut-unit; actuation analysis

### 0.引言

在整个电力系统中,各种电力线路的功能各有所不同,而 10kV 电力线路是直接服务用户,为用户提供 10kV 等级的电力需求,并同时需要确保该电力能够安全、稳定的送往用户手中。10kV 电力线路在正常情况下运行时,通常会或多或少的受到不可抗拒的外部因素影响,导致 10kV 电力线路出现故障与缺陷,使得其安全自动装置出现误动情况,或者由于人为操作失误出现故障等,会给电力企业以及电力用户带来不良影响,为了能够及时有效的对故障电流进行解除,应重点对 10kV 电力线路以及相关的设备进行

分析,尤其需要对其继电保护与自动装置进行分析,以便提高电力系统运行效率。

### 1. 变电站系统正常运行方式

主要以 220kV 变电站为例,在一次系统长征运行方式中,10kV 电力电路中主要分为以下三个方面:(1)1# 主变 001 断路器带 1# 母线负荷。(2)拉开分段 016 断路器带,在合闸位置隔离 016-1、016-2 开关,运行 016 断路器自投装置。(3)2# 主变 002 断路器带 2# 母线负荷。另外,在二次系统正常运行方式中,WXH-821 微机线路保护测控装置属于 10kV 电路的保护装置,并且电流速断、三相一次重合闸与多电流均有配备。而在电容器组的保护过程中,其保护措施通常会采用低电压、过电压、过电流与零序平衡等方式。此外,需要对其进行分段断开,采用自投运行[1]。

采用两种保护装置对主变进行保护,I 屏 WBH-801 为主变压器保护装置。同时,还配备了微机变压

器保护装置与高压侧开关操作箱等设备。其中非电量保护与电量保护主要是为主变保护装置服务的,其功能齐全,尤其是具有电压切换回路与高压侧操作回路的功能。其中电量保护包括差动保护、10kV 复压过流、110kV 零序电流保护等[2]。其中差动保护原理如图 1 所示。同时,在非电量保护中应对瓦斯的压力进行适当的调整,并确保压力及时释放,同时,针对绕组温度、油温以及冷却器故障进行保护,其非电量保护原理如图 2 所示。

## 2 10kV 电力线路故障继电保护与自动装置动作分析

### 2.1 10kV 线路故障,应确保继电保护、自动装置与断路器动作正确

#### (1)10kV 电力线路出现瞬时性故障

当 10kV 电力线路近端出现相间瞬时性故障时,应及时确保正确性的断路器动作,投入重合闸时,由于在故障会出现在电流速断保护范围之内,通常情况下,继电保护装置的整定值会小于故障电流,因此,可以在 10kV 电路中开展电流速断保护动作,以便对断路器进行跳开处理,从而有效的解除故障。之后需要对重合闸进行三相一次动作,并且需要促使其能够顺利重合,确保 10kV 电力线路能够恢复正常运行状态 [3]。



图 1 变压器纵差动保护原理接线图

当 10kV 电力线路远端出现相间瞬时性故障时,应及时确保正确性的断路器动作,在投入重合闸时,由于在故障发生在过电流保护范围内,一般情况下,继电保护装置的整定值会小于故障电流,而需要在



图 2 变压器非电量保护原理

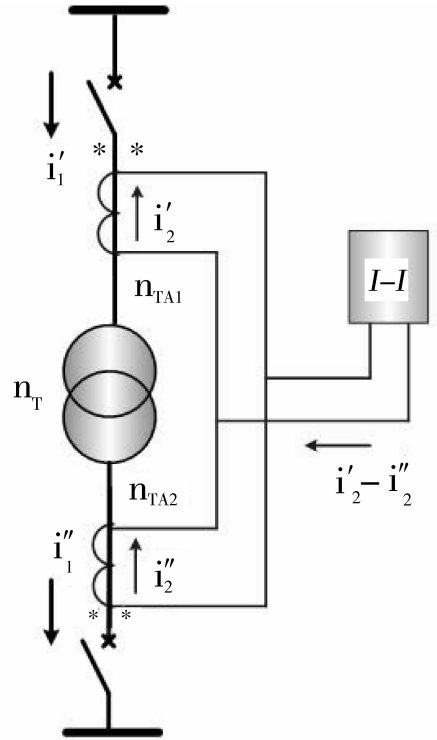

10kV 电力线路过电流保护动作作为跳开电力断路器,并对故障进行有效的切除处理。之后需要进行三项一次重合闸动作,以便确保重合闸顺利重合,从而促进 10kV 电力线路正常运行。

### (2)10kV 电力电路相间永久性故障

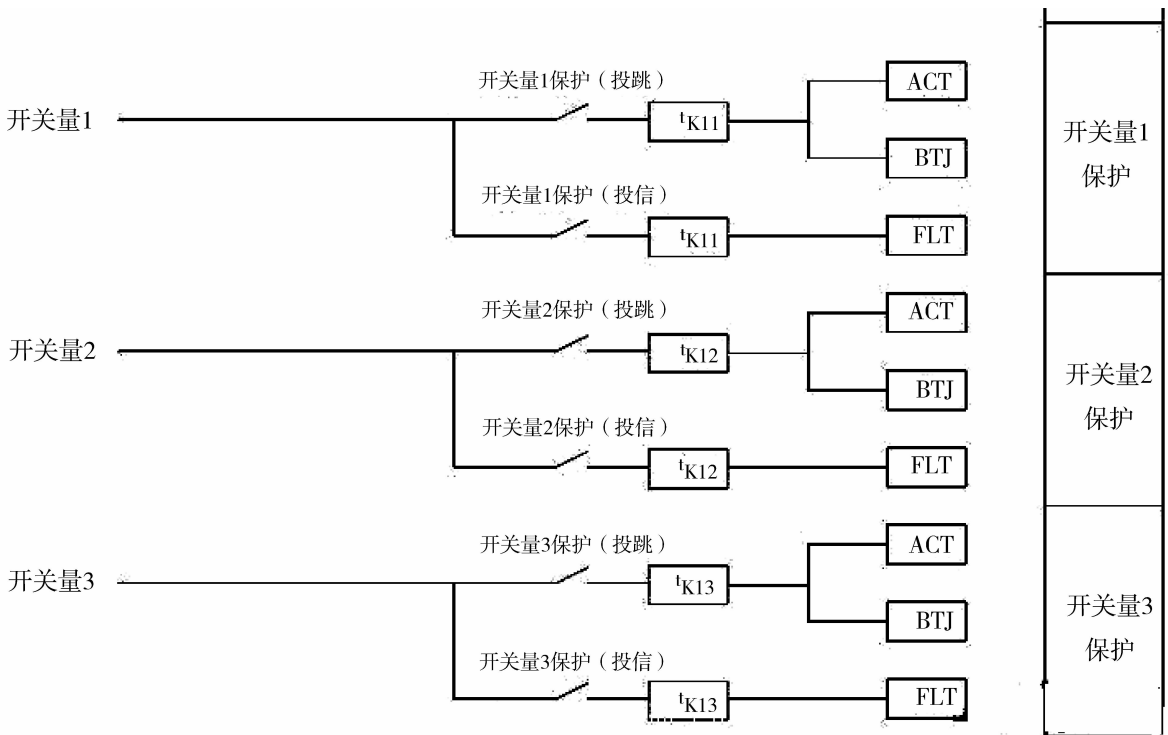
当 10kV 电力线路近端相间出现永久性故障,需要确保断路器动作正确,在投入重合闸的时候,由于故障出现在电流速断的保护范围之内,应及时开展 10kV 电路电流速断保护动作,以便对断路器进行跳开处理,从而切除故障。同时,需要进行三项一次重合闸动作,在重合闸重合后需要采取加速保护动作,促使断路器不能够成功的重合,从而促进 10kV 电力线路在检修完成后恢复正常运行[4]。

当 10kV 电力线路远端相间出现永久性故障时,需要确保断路器动作正确,在投入重合闸的时候,由于故障会发生在过电流保护范围内,继电保护装置整定值会低于故障电流。10kV 电力线路过电流抱住动作跳开断路器,以便对故障进行处理。并对重合闸进行三相一次动作,针对重合闸需要采取加速保护动作,促使断路器不能够顺利重合,从而促使 10kV 电力线路在检修后恢复正常运行。

### 2.2 10kV 线路故障,应确保继电保护装置拒动、断路器动作正确

在 10kV 电路永久性故障中,保护拒动 10kV 线路。尤其是在线路的近端或远端出现该类故障,保护拒动会及时出现线路中,通常会出现上一级对主变屏进行保护处理,而 10kV 电路的复压方向中,过电流需要保护时限动作,以便对断路器故障进行切除。并且,在母线路出现失压后,需要采用低电压保护动作对母线电容器组进行处理,以便确保电容器与断路器及时跳开,从而对电容器组进行有效的保护。此外,10kV 分段备用电源需要采取自动投入装置动作,需要自投在 10kV 电力线路近端的故障上,并开展分段

保护动作,针对 10kV 电路分段自投失败后,需要对其进行检修,以便及时恢复正常运行[5]。

### 2.3 10kV 线路故障,应确保继电保护、自动装置动作正确,断路器拒动

10kV 电力线路出现相间永久性故障时,采取拒动处理电路断路器。10kV 电力线路近端发生相间永久性故障时,需要在断路器拒动时保护正确动作。由 10kV 电力线路电流速断保护,并采用过电流保护跳开断路器,并在主变屏 10kV 复压方向中,开展过电流保护时限工作,以便对断路器进行跳开处理,从而解除故障。此外,当母线路出现失压后,采取低电压保护动作对母线电容器进行处理,确保断路器与断路器及时跳开。同时,对电路进行分段自投处理,需要自投在线路的故障上,分段后应及时开展加速保护动作。针对分段自投失败,需要对其进行检修后恢复正常运行。

### 3. 总结

随着电力企业的快速发展,电力系统运行质量越来越重要,为了有效的避免电力系统故障发生,需要对 10kV 电力线路故障继电保护与自动装置动作进行深入的研究,以便有效的确保电力系统能够安全、稳定的运行。同时,需要为用户提供安全、可靠、优质的电能服务。

### 参考文献

- 1 焦日升.变电站事故分析与处理[M].中国电力出版社,2013:132-133
- 2 杨娟.电气运行技术[M].中国电力出版社,2014:215-216
- 3 李火元,刘建宁,黄兰君,等.电力系统继电保护及自动装置[M].中国电力出版社,2013:84-85
- 4 于永源,钱骏祥,刘军宁,等.电力系统分析[M].中国电力出版社,2012:192-193
- 5 杨娟.10kV 电力线路故障继电保护与自动装置动作分析[J].电子世界,2013,43(23):136-137

# 架空线-电力电缆混合线路特性及保护配置探讨

赖 东

茂名市质量监督计量所 广东 茂名 525000

**摘 要:** 当今时代人们的生活在不断的发展,科学技术也在不断的进步,在这种背景下,人们对于电力的需求开始越来越大,而从这方面来看,电能人们生活当中的应用也越来越加的广泛。为了更好地促进电能人们生活当中的应用价值,对电力电缆的混合线路进行研究是十分重要的,本研究主要针对架空线-电力电缆混合线路的特性和保护配置进行简要的分析,希望所得内容能够为相关领域提供可行的参考。

**关键词:** 架空线; 电力电缆; 混合线路

## Discussion on Characteristics and Protection Configuration of Overhead Line Power Cable Hybrid Transmission Line

Lai Dong

(Maoming Quality Supervision Measurement Institute, Maoming, Guangdong 525000)

**Abstract:** Nowadays, people living in constant development, science and technology also in constant progress, under the background, people demand for electricity became more and more, and from this point of view, power in people's life applications increasingly widespread. In order to better promote power application value in people's lives, for power cable mixed lines studies were carried out. The study mainly focuses on overhead line power cable mixed lines characteristics and protection configuration analysis, to provide feasible reference for the related fields.

**Keywords:** overhead line; power cable; hybrid line

### 0.引言

当前环境下所使用的高压输电网主要分为两种,一种是架空线,另一种是电力电缆。架空线是传统的一种输电线路,分析这种架线下的各种电力参数,相对来说较为稳定,而且各方面的保护方案也有比较完善的理论体系,但是因为它的占地面积较大,容易受到较强的电磁干扰,而且也会对整个城市的面貌和景观产生影响,所以当前已经开始渐渐的淡出了城市的输电网络。但随着我国城市化建设的不断发展,电力电缆开始逐渐的投入到使用过程中,而其中架空-电力电缆混合线路的使用也开始得到了广泛的应用。

### 1.电力电缆的电气特性分析

从当前使用的电力电缆来看,一般所涉及到的主要有超导电缆和橡皮绝缘电力电缆,个别地方也有使用气体绝缘电力电缆。而特别是交联聚乙烯的电力电缆,这种电缆使用的范围十分广,在城市的电网当中有着较为广泛的应用,并加以推崇。不同的电缆的制作方法也是不同的,所以电感和电容也是各不相同,同时与架空线进行配合也是不同的[1]。因为不同的电力电缆之间的间距是不同的,所以导致架空线之间的间距会存在着一定的差异,这样而来,电缆的单位长度的电感也就会明显缩小,因此从实际情况来看,电力电缆的电感特性而导致的一些负载和分配,它们和短路电流水平之间的问题也开始越来越加的严重,而这种问题可能会对继电器造成一定的影响。

电力电缆在缆芯之间和缆芯与保护套之间的间距存在着一定的差异,同时绝缘料又存在着一定的高

价常数,就会使得电缆的单位长度比架空线要大出很多。与较长的电缆线路进行比较,就需要特别重视电容而带来的影响,电容如果带来的影响较重,那么就需要及时发现相关的问题,了解到问题的所在,并结合实际情况合理的解决问题。在平时的工作当中应该做好防微杜渐的工作,尽量在问题没有发生之前将问题杜绝,找出安全隐患,防止事故的发生。这种情况下,能够将事故所带来的损失降低到最低,也可以为企业带来更大的收益。

分析电缆金属保护套,它在互联接地的时候,其零序单位的阻抗值大约为正负单位阻抗值的 7 到 10 倍。而如果保护套两端互联接地,那么电缆零序单位的阻抗值会稍微的大于正负单位阻抗值。架空线路的  $X_0$  大约为 1 的 3.6~4.5 倍 [2]。而 XLPE 套管型的电缆,其零序阻抗的大小主要取决于它所在的磁场的导磁率,如果零序电流增大,那么磁感应的强度也会相应的增加,这个时候就会对导磁率产生较大的影响,导磁率会大大的增加。如果只感应的强度过大,那么就会导致导致宝盒情况发生,这会使得处于磁场当中的高压地下的电缆,其零序阻抗随着零序电流的大小而发生一定的变化。而电缆的零序阻抗和零序电流的关系曲线图,请参见图 1 所示。

## 2. 架空线-电力电缆混合线路的保护配置探讨



图 1 电缆零序电阻、电抗比和零序电流之间的关系曲线图

### 2.1 自适应接地距离保护方案设计

分析传统架空线的接地距离保护,理论上和运行上存在着相对完善的情况,分析架空线路的保护也是十分完整,而且这种保护措施在长期的使用当中得到了较为广泛的应用,同时也积累了较为广泛的经验。而将这种情况应用到电力电缆的使用当中,却存在着一定的不同之处,因为  $Z_0$  会随着零序电流的变化而

发生变化。所以传统的接地距离保护的方案很难应用到电力电缆当中,如果应用到其中就会出现更大的失误,严重的时候可能会带来运营上的错误。分析电力电缆的零序阻抗和零序电流,其间存在着非线性函数关系,采用已有的零序电抗和零序电流的函数关于提现进行表示,采用零序电流为极化量的接地方向进行阻抗继电器的保护,以此能够减少保护区所受到的过度电阻而产生的影响。这能够促使保护区更加的稳定,而且也能够使得极化量以后,其所受到的来自于关于电力电缆特殊电器特性的影响减小,能够更好地对其可靠性进行保护。

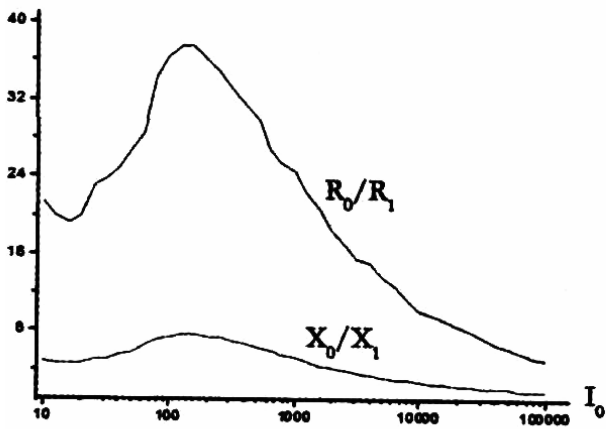
### 2.2 自适应零序电流保护方案设计

从电缆-架空混合线路来看,电缆的零序阻抗会因为零序电流的变化而发生变化,架空线路的零序阻抗基本上能够趋于稳定,其不会随着运行状况的变化而发生改变。从混合线路来看,研究零序电流的非线性函数,其可以作为混合线路零序参数来看。目前来说可以从两个方面来对零序阻抗进行求取,可以通过查阅制造厂家所提供的阻抗电流的曲线,但人工查阅阻抗曲线的方法,精确度相对来说较低,而且较为费时,具有较小的可行性[3]。所以采用第二种方法较多,第二种方法主要是一种迭代算法,通过计算机编程来实现对阻抗值的求取。

分析自适应电流保护方案,其关键主要在于分析,给定线路发生接地短路时零序电流和短路位置的关系,然后据此给出相应的曲线关系图,所以其主要的步骤可以如下进行:①需要对这个线路所在的系统的运行情况进行确定,了解其最大运行方式与最小运行方式;②对于被保护的线路的基本参数进行收集,需要对架空线路的单位领取阻抗值和电缆线路的参考零序阻抗值进行收集,了解电缆的长度和架空线路的长度;③对整条混合线路进行合理的划分,使其划分为多个小段,对于所有小段的数目进行确定,小段数目越多,其最终的计算精度便越高;④对系统的运行方式进行合理的划分,将系统运行方式的最大运行方式和最小运行方式之间的最大区间进行划分,分为诸多个小区间,并对其进行计算,将其接地短路故障的时候所发生的流经零序电流的大小进行确定;⑤将上一个步骤所产生的数据通过小二乘法检测题阻抗电流曲线,并作出相应的拟合,最终生成整条混合线路和零序电流之间短路位置的关系曲线图,因此每一种运行方式都有着相对应的关系曲线;⑥如果接地短路发生以后,那么就需要采用零序电流值对其短路的类型进行判断。对于短路前后的电压和电流的图片量进行确定,同时确定此时系统的(下转第 52 页)

# 谈“历奇训练”在思想政治教育工作的创新实践

巫均平

茂名职业技术学院 广东 茂名 525000

**摘要:** 根据大学生的实际情况,不断开拓学生思想政治工作的创新思路与实践,举办学生干部“历奇训练营”,引入体验式培训的理念,着力构筑思想政治教育工作的全新载体,对传统的课堂教育工作和传统的思想政治教育工作形成有力补充。

**关键词:** 历奇训练;大学生;思想政治教育

## Practice of “Adventure Training” in Ideological and Political Education

Wu Junping

(Maoming Vocational and Technical College, Maoming, Guangdong 525000)

**Abstract:** We should create new idea and practice in students’ ideological and political education—open student cadres “adventure training camp”, introduce training concepts of observation, construct new carrier for ideological and political education work. All these are the sufficient supplements to the traditional classroom teaching and traditional ideological and political education work.

**Keywords:** adventure training; university student; ideological and political education

### 引言

管理班级,是一项艰巨的工作,它不仅需要爱心、耐心与细心,也需要创造。因为,你面对的是几十个、上百个充满创造力的学生。而且,随着社会的发展,学生的问题似乎也越发多了,而社会也要求我们教育出充满创造力,有个性的学生。因此,学生管理和学生的引导也应富有创造性。

大学生的思想特点及该项工作的重要性引起了社会各界的高度重视,特别是众多大学、高职高专等更是纷纷创新思路、出台措施,力争把大学生思想政治教育工作提升到更高的高度、落实到更细的深处。根据大学生的实际情况,与时俱进,积极研讨,不断开拓学生思想政治工作的创新思路与实践,举办学生干部“历奇训练营”,引入体验式培训的创新实践。

### 1、工作的目标与思路

思想政治教育是启迪人的思想,塑造人的灵魂的工作,是一项十分艰巨和复杂的系统工程。大学生思想政治教育是教育工作的重要组成部分,是事关大学生教育事业健康发展,事关培养什么人的问题。针对当代大学生存在的普遍问题,如受挫折能力弱、缺乏团队精神、心理调适能力差等,结合大学生容易遇到生活、学习、人际关系适应等困难,运用历奇教育理念,从学生的主体地位出发,强调以学定教,树立以学生发展为本的教育主体观;把“尊重生命、尊重每一位学生”作为学生干部培训的基本原则,在培训准备的每个细节、培训过程的每个环节,重视大学生的特点和需求,把学生适应教育变为教育适应学生,力求发现人的价值、发挥人的潜能、发展人的个性。以“游戏”为载体对学生干部进行培训,使“沟通、合作、团队、参与、信任”这些理念得以理解和消化。同时学生干部能转化角色,能够自己组织这样的活动,引导别人从中获得快乐和感受,去帮助别人完成这个过程。更关键的是使学生的行为能自主地影响他人,团队动力将为同伴提供积极的、促进性的影响,让学生相互帮助、彼

作者简介:巫均平,硕士、讲师。研究方向:思想政治教育。

此促进、共同提高。

## 2、实施方法与过程

培训小组由主持人和小组老师组成。首先是热身,全体受培训成员围着坐成一圈,主持发号令,小组老师引导受训成员完成趣味性的热身,使受培训的学生不再紧张,感觉到轻松愉快;然后进行有效分组,每个小组成员约 12 人,同组成员互不认识,每个小组安排一名小组老师引导小组成员完成以下的游戏;接下来进行“数字游戏”,增加同组成员之间的接触,同时促进沟通;然后进行在一定规则下“抛道具”活动,使同组学生迅速认识小组的部分同学,同时促进小组成员的沟通;通过“转绳子介绍自己”使同组学生迅速认识同组成员并对小组成员有一定了解;通过“穿绳子”和“小组欢呼”增强团队意识;通过“摆形状”和“穿呼拉圈”打造小组团队并促进交流;通过“表扬一人”民选组长,物色学生骨干;通过“气球列车”活动,运用色彩斑斓的气球,让学生们亲身体验“手拉手、肩并肩”的感觉,合作、团结、关爱。通过巧传乒乓球的活动“无间道”,这项看似简单,实则不易的活动,为老师们对大学生开展规则规范教育、挫折教育、心理调试能力训练等提供最佳的受教时刻。

通过历奇培训达到:热身破冰,有效分组,强化认识、团队打造、了解同学性格、有效沟通、物色学生骨干。

## 3、工作成效及取得的经验

将体验式培训的理念和做法引入校园开展大学生思想政治教育,强调了教师与学生在教育过程中的互动,建立了“双向互动”的有效途径;强调了运用体验式教育方法,通过体验与反思进行学习,在“做中学”;强调了把历奇经验进行学习的转移,达到促进个人的成长;强调了创造和捕捉心灵震撼的情境,转化为学生最佳受教育时机,寓教于乐;强调了正面教育,

应用成功经验拓展潜能。经过实践发现,高职生的思想政治教育更需要主动适应新形势,迎接新挑战,解决新问题,追求新目标。而引入历奇培训的理念和做法,就是新形势下开展高职生思想政治教育的一个全新的探索。

## 4、结束语

历奇训练是一种突破传统培训思维和模式要求的全新培训方式,属于理念培训。通过高职生体验式教育,着力构筑思想政治教育工作的全新载体,对传统的课堂教育工作和传统的思想政治工作形成有力补充。历奇训练的“经历、体验、成长”,符合心理学领域的人本主义理论,符合认知发展理论和多元智能理论,符合社会学领域中的社会相互依赖理论、群体动力学和互动理论,是一种教育理念的创新。

搞好思想政治工作,要有创新性的思路和方法。与时俱进,用科学发展观指导大学生思想政治教育;面对快速多变、日益复杂的国际国内新形势,既要坚持长抓不懈,努力构建大学生思想政治教育的完备机制,培训建立高素质的思想政治教育队伍,更要开拓思路、勇于实践,努力探索创新性的思路和做法,才能适应社会对人才的要求,为实现中华民族的伟大复兴培养出合格的、高素质的、德才兼备的人才。

## 参考文献

- 1 杨成,钟宇慧,黄若林.历奇教育应用于大学新生教育的思考[期刊论文]-广东青年干部学院学报 2007(4)
- 2 邱秋云.网络环境下高校思想政治工作的思考[期刊论文]-广东青年干部学院学报 2006(2)
- 3 孙世钊.创新思维与思想政治工作的生活化.江苏社会主义学院学报,2002(3)
- 4 周方道.大学生思想政治教育理论与实践研究.辽宁大学出版社,2009

# 党建引领社区治理模式研究

——以 X 街道为例

王艺霖<sup>1</sup> 刘芸瑞<sup>2</sup>

上海市徐汇区斜土街道社区党建服务中心 中科院上海有机所 上海 200032

**摘要:**随着我国城市功能的日趋成熟与复杂化,地区性、群众性、社会性的工作更多需要社区来承担。特别是在党的十八大以来,党中央提出一系列治国理政新理念、新思想、新战略,在这一历史大背景下,作为执政党的中国共产党如何在这一基层区域内满足并整合群众的各种利益诉求,同时增强自身的感染力和影响力,便显得尤为重要,这也使社区党建成为当前我党基层党组织建设需要应对的一个重大现实问题。本文在聚焦现阶段城市社区治理模式的基础上,结合 X 街道的工作经验与存在问题,梳理并提炼相关有效做法,以期切实推进党建引领社区治理提供一定理论参考。

**关键词:** 党建; 社区治理; 模式研究

## Party Construction Leads the Community Administration Mode

——with X Street as the Sample

Wang Yilin Liu Yunrui

(Xietu Street Party Construction Service Center, Xuhui District, Shanghai; China Science Academy, Shanghai Organic Institute, Shanghai 200032)

**Abstract:** With the gradual mature and complexity of the city function, more and more regional, massive and social work will be done by community. Since the 18th Congress of the CPC, the central Party Committee raised out a series of new concepts, new ideas and new strategy. Under this historical background, the Communist Party of China, as a ruling party, would satisfy with and integrate mass benefits and demands of the grassroot area, and strengthen its fascination and affection. These are the important and realistic issues, which our grassroot party organizations encountered. The essay focuses on the current community administration mode, combining with the experience and existed problems, draws out some effective methods, hope to give some reference to community administration in the course of party construction.

**Keywords:** party construction; community administration, mode study

### 一、现阶段中国城市社区治理模式分析

从生产和生活经验中抽象、升华提炼出来的核心知识体系是“模式”,其实就是解决某一类问题的方法论。[3]在社区党建发展进程中,各个地区根据实际情况,在实践中总结经验、升华理论,出现过三种具有代表性的城市社区党建引领社区治理模式,为其它地区

发展提供了理论与现实参考。

第一是上海模式。该模式是指社区与街道融合形成“街道社区”,依靠行政主导,将社区建设与“两级政府、三级管理、四级网络”的城市管理体制改革结合。同时紧跟城市发展形势,街道办事处普遍建立社区联席会议制度,建立纵横连贯、上下共通的区域化网络,引导辖区内各行政部门、企事业单位、行业协会和社会组织协商合作、共抓共管。

第二是沈阳模式。在“街道办事处>社区>居委会”基础上,将社区分为四类:一是“板块型社区”,以居民居住地和单位自然地域为划分标准;二是“小区型社

作者简介:王艺霖,上海市徐汇区斜土街道党建服务中心职员,法学硕士。研究方向:党建理论研究。刘芸瑞,中国科学院上海有机化学研究所党政办公室职员,法学硕士。研究方向:马克思主义文化理论。

区”,主要以封闭性小区为单位;三是“单位型社区”,即以职工家属聚居区为主体;四是“功能型社区”,根据功能特点来划分,如高科技开发区、金融商贸开发区、商业区、文化街等,共同构建自治性的社区组织体系。

第三是江汉模式。该模式以政府转变职能为契机,实现工作重心下移,同时增强社区自治能力、减轻居委会负担,并通过建立政府与社区合作机制,来探索基层社会治理体制创新。

三类社区治理模式各有不同,却有共通之处:一是强化领导核心。在街道党工委引领下,探索建立不同层次治理体系,居民区党组织、区域单位、社会组织共同参与;二是围绕中心工作。社区党建以街道党工委社区建设规划为指导,搭建议事平台,从而形成管理合力;三是重视工作创新。面对不同环境,以居民利益为出发点,选择不同方法来开展工作。如上海通过在居民区设置联合党支部,推进组织体系创新等等。

## 二、X 街道情况概述

### (一)X 街道概况

X 街道位辖区面积 3.18 平方公里,常住居民约 7 万多人,共有 18 个社区。按硬件设施建设情况分类,混合型社区 12 个,老居民区 3 个,新建住宅型社区 3 个;按居民收入情况分类,低收入社区 5 个,中等收入社区 4 个,高收入社区 1 个,其余 8 个为混合型收入社区。

为培育发展社会组织,X 街道某孵化园以民生需求为导向,现已入驻 15 家社会组织,2015 年共服务居民 4.6 万人次,承接项目金额 150 余万元。X 街道为推进社区治理,在其它领域也不断推陈出新,如 2015 年组建全市首家社区网格化管理中心,2016 年成为首个“医养一体化”居民区试点街道。

### (二)街道社区党建情况

截至 2016 年 9 月,X 街道共下设 105 个党支部,均建有党员服务平台。其中 15 个拥有固定党员活动室,17 个成立议事委员会,15 个设有党建联席会。社区党组织主要通过“三会一课”制度来进行党员思想建设。依托区域党建促进会平台,社区党总支与区域单位共签订共建共享项目 85 个,其中与驻区单位签订 55 个,与外区单位签订 30 个。

### (三)社区治理基本情况

X 街道社区治理包括环境整治、治安维护、文体活动、利益协调等,一方面鼓励企事业单位融入社区共同发展;另一方面,居委会建立透明联动、广泛参与的工作机制推进自治共治,促进形成以协作共建为核心价值、多元参与的社区治理模式。

社会组织是社区治理的重要推动力量。X 街道现有文体活动团队 90 个,公益服务组织 35 个,志愿服务组织 70 个,居民互助组织 70 个。目前,暂无专业社会组织进驻居民区提供服务,主要依靠社区党组织和居委会成立的各类活动团体和志愿组织来满足居民文化体育生活需求。

## 三、X 街道党建引领社区治理模式分析

随着社会经济体制的深入改革,城市“两新”组织大量涌现,我国城市基层从“管理”向“治理”转型,主体由一元走向多元,治理方式既有政府行为也有基层群众的自治行为。在这一大背景下,社区党建在各个城市实践中遭遇了发展瓶颈,如党组织领导核心作用发挥不足、动员区域单位参与社区治理机制不顺、党员管理难、社区资源整合不足等。而“党建引领社区治理模式”的提出将社区党建融入并引领社区治理,完成了理论上的一个突破。[4]

### (一)注重条块联动,形成区域化格局

X 街道立足于“上海模式”,结合实际创新思路,从区域化党建视角积极探索,大胆突破传统单位制党建模式,在更宽领域、更广群体和更深层次上,对辖区内党建工作进行统筹谋划,注重激发活力和资源共享,在党建引领下动员区域单位、社会组织参与社区治理,提倡全覆盖组织、全方位服务,开拓社区党建创新发展新领域。

#### 1、完善社区党组织建设

在社会学理论视阈下,社区党建在政党组织建设方面的改革创新,实质上是对城市社区结构变化的适时性投影。科学发展和社会转型让世界形成一张无形的关系网,人与人之间通过不同方式可取得直接或间接联系,社区也是如此。所以,社区党组织的体制设置目标是网络化体系,即在辖区范围内实现党建工作的深度、广度全覆盖。

X 街道在条线方面,上建街道党工委、居民区党

总支,下设党支部、党员示范楼组,采取党建联建共建方式,让党的工作更加贴近基层居民生活;在块格方面,注重横向联合建立党组织、广泛联系区域单位和社会组织,避免存在社区党建空白区。同时多方式提升党的建设能力,具体通过推行“网络化建党”,转接党组织关系“无纸化操作”,把党员信息搬进电脑,强化队伍管理。在社区干部培养方面,在社区党建服务中心特设“老书记工作站”,主要采取以岗代训、以老带新等方法,储备人才力量。从而在大党建格局下,真正发挥党的政治核心作用。

## 2、推进区域化党建工作

首先,依托区域党建促进会及分会,建立社区党组织引领下的共治架构。X街道将18个居民区、若干区域单位划入四大网格,每个居民区对应5-6家区域单位,形成区域党建多层次格局。并邀请区域单位主要负责人担任街道党工委、街道行政党组、社区党委的兼职副书记或兼职委员,参与审议街道党建工作及社区共治事项。

其次,在各个居民区党组织设立区域党建促进会支会,扩展社区党建工作面。以推动发展、服务群众、凝聚人心、优化管理、促进和谐为目标,邀请区域单位委派党员担任居民区党组织副书记或委员,统筹整合资源,建立以居民区党组织为核心,驻区单位党组织共同参与的居民区党建体系。同时,开展双向社区服务项目认领工作,促进密切合作、共赢双赢,推动X街道社区的自治共建。

其中居民满意度主题大走访是X街道区域化党建的代表性工作,频率为每季度一次。通过了解各社区治理主体对社区建设的意见和要求,掌握辖区内居民、区域单位和社会组织的利益需求,为下一阶段工作提供参考,有效解决社区热点难点问题。

## 3、深入党员动态化管理

社区党建的区域化格局是基层党组织建设的“钢体架构”,提升党员素质能够为党组织建设“添血加肉”。现阶段,城市社区党员构成复杂,有在职党员、离退休党员,有年轻党员、老党员,也有来自不同行业、拥有不同诉求的党员,这无疑加大了党建工作难度,需要党组织根据不同类型党员进行针对性教育管理。X街道因此积极探索对社区党员实行动态化灵活管

理。

一是落实在职党员“双报到”制度。要求机关企事业单位党组织党员到单位所在地或居住地社区报到,并由社区党组织反馈意见。社区党组织发扬民主精神,以党总支会议、座谈会的形式充分了解党员意愿,并建立党员目标管理制度,以保证党员模范作用发挥常态化。在新的制度模式下,广泛动员在职党员选择社区岗位以参与社会公益,切实做到“工作8小时,服务在社区”。

二是开展社区党员“亮身份”行动。各个居民区设立党员服务站,鼓励社区退休党员、流动党员和在职党员,主动“亮身份”,自觉以党员标准严格要求自己,积极响应社区党组织号召,参与关爱邻里、帮困互助、共创文明等社区建设活动。

三是建立驻区单位“互沟通”机制。X街道召开社区层面会议、组织“两学一做”动员会或举办专题讲座,均主动邀请驻区单位参加,注重社区党组织与区域单位的信息共享。在年度考核、评先争优时,互相征求评价意见,以此督促在职党员在工作、社区中不忘党员身份,积极投身社会建设。

### (二)注重服务导向,发挥核心化作用

我党能够赢得人民的拥护和支持,确立并长期保持执政地位,源于党把解决群众最关心、最直接、最现实的利益问题放在第一位,不断密切同人民群众的血肉联系。社区党组织作为党在城市的基层堡垒,要把服务社区居民和驻区单位作为社区党建的首要任务和核心内容,着力于建立满足群众需求的社区服务体系。X街道通过“以党带群”做好社区民生工作,这也是党建引领社区治理的一项重要工作。

1、坚持领导分工负责制度。X街道各领导班子成员按照职责权限分管不同工作,实行“领导负责制”,不断将责任落实到人,强化责任和担当意识。

2、搭建政府公共服务平台。围绕社区居民生活文化需求,在X街道建立“六大中心”,分别为社区事务受理服务中心、网格中心、党建服务中心、文化活动中心、综治中心、生活服务中心,系统提供便民服务、惠民服务、利民服务,使居民群众享受到“一条龙”、“一站式”便捷的公共服务。

3、引导社区居民互助共建。X街道党工委自上而



下实行党建“项目化”管理,推出“X 街道文明日”、“公益大篷车”、“空巢老人关爱行动”、健康管理、普法维权、文体娱乐、假期教育服务等社会项目;居民区开展“一居一特”,即每个居民区根据实际制定各具特色的自治项目。发挥各社区党组织协调作用,动员居民群众自我服务,倡导区域内单位及组织认领项目,整合资源、结对合作。

4、培育党员群众志愿组织。按照全面深化改革要求,积极培育公益性、服务性和互助性社区社会组织,以更加人性、更加理性、更加柔性的方式,参与社区自我管理、自我教育和自我服务。按照组织引导与自愿主动的原则,以服务社区建设和居民需求为导向,动员社区党员组建并参加党员志愿队伍,发挥专业优势,党员示范带动群众共同开展志愿服务。

X 街道志愿者服务队成立于 2006 年,分为医疗、便民、助老、文体、教育、法律 6 支分队,每队有 2 名队长,并推出 6 大个性化志愿服务项目。志愿者来自多条工作战线,并拥有一技之长,饱含奉献社区的热情,是一支能力强、素质高、业务精的骨干队伍。

5、加强社区干部队伍建设。城市社区工作者是社区各项工作的参与者、执行者和“最后一公里”实践者。X 街道始终把社区干部的培养储备作为人才队伍建设的重要内容,围绕“创新基层社会治理,加强基层队伍建设”要求出实招。2016 年制定《X 街道社工队伍建设三年工作规划》,坚持选、用、育、管相结合,推进社区工作者队伍职业化、专业化进程。

在人员选拔上,将“德”作为重要考核标准,定向招录具备专业知识和技能的人才或社会学、党的建设等专业学生。同时,聘用有工作经验和专业技能的人才,如离退休党务工作者、社区干部等。重视社区干部的人才储备和长远培养,整合社区资源、拓宽培训渠道,以社区党校为主体,联合社区教育机构,组织开展 2016 年度全体社区干部集中培训。

### (三)注重联动共享,搭建立体化平台

社区党组织在“党建引领社区治理”模式下是坚强的领导核心,要善于运用各类社区资源,及时回应居民需求,为群众办好事、做实事、解难事。

#### 1、发挥轴心性协调作用

社区党组织重在提升整体协调能力,保证发挥总

揽全局、协调各方的作用。X 街道在社区治理中,一方面为居民群众提供政务咨询、劳动保障、法律维权、生产经营、帮困救助等全方位服务;另一方面,采取划片定责等方式,整合综治、政法、公安等部门合力,健全社区维稳网络,应对突发事件;同时,完善网格化管理机制,实行情报沟通、责任追究制度,第一时间发现并化解矛盾和问题。

#### 2、推行开放式组织活动

社区党建在区域化格局下,发展趋势是打破各党组织建设壁垒,向开放、集约、共享的目标转变。X 街道倡导区域内各党组织互建结对关系,自由组合开展党组织生活。根据党的专题学习教育活动,邀请区域单位党组织、党员共同开展活动。例如为深入开展“两学一做”学习教育活动,X 街道和国家土地督查上海局举行“两学一做”结对共学共建共创签约仪式,8 个居民区党总支同 8 个所属党支部一对一结对开展学习教育活动,并取得良好成效。

#### 3、参与共建性“创全”活动

2016 年结合城区实际,以社区综合治理为突破口,重在打基础、健机制、补短板、破难点,推进全国文明城市的创建工作。X 街道在创全活动中,坚持社区资源与区域单位、社会组织共享,依托“X 街道文明日”志愿活动,开展文明楼组、文明职工、文明窗口、文明家庭等创建活动,倡导社区文明健康新风尚,并广泛组织适合居民参加、群众喜闻乐见的社区文体活动。

#### 4、支持多元化资源联用

X 街道按照条块结合、优势互补原则,有效整合、充分利用区域单位、社会组织和行政部门的党建、人才、技术等资源,推进服务设施、公用空间和活动阵地建设,实行共用、共维护,构建资源共享、结对互助的社区治理新格局。

一是规划利用社区文化活动中心,以居民区为单位建立党员群众活动室,使之成为辖区内流动党员接纳地、党服务群众重要窗口;二是完善网格化信息平台,全面采集辖区内人、地、事、物、组织五大要素信息,形成社区综合数据库;三是社区党组织协调区域单位、社会组织资源交流,联筹活动经费、联建活动场所、联享人力资源,推动硬件设施、软件系统逐步开

放,促进参与主体多元化、社区资源区域化、单位资源社会化。

### 5、设置协商化议事平台

在街道范围内全面推广实行社区治理多元主体参与的“提事、议事、决事、督事”工作模式,目的在于增强社区党组织凝聚力,构筑区域化党建格局,有效引领各项社区综合治理工作。各居民区根据小区实际,探索形成了不同形式的党建联建会议制度。

一是以文化内涵为载体的“a形式”。a居民区原是“a造船厂职工新村”,具有深厚的历史特色和文化积淀。在此基础上,a党总支结合党建联建会议制度精神,建立“船长俱乐部”议事平台,并提炼出“灯塔指引下的一个平台三个方阵”自治新格局。在居民区党总支引领下,召集社区居民、群文团队和共建单位发扬“老a精神”,“敢于说、善于管、乐于做”,整合动员社区各类资源,将治理与服务融为一体,解决难题、打破困局。

二是以创新精神为载体的“b形式”。相比传统居住型社区,b居民区内高档商品房小区与老旧待拆迁小区并存,“两极分化”明显;居民区在职党员多,运用传统上传下达沟通方式联络召集难度较大。针对此种特征,社区党总支及居委会通过网格化管理向住房延伸,并建立“网上居委会”微信平台,发布政策、推进工作、动员组织,打造特有“b模式”。这不仅契合居民生活工作习惯,加强了相互间联系,而且为各方主体参与社区治理提供了畅通而有效的渠道。

#### (四)X街道党建引领模式存在的不足

在推进社区治理过程中,X街道在创新社区党建方面作了有益的探索和实践。伴随着机遇,同样也面临不少挑战,尤其是在适应社会治理现代化和党的建设科学化要求方面存在不足。

#### 1、意识观念亟需转变

在理论和实践领域,对社区治理存在不同程度的认识偏差。社区治理不是单纯性把“治理”替换成“管理”,而是要把“自治、共治、法治、善治”等治理现代化理念充分运用到实际工作中,社区党建才能不断创新,引领社区治理现代化发展。

不可否认,X街道也有工作人员习惯于把居民群众看作是被管理者,部分社区干部民主意识、服务意

识、治理意识相对薄弱,“管”的意识比较强,这导致在社区治理中不能有效平等地与居民沟通协调,无法充分调动起自治资源。某些区域单位未树立起“属地化管理”意识,在党建共建联建活动中合作热情不高。因此,推进党建创新,引领社区治理,必须转变落后、传统的管理思维,倡导树立服务为先、以人为本的治理理念。

#### 2、区域党建亟需深化

实现社区治理现代化,关键在于社区党建创新引领。X街道区域化党建总体上存在共建合力不足、内在动力不强、参与频率不高的现象。在党的专题学习教育活动中,社区党组织与区域共建单位交流频繁,但在日常工作中普遍无法保持长期性、持续性合作。

##### (1)双向互动不够深入

一方面社区治理对区域单位缺乏吸引力。因X街道社区老龄化程度高,资源缺乏、活动载体固化,社区治理共建活动也未从区域单位需求、居民反映强烈的问题切入,导致无法吸引驻区单位、居民群众参与合作。另一方面区域单位共建意识和动力不强。某些机关事业单位行政意识强,很多企业以盈利为导向,导致两者参与意愿不高。

##### (2)共建方式不够科学

X街道与共建单位结对的居民区,主要依靠居民区负责人个人魅力或党代表发挥作用,其它规范化、制度性合作渠道暂未正式形成。原因主要是社区党组织与驻区单位共建后仅停留在“点的接触”,对辖区单位要求多、支持少,共建单位多是“单方向付出”,长此以往,此类共建合作必然难以维系。

#### 3、组织方式亟需更新

在党建引领社区治理模式下,短期内难以完全扭转以行政方式为主的传统党建工作方式,主要是因为现社区党组织是由街道党工委、居委会党组织演变或重组而来。当前,居民群众生活需求多样化、民主意识不断增强,若继续沿用原来的组织方式,势必导致社区治理失效。

一方面,在职党员参与社区事务积极性不足。在职党员文化素质高、掌握资源丰富,是充实社区治理的重要力量。新形势下为践行党的群众路线、密切党群干群关系,要求在职党员主动到社区党组织报到并

参与社区事务。但在实际工作中,X 街道在职党员报到比例不高,参与社区议事和志愿服务积极性不够。

造成这一问题主要有以下原因:一是制度设计层面,在职党员到社区党组织报到仅仅依靠党员个人主观意识,缺乏必要外在约束,导致“双报到”难以真正落实。二是社区服务层面,凝聚团结在册党员占据了社区党组织大部分工作,这便容易忽视对在党员的调动组织,导致两者沟通不密切。三是在职党员层面,因党组织关系不在社区,工作 8 小时之外在社区,能够参与社区治理的时间并不多,难以真正实现“双岗服务”。

另一方面,居民参与社区治理机制不完善。一是参与渠道不通畅。一般情况下,上级党委部署要求,街道、居民区才被动召集居民开会传达,因未建立固定渠道,居民群众很难主动有序地参与社区治理。二是事务设置不合理。社区主动为居民参与提供的治理事务极少涉及到公共权力,居民对其动机、价值和作用存在疑虑,参与热情并不高。因此,必须改变不适应、不满足居民群众多样化、个性化、实际需求的方式方法。

#### 4、主体关系亟需理顺

社区治理的核心是居民参与社区公共权力的运作。如果在公共事务决策、管理、监督过程中,居民只是象征性参与,并没有实际权力可以行使,那么不可能有居民真正热衷于社区治理或者关心社区发展,没有群众基础的“党建引领社区治理模式”就毫无意义。

社会组织与居民群众日常生活密切相关,其参与社区治理更能提供符合居民需求的专业化、社会化、差异化社区服务。X 街道现有 45 家社会组织,但实际开展项目、提供服务的组织数量并不多。主要原因在于:第一,社区党组织职能定位不清,一定程度上存在“越位”、“缺位”的问题,在有些方面大包大揽,有些方面又缺少对各类社会组织的培育、指导和支持。第二,社会组织有提供服务的意愿,但不了解社区情况和居民需求,也未主动寻求服务对接渠道,存在“等、靠、

要”的观望思想。第三,街道未制定明确的政府购买社会服务的具体措施,居民区也未充分发挥为社会组织同社区居民供求之间搭建平台的作用,未充分挖掘社区特色资源以吸引能够提供优质服务的社会组织进入。

#### 5、“三驾马车”亟需协调

相比传统老式小区,X 街道在高收入小区推进社区治理过程中,普遍存在着居委会和业委会合作失调现象。其主要原因在于双方利益出发点不同,居委会基于公共权益力推社区公益项目,往往受到基于利益考量的业委会制约,这直接导致居委会、业委会和物业公司之间难以有效合作,不利于社区发展。其次,与低收入小区不同,高收入小区业委会拥有充足运营资金,能够不受居委会约束自行决定居民区内的公共建设项目。此外,担任业委会管理层又可获得一定收入,业主竞选积极,党员占比低,难以发挥党组织的引领作用。

综上所述,在聚焦现阶段城市社区治理模式的基础上,剖析 X 街道的工作经验与存在问题,可以看出近年对于党建引领社区治理取得了大量的有效做法,但在眼下既不能沿用传统管理体制,又不能照搬城市社区管理模式的过渡时期,应该如何更加有效开展社区党建实践工作,是我党当下面临的现实问题。因此,要在保持社区党建特点和优势的前提下,打通社区党建与其他基层党建的经验通道,实现优势互补、相互协作,整合执政资源和社会资源,在大党建观念的指引下,构建党建引领社区治理新格局。

#### 参考文献

- 1 胡秀秀.试论理论、模式和实践三者之间的关系——以教育为例[J].科教文汇,2011(13):1-2
- 2 李南.治理理论视野下城市社区党建研究[D].福建师范大学硕士论文,2014:25
- 3 胡秀秀.试论理论、模式和实践三者之间的关系——以教育为例[J].科教文汇,2011(13):1-2
- 4 李南.治理理论视野下城市社区党建研究[D].福建师范大学硕士论文,2014:25

# 探讨新时期基层卫生院政工工作存在的问题和提升策略

陈彦霖

电白区麻岗卫生院 广东 茂名 525000

**摘要:**随着新农村建设和新医改的推进,对基层卫生院的政工工作提出了更高的要求。政工工作是基层卫生院管理的重要内容,对强化卫生医疗队伍的稳定性、调动医务人员的积极性及提高基层医院的凝聚力发挥着不可替代的作用。新时期,基层卫生院政工工作中存在不同的问题,直接影响政工工作的展开和落实,如何有效的解决问题,提升政工工作的效率,成为基层卫生院管理的重点。本文从政工工作的重要性出发,分析当前基层卫生院政工工作存在的问题,并探寻相应的解决策略,为基层医务人员践行社会主义核心价值观奠定思想基础。

**关键词:**基层卫生院;政工工作;策略

## To Explore Problems in Basic-level Hospitals Political Work in the New Period and Promotion Strategy

Chen Yanlin

(Magang Basic-level Hospital, Maoming, Guangdong 525000)

**Abstract:** Along with the advancement of new rural construction and reform, the grassroots hospitals political work has been put forward higher requirements. Political work is an important content of hospital management at the grass-roots level, to strengthen the stability of the health care team, arouse the enthusiasm of the medical staff and improve the cohesion of basic-level hospitals, it plays an irreplaceable role. In the new period, different problems in political work at the grassroots level directly influence on the development and implementation of political work, how to effectively solve the problem, improve political work efficiency, has become the focus of the basic-level hospitals management. In this paper, starting from the importance of political work, we analyze the problems existing in the basic-level hospitals political work, and explore the corresponding solution strategy, for the practice of grassroots health workers thought foundation of socialist core values.

**Keywords:** basic-level hospitals; Political work; strategy

党的十八届三中全会指出,要加强基层组织思想政治建设,落实各项惠民、利民政策。而加强基层卫生院思政工作是构建和谐医患关系,提升医疗服务质量的思想保证,是践行十八届三中全会精神和社会主义核心价值观的重要体现。当前,我国正处于社会发展转型的关键期,要求基层卫生院政工工作要不断

改进和完善,以适应人民群众生活的变化。

### 一、基层卫生院政工工作的重要性

#### 1. 是提高基层医疗业务水平的基础条件

基层卫生院具有社会性、公益性及服务性等特点,是为广大劳动人民提供医疗服务和保障的,是民生建设的重要内容[1]。所以,要提高基层卫生院的医疗业务水平,首要任务就是提高卫生院的整体思想水平和政治觉悟,强化医务人员的服务意识和责任意识。同时在进行政工工作中,应确立科学的、正确的思想政治理念,明确卫生院的发展方向,提升医疗业务水平,促进卫生院政工工作和人们的需求变化相适

作者简介:陈彦霖,本科,政工师。政工工作研究。

应。

## 2. 是创建和谐医疗环境的根本保障

基层卫生院医疗工作是社会主义精神文明的直接体现,是创建和谐医疗环境的根本保障,关系到广大劳动人民的切身利益[2]。基层卫生院政工工作展开过程中,要以服务人民为中心,充分认识到保障人民利益的重要性。政工工作的有效展开和落实。有助于促进医务人员树立正确的思想政治观念,进而创建和谐的医患关系和医疗环境,保障广大基层群众得到优质的医疗服务。

## 3. 是提高医务人员职业素养的重要途径

我国基层卫生院数量众多,需引进大量专业医务人员,但是这些医务人员的专业水平存在一定的差异,且一些医务人员的职业素养和道德意识不强,在一定程度上导致了医疗纠纷,甚至是医疗事故的发生。所以,必须通过思政教育工作,让医务人员明确自身的职责和义务,提升和强化职业素养和道德意识。

## 二、当前基层卫生院政工工作存在的问题

### 1. 政工工作专业人才缺乏,管理水平较低

当前,基层卫生院政工工作现状是工作人员的整体职业素养有待提升,且工作人员的专业水平不一。卫生院在录用或聘请管理者时,未制定规范的录用制度,未明确录用人员应具备的要求,且在人员录用中存在很大的随意性,使得政工工作的管理水平低下,直接影响到政工工作的效率和质量。另外,一些基层卫生院在发展中存在盲目性,片面追求发展和经济效益,而未重视对工作人员进行科学、有效管理,使得政工工作队伍的整体素质低下,工作的不规范和复杂化,导致管理混乱。同时,卫生院未确立统一的工作考核标准也是造成政工工作管理水平低下的一个重要因素,缺乏科学合理的考核机制也使得政工人员不能正确地认识自我和改进自我,如此严重影响到基层卫生院政工工作的健康、稳定发展[3] [4]。

### 2. 政工工作制度有待完善,阻碍工作开展

科学规范的管理制度是确保工作落实的保障。由于历史因素的影响,我国大部分基层卫生院在发展中会受到传统管理理念的影响,未能有效建立科学、规

范的政工工作制度,这就使得基层卫生院政工工作中存在诸多问题,严重阻碍了政工工作的展开。近年来,虽然大部分基层卫生院在社会经济发展的新形势下得到巨大的发展和改变,但是发展过程中仍未建立科学完善的政工管理机制。同时,基层卫生院政工工作机制的不完善造成在具体工作落实中出现诸多漏洞和不足,不能适应新时期医疗改革的需求。

### 3. 管理者对政工工作不够重视,未能有效落实

新时期,基层卫生院管理者对政工工作的作用和战略地位认识不到位,未能充分重视政工工作。而导致忽视政工工作的原因在于:一是经济的发展使得竞争日益激烈,而片面追求经济效益,使得管理者往往只看重医疗带来的经济收入,而忽视政工工作的开展和管理。二是基层卫生院的内、外管理科学性不够。基层卫生院的上层管理者及其自身管理人员急于求成,盲目引进和套用其他地区或者国外的管理模式,导致管理过程未结合自身发展需要,盲目做出决策,使得基层卫生院的发展脱离正常轨道,直接影响到政工工作的落实。

## 三、改善和提升政工工作效率的策略

### 1. 提升政工人员的综合素质,重视人才培养

新时期,在基层卫生院政工工作中,应加强政工工作管理者和工作人员的培训,以提升他们的综合素质,以确保政工队伍的高素质、高水平[5]。在选录工作人员时应明确他们应具备的条件,包括良好的人际沟通能力、必要的心理知识及较强的应变能力等,以保证录用人员的综合素养,严格录用标准,避免素质、水平欠佳人员混入政工队伍。同时,要落实培训和考核机制,定期为政工人员进行专业培训,提高他们业务水平和工作能力,并要制定科学合理的考核体系,切实落实下去,以确保工作人员的工作效率和质量。

### 2. 建立健全政工工作机制,统一规范工作

建立系统、规范的政工工作机制是保证基层卫生院政工工作顺利展开的制度保证。应把政工工作纳入到医院发展和管理中,要根据新时期实话实说经济发展的趋势和需求,并结合卫生院自身情况和发展需要,制定相应的政工工作制度,以确 (下转第 71 页)

# 贾宝玉的同性恋性格及其成因刍议

谭余娟

茂名职业技术学院 广东 茂名 525000

**摘要:** 论文从贾宝玉的外貌、性格、性心理、在日常交往中的同性恋表现等等进行分析,认为贾宝玉相貌是女性化的形象,性格带有女性化的特征,性取向上有同性恋情结,文章并进一步分析指出造成贾宝玉同性恋性格的成因是。

**关键词:** 红楼梦; 贾宝玉; 性格; 同性恋; 女性化; 成因

## Jia Baoyu's Homosexuality and Its Causes

Tan Yujuan

(Maoming Vocational and Technical College, Maoming, Guangdong 525000)

**Abstract:** From the analysis on Jia Baoyu's appearance, personality, psychological, gay performance in daily contacts and so on, the paper claims that Jia Baoyu's appearance is considered as a feminine image, personality with feminine characteristics, gay sexual orientation, the paper's further analysis shows the causes of the Jia Baoyu gay character.

**Keywords:** Red Chamber Dream; Jia Baoyu; character; the gay; femininity; causes

引言、性恋是一种历史悠久的文化现象,在中国已经有四千多年的历史,但明清两代同性恋之风尤为盛行,这种现象必然体现在反映现实生活的文学作品中。《红楼梦》中有过同性性行为或具有同性恋倾向的人物不乏其人,其主人公贾宝玉就具有同性恋倾向。

### 一、贾宝玉女性化的外貌形象

有研究表明,不少男性同性恋者,其外貌往往具有某些女性化的特征,即所谓“女儿态”。贾宝玉的外貌正具有这种“女儿态”的特征。贾宝玉的相貌是非常美的,别人对他相貌的评价,往往是“面若桃花,目如点漆”并评价道,“名不虚传,果然如‘宝’似‘玉’。”《红楼梦》对贾宝玉的形象刻画,也是完全是女性化的。请看第三回贾宝玉首次出场时的描写:“宝玉即转身去了。一时回来,再看,已换了冠带:头上周围一转的短发,都结成小辫,红丝结束,共攒至顶中胎发,总编一根大辫,黑亮如漆,从顶至梢,一串四颗大珠,用金八

宝坠角,身上穿着银红撒花半旧大袄,仍旧带着项圈,宝玉,寄名锁,护身符等物,下面半露松花撒花绫裤腿,锦边弹墨袜,厚底大红鞋。越显得面如敷粉,唇若施脂,转盼多情,语言常笑。天然一段风骚,全在眉梢,平生万种情思,悉堆眼角。”如果只看这一段文字,并不说明对象是谁,我想大多数人会认为这是一位千金小姐,而不可能是一位男性主人公,其穿着,“半露松花撒花绫裤腿”“厚底大红鞋”,明显带有女性化的色彩。其神态“虽怒时而若笑,即目真视而有情”,也明显带有女性的阴柔美。同一回中,作者再次通过林黛玉的眼睛突出贾宝玉女性化形象。“面若中秋之月,色如春晓之花,鬓若刀裁,眉如墨画,面如桃瓣,目若秋波。”贾宝玉的装束精美华艳,与一般男人的简洁明快大为不同。即使贾府中的众小姐和“夫人”、“奶奶”的衣饰,也几乎无法与宝玉的装束相媲美。他如此打扮,实际上反映了他的审美在某种程度上已经是女孩子的心理要求。

贾宝玉甚至可以说比一般的女孩子还要美丽。以至于别人经常会将他错认为女孩,例如:在宝玉提醒龄官划蔷字入神避雨的时候,龄官“一则宝玉脸面俊

作者简介:谭余娟,硕士,讲师。研究方向:中国古典文学。

秀,二则花叶繁茂,上下俱被枝叶隐住,刚露着半边脸,那女孩子只当是个丫头,再不想是宝玉,因笑道:“多谢姐姐提醒了我。”(第三十回 宝钗借扇机带双敲 龄官划蔷痴及局外)就连天天看着贾宝玉的贾府老祖宗贾母,也有“眼越发花了”的时候,指着宝玉问:“那又是哪个女孩儿?”

一般地,美貌的人都非常爱惜自己的相貌,以至于自恋,自恋(narcissism)一词来自于古希腊神话的那西斯,那西斯是一个少年,在水中看到了自己的倒影,便爱上了自己,每天茶饭不思,憔悴而死,变成了一朵水仙花。贾宝玉就对自己的相貌十分在乎,例如书中第二十五回,贾环见贾宝玉和自己喜欢的彩霞玩耍,心中有气,故作失手,将蜡烛推向宝玉脸上,把宝玉左脸烫了一溜燎泡。“林黛玉便赶着来瞧,只见宝玉正拿镜子照呢,左边脸上满满的敷了一脸的药。林黛玉只当烫的十分利害,忙上来问怎么烫了,要瞧瞧。宝玉见他来了,忙把脸遮着,摇手叫他出去,不肯叫他看。”除了怕黛玉担心之外,恐怕更大的程度,是因为在乎自己容貌,不想让自己最喜欢的林黛玉看见自己的丑样子。

## 二、贾宝玉具有女性化的性格

同性恋者大都具有恋母情结。“根据我们的观察与分析,首先,对母亲的依恋使这些男孩子在社会教化过程中认同女性,而没有能够认同男性。所谓认同女性是指他们会以女性自居。”(李银河《同性恋亚文化》第45页)贾宝玉的对女性异乎寻常的仰慕,他欣赏女性,赞美女性:“女儿是水作的骨肉,男子是泥做的骨肉,我见了女儿便清爽,见了男子便觉浊臭逼人。”是他的名言。行动上也带有女性特点,比如天生成惯能做小服低,赔身下气,性情体贴,话语缠绵,以制胭脂、填艳词为乐,看见风吹花落,不忍落花被人践踏,兜起来抖入池中,掘土葬花,动不动就伤心落泪等等……,第二十八回,宝玉听到“依今葬花人笑痴,他年葬依知是谁?……一朝春尽红颜老,花落人亡两不知……”为此诗句所感,而如醉如痴,“不觉恹倒山坡上,怀里兜的落花撒了一地”。纯情痴心的宝玉竟会这样“失态”,即使大多数女子也未必如此。

他对姐妹们的爱心,并不是从异性的情欲出发,而更多地是表现得象同性之间的怜惜和眷恋。

他与大部分的男性格格不入,与而同性交际,往往不耐烦,周身不自在,在女人堆里却如鱼得水,快活异常;在同性前面,他可以正常甚至超常发挥,可一旦与异性交际就只能表现得如同“蠢物”一般。质言之,

这样的表现,其实是贾宝玉将自己等同于女性,不自觉的以女性身份参与社会活动。贾宝玉平时喜欢混迹于姐妹中间,但并不像贾珍、贾蓉、贾琏和薛蟠那样,不是对女孩子怀着占有的心态。鲁迅先生说:“宝玉亦渐长,于外昵秦钟蒋玉函,归则周旋于姊妹中表以及侍儿如袭人晴雯平儿紫鹃辈之间,昵而敬之,恐拂其意,爱博而心劳,而忧患亦日甚矣。”(《中国小说史略》)的是确论。他觉得女孩子是天地灵气之所钟,对她们非常敬重,愿意和她们在一起,似乎把自己当作了她们中的一员。相应地,姐妹们也将他当作了她们中的一员,例如第三十七回贾探春想约贾宝玉结诗社,给他写了一个拜帖,里面有两句道:“孰谓莲社之雄才,独许须眉;直以东山之雅会,让余脂粉。”这是写给贾宝玉的,却用了“余脂粉”这样的话,可见她把贾宝玉很自然地归入了“余脂粉”的行列。

宝玉从小就有一种“爱红”的毛病。他爱穿红衣服的女孩、爱吃女人嘴上的胭脂膏,第二十四回:有一段很精彩的描写:“宝玉坐在床沿上,褪了鞋等靴子穿的功夫,回头见鸳鸯穿着水红绫子袄儿,青缎子背心,束着白绉绸汗巾儿,脸向那边,低着头看针线,脖子上带着扎花领子。宝玉把那脸凑在勃项上闻那香气,不住用手摩挲,其白腻不在袭人之下,便猴上身去,涎脸笑道:“好姐姐,把你脸上的胭脂赏我吃了罢。”一面说,一面扭股儿糖似的粘在身上。”宝玉这种“爱红”的毛病,是他的一种本能,是一个具有性逆转倾向的心理特征。据中国社会科学院研究员、教授李银河的调查、有些同性恋者“喜欢首饰,衣服也很想穿红红绿绿的”,“爱胭脂口红”。(《同性恋亚文化》第46,47页)

他居处的怡红院内的点缀和周围景观也有同样具有女性化特点:“绕着碧桃花。穿过竹篱花障编就的月洞门。俄见粉垣环护,绿柳周垂?两边尽是游廊相接,院中点衬几块山石,一边种几本芭蕉。那一边是西府海棠,其势若伞,丝垂金缕,葩吐丹砂”。西府海棠叫“女儿棠”,俗传“女儿国”中生长最旺盛,“此花红若施脂,弱如扶病,近乎闺阁风度,故以‘女儿’命名。”怡红院以“弱如扶病.近乎闺阁风度”的“女儿棠”点缀,从侧面反映了怡红院之建筑、布置的风格大有女儿之风。

## 三、贾宝玉日常同性恋的表现

细读《红楼梦》,你会发现贾宝玉应该是有同性恋倾向的,特别是他与秦钟的交往,更是让人浮想联翩。

两个人的外貌都属于极为风流俊秀,贾宝玉长得“面若中秋之月,色如春晓之花,鬓若刀裁,眉如墨画,

鼻如悬胆,睛若秋波,虽怒时而似笑,即嗔视而有情”秦钟长得“比宝玉略瘦些,眉清目秀,粉面朱唇,身材俊俏,举止风流,似更在宝玉之上;只是怯怯羞羞有些女儿态。”作者写贾宝玉初见秦钟是这样写的,“那宝玉自一见秦钟,心中便如有所失,痴了半天,自己心中又起了个呆想:‘天下竟有这等的人物!如今看了,我竟成了泥猪癞狗了!可恨我为什么生在这侯门公府之家?要也生在寒儒薄宦的家里,早得和他交接,也不枉生了一世。’”而秦钟第一次见宝玉,心中感想与宝玉见他差不了多少。此后,“二人一样胡思乱想。”“二人你言我语,十来句话,越觉亲密起来了。”“因此二人更加深厚”。“自次后,二人同来同往,同起同坐,愈加亲密。”贾宝玉和秦钟的“亲密”到什么程度呢?书中虽然没有直接描绘,但侧面写了两处。第一处,小说第9回,“因他二人又这般亲厚,也怨不得那起同窗人起了嫌疑之念:背地里你言我语,诟谑谣诼,布满书房内外。”秦钟在家塾里,还“趁此和香怜挤眉弄眼,递暗号儿,二人假装出小恭,走至后院说体己话。”第二处,小说第15回,可卿死,他随凤姐等送殡铁槛寺,丧事中与馒头庵尼姑智能儿“情投意合”。当他与智能儿云雨之时,被宝玉撞见,“秦钟笑道:‘好亲人,你只别嚷的众人知道了,你要怎样我都依你。’”宝玉笑道:‘这会子也不用说,等一会睡下,再细细的算帐。’”“宝玉不知与秦钟算何账目,未见真切,未曾记得,此系疑案,不敢篆创”。虽然,在这里曹雪芹并没有直接描写秦钟与宝玉之间的同性性行为,但我们也可以从中大胆臆测出他们之间的关系非同一般。秦钟死后,宝玉“日日思慕感悼”,可见二人感情之深

贾宝玉有同性恋关系的第二对象是蒋玉菡。书中第28回“蒋玉菡情赠茜香罗”一节中,“宝”少刻,宝玉出席解手,蒋玉菡便随了出来。二人站在廊檐下,蒋玉菡又陪不是。宝玉见他妩媚温柔,心中十分留恋,便紧紧的搭着他的手……”两人情投意合之下,贾宝玉“将一个玉玦扇坠解下来,递与琪官,道:‘微物不堪,略表今日之谊。’琪官接了,笑道:‘无功受禄,何以克当!也罢,我这里得了一件奇物,今日早起方系上,还是簇新的,聊可表我一点亲热之意。’说毕撩衣,将系小衣儿一条大红汗巾子解了下来,递与宝玉,道:‘这汗巾子是茜香国女国王所贡之物,夏天系着,肌肤生香,不生汗渍。昨日北静王给我的,今日才上身。若是别人,我

断不肯相赠。二爷请把自己系的解下来,给我系着。’”宝玉听说,喜不自禁,连忙接了,将自己一条松花汗巾解了下来,递与琪官。”

在这一段段描写中,我们不难发现其中的情欲成分,“心中十分留恋,便紧紧的搭着他的手”,“亲热之意”,“互换贴身的汗巾”,这些,都是情人之间的心理感受和亲密行为。尤其是“互换贴身的汗巾”这一点,可证两人的亲密程度已经远远超出一般正常的同性交往。不用说在古代,就是在今天,贴身的私人使用的用品,比如内裤,牙刷等等,除非是已经有肉体接触或者在心理上接受肉体接触的夫妻情人,是不会与别人共用的。正是因贴身汗巾的私密性,忠顺王才会由此怀疑贾宝玉,在蒋玉菡出走后,派人前往贾府向宝玉索问蒋玉菡的行踪。

第三个与贾宝玉有同性恋嫌疑的对象是柳湘莲,小说比较含蓄地写了宝玉与柳湘莲的关系。第47回写宝玉与湘莲的一段密谈:“柳湘莲冷笑道:‘你不知道我的心事,等到跟前你自然知道。我如今要别过了。’”宝玉道:‘好容易会着,晚上同散岂不好?’”湘莲道:‘你那令姨表兄还是那样,再坐着不免有事,不如今我回避了倒好。’”宝玉想了一想道:‘既是这样,倒是回避他为是。只是你果真远行,必须先告诉我一声,千万别悄悄的去。’”说着便滴下泪来。柳湘莲道:‘自然要辞的。你只别和别人说就是。’”说着便站起来要走,又道:‘你们进去,不必送我。’”

这段文字把宝、柳之间的关系写得闪闪烁烁,若隐若现。当湘莲提到薛蟠“未免有事”时,宝玉敏锐地知道这是什么事,于是回答说“倒是回避他的是”;朋友远行分别是普通的事情,却说着说着便滴下泪来,稍有生活经验的人都明白,这不是朋友的分别,却分明是情人离别的场景。

#### 四、贾宝玉的同性恋性格成因分析

卡文顿在《性文明》一书中说,“显然,同性恋倾向中有着自恋主义的重要成分。同性恋者喜欢同性的伴侣,是因为他比异性伴侣更像他自己。因此我们可以认为,自恋主义与同性恋十分相像。”而贾宝玉的同性恋情结首先就应该源于他的自恋主义。

其次,宝玉的同性恋情结来自于天性,第二回贾夫人仙逝扬州城冷子兴演说荣国府中,冷子兴介绍宝玉“抓周”:“那年周岁时,政老爹便要试他将来的志



向,便将那世上所有之物摆了无数,与他抓取.谁知他一概不取,伸手只把些脂粉钗环抓来.政老爹便大怒了,说:“将来酒色之徒耳!’因此便大不喜悦。”

再次,宝玉的同性恋情结来自于他的经历。人类童年期的体验对人一生的角色导向是十分重要的,人的社会化进程并非始于成年期,甚至也不是始于少年期;而是始于幼年期、婴儿期。贾宝玉是在胭脂队伍里长大的,自小与丫鬟、小姐为伍。耳染目濡,很自然养成了女性的心态、生活环境的影响,使贾宝玉从性情到举止,都不知不觉地女性化了。

最后,宝玉的同性恋情结来自社会影响。同性恋现象,是伴随着人类的出现而出现的,从古到今,史不绝书。以我们中国为例,就有著名的战国年间的魏安釐王宠龙阳君,卫灵公宠弥子瑕,汉代的汉哀帝宠董圣卿,以至于“龙阳”、“分桃”、“断袖”成为同性恋的代名词中国中有过同性性行为或具有同性恋倾向的人物代不乏人。

晚明清初,随着晚明李等人反理学,倡人欲的哲学思潮的流行,淫风大盛,同性恋现象普遍,社会现象必然在文学里面得到反映,《红楼梦》里面就写了不少

同性恋的现象。比如贾琏与小厮之间的同性性行为。再如隆儿,寿儿和喜儿这些小厮之间的同性性行为。又如藕官,药官和蕊官等等。女性化的贾宝玉在这种社会风气影响下,出现同性恋情结几乎是理所当然的了。

### 参考文献

- 1 (清)曹雪芹,红楼梦[M]. 外语教学与研究出版社,人民文学出版社,北京 1991
- 2 裴雪莱,浅谈贾宝玉等人的同性恋问题[J]. 黑龙江教育学院学报, 2011,30(2):128
- 3 胡群星肖应勇,贾宝玉与秦钟的同性恋[J]. 沙洋师范高等专科学校学报, 2006-08-
- 4 杨岚清,梅培彦 既好女,又好男——论贾宝玉的双性趋向[J]. 青年文学 ?2010(5X):56-56
- 5 刘朴芬性别角色的叛逆者——贾宝玉——论贾宝玉性格的女性化倾向 [J]. 魅力中国?2010(13):228-229
- 6 王富鹏论贾宝玉的双性性格特征及其实质[J]. 商丘师范学院学报, 2000(1):45-47
- 7 马秦同性恋——贾宝玉颓废性格的明证《新疆师范大学学报哲学社会科学版》,1984(2):56-5
- 8 张燕. 试谈贾宝玉性格及其成因[J].兵团教育学院学报 2005.12

(上接第 67 页) 保政工工作能与时俱进的展开,避免制度的滞后。同时,要制定科学的、具体的发展规范和标准,以确保政工工作机制的统一性和规范性。另外,还应不断更新政工工作过的内容,积极创新和改进工作方法,将政工工作和卫生院的文化建设相结合,进而促进基层卫生院政工工作的可持续发展。

### 3. 强化对政工工作的重视,充分发挥效用

基层卫生院政工工作直接关系到基层人民的切身利益,也是促进卫生院发展的思想力量,直接影响到它的发展。因此,在实际发展过程中,应充分认识到基层卫生院的发展不仅仅依靠高科技的推动,还应充分认识到政工工作的促进效用。新时期,要坚持以人为本原则,重视人的作用,政工工就是对人的工作,要通过思想教育和引导提高医务人员的思想素养和政治觉悟,提高医务人员的责任心和事业心。

### 四、结语

新时期,政工工作对于改革中的基层卫生院具有重要意义,积极做好医务人员的政工工作,是基层卫

生院健康、稳定发展的思想保障。所以,要想实现基层卫生院的可持续发展,就必须重视政工工作,并积极有效的落实各项政工工作,不断创新和改进工作方式,实现政工工作的适时性,进而强化医务人员的业务水平和职业素养,为基层人民提供优质化医疗服务,切实履行社会主义核心价值观,促进和谐社会的创建。

### 参考文献

- 1 钟琼美. 探讨新时期基层卫生院政工工作存在的问题和提升策略 [J].东方企业文化.2013,23(2):58
- 2 沈瑶. 基层社区医院政工工作存在的问题探讨 [J]. 管理观察. 2014,11(27):183-184
- 3 高海生. 新时期基层卫生院思想政治工作存在的问题和提升策略 [J].青春岁月.2012,25(07):315
- 4 刘华.论企业政工工作存在的问题与对策[J].企业技术开发.2013,32(14):53-54
- 5 欧上安.事业单位改革中基层卫生院职工思想政治工作的改革创新 [J].科技创新导报.2011,32(05):188

# 《巴黎圣母院》中的对比手法分析

刘长东

茂名石油公司 广东 茂名 525000

**摘要:** 作为雨果的代表作之一,《巴黎圣母院》将对比手法运用到了极致,塑造出了以爱斯梅拉达为核心的一系列故事人物。通过不同人物的对比,同一人物自身内在与外显、过去与现在的对比,人性的善与恶、美与丑形成了鲜明的对比,给读者留下了更加深刻的印象。

**关键词:** 巴黎圣母院;对比;内在与外显;过去与现在

## Analysis on the Contrast Writing of 《Notre Dame de Paris》

Liu Changdong

(Maoming Petroleum Company, Maoming, Guangdong 525000)

**Abstract:** As one of Victor Hugo's masterpieces, 《Notre Dame de Paris》 had been wonderfully described with the contrast writing skill, created a series of story characters, such as Esmeralda. The contrast between different characters, character's inner and outer feeling, the charity and evil of human feeling, beauty and ugly had left us a profound impression.

**Keywords:** Notre Dame de Paris; contrast; inner and outer feelings, past and present

《巴黎圣母院》是法国浪漫主义作家雨果的著名代表作之一。该作品最大的特点就是大量地采用对比的手法,将以爱斯梅拉达为核心的故事人物的内心世界刻画得淋漓尽致。具体来讲,除了爱斯梅拉达、克洛德、卡西莫多等不同人物之间的对比,还有人物自身的对比;既有内在与外显的对比,也有过去与现在的对比。在这一系列的对比当中,形成了一个复杂的人物形象体系,使爱斯梅拉达和卡西莫多的善良与真诚、克洛德与弗比斯的冷酷与自私的形象更加鲜明,使美与丑之间的距离变得更大,给人更加强大的震撼力和更深层次的艺术享受。

### 一、不同人物的对比

在《巴黎圣母院》当中,众多的人物自然地形成了两大阵营,以爱斯梅拉达和卡西莫多为代表的阵营是作者极力塑造的正面人物,是美好人性的化身;而以克洛德和弗比斯为代表的阵营则是作者极力批判的

反面人物,是丑恶人性的化身。而这两大阵营的对比,爱斯梅拉达和克洛德的对比则成了贯穿整个作品的主线。

爱斯梅拉达是善与美的结合,是作者全力塑造的美少女形象。[1]她走到哪里,都会散发出太阳般的光芒,好似仙女下凡一般。她拥有与外貌同样美丽的心灵,纯洁、善良、富有同情心。[2]她虽然身处社会上层,过着流浪的生活,但她真诚地同情别人的不幸,用自己优美的舞姿和歌声为人们驱散忧愁。在整个故事当中,她先后两次救人于危难之中。一次是落魄诗人格朗古沃误入“黑话帮”,特鲁伊甫要将他处以死刑,与他素不相识的爱斯梅拉达以摔罐成婚的方式挽救了他;另一次是因抢劫爱斯梅拉达而受刑的卡西莫多干渴如焚,无人施以援手时,爱斯梅拉达不计前嫌,为他送去了救命的甘泉。在这两次救人的场景当中,爱斯梅拉达俨然就是圣母化身,周身萦绕着圣洁的光辉。而就是这样一个带有宗教色彩的、崇高而纯洁的人物却最终惨死在了教会与封建专制的双重势力夹击之下,这一悲剧性的结局产生了震撼人心的力量,完美地体现了作者理想的真善美的最高境界。

与之对应的,克洛德则是该作品当中罪恶势力的

集中体现,他虽为副主教,但阴险毒辣、勾结官府、制造冤假错案,是善良的爱斯梅拉达悲惨命运的最终制造者。在克洛德副主教神圣外衣之下,掩盖着他灵魂与肉体的激烈冲突;他虽道貌岸然,但内心充满邪恶的淫欲,而长期的压抑则使情欲演变成了罪恶。为了占有爱斯梅拉达,他可谓是煞费心机。先是引诱,引诱不成就抢劫,抢劫不成就设计诬陷,最后用绞刑架逼她就范,公然要求爱斯梅拉达“在它和我之间选择吧”。最后,狞笑着看着爱斯梅拉达被处以极刑。克洛德的形象塑造,意在宣告宗教禁欲主义的破产,揭露反动官府和教会的罪恶。

如果说爱斯梅拉达是真、善、美的终极代表,那么克洛德自然就成了假、恶、丑的集中体现了。

## 二、内在与外显的对比

在描写人物时,内在与外显的矛盾冲突越激烈,人物的性格特征越真实、越有个性,给人的印象越深刻。在《巴黎圣母院》当中,内在与外显对比最为突出的有三个人物,分别是克洛德、卡西莫多和弗比斯。

从整部作品来看,克洛德的内心是最为复杂的,作者用了大量的笔墨来描写他的善举和内心情欲的煎熬,体现出了他庄重、严肃、平静的外表下,焦灼、矛盾、难以自以的内心。年轻时,他生性忧郁、庄重严肃、内心善良、聪明好学,儿时总是最先到圣彼得教堂听教规,16岁就在神学上有了惊人的造诣(小说中写道:“这个年轻学生才16岁,却在玄奥神学方面可以同教堂神甫相匹敌,在经文神学方面可以同教议会神甫争高低,在经院神学面可同索邦大学的博士相媲美”[3]),19岁就因家庭变故而承担起抚养弟弟的责任,20岁经教廷特别恩准成为巴黎圣母院最年轻的神甫。但是,在宗教地位不断高升的过程当中,他感到了作为人的悲哀,特别是家庭的变故,使他发现人除了需要索邦大学的思辨哲学和荷马的诗,还需要感情。当然,由于年龄和社会制度的关系,他将注意力更多地集中到了手足之情上。他既当大哥,又当母亲,对小弟弟倾心照顾、关怀备至,“思念小弟弟不但成了他的娱乐,而且还成为他学习的目的。”[3]他还因此而收养了惹人憎恨、岌岌可危的卡西莫多。而当他遇到了爱斯梅拉达之后,克洛德陷入了爱情当中,他深深地爱上了爱斯梅拉达,并且拼命地追求、不择手段地追求,但是他的爱太过专制了,以至于得不到手就把她毁灭。在迫害爱斯梅拉达的过程中,他一直处于自责和自救当中,当拉克大人提议要把爱斯梅拉达抓起来的时候,他脸色煞白,语气他结结巴巴,声音含糊不

清,只是使劲地让拉克大人管好马克·塞内纳。但是,他内心的、兽性的欲火是如此的强烈,最终焚烧了他本人。克洛德也因此而具有了双重身份,既是反动教会的代表人物,也是宗教禁欲主义的直接受害者。

卡西莫多的内在与外显完全相反。从外表上看,他实在是丑到家了,雨果在原文当中是这样形容的“他出现,是个驼子;他走路,是个瘸子;他看人,是个独眼龙;跟他讲话,是个聋子。”[3]可以说,他是所有丑相的结合体,所有的人都嘲笑他,认为他是怪物,他也因此而顺利地当选了“狂人教皇”。但是,只要别人给他哪怕一点点的爱,他就会铭记在心,就会回馈以十倍乃至百倍的爱。他将从小收养他的克洛德当成是自己的主人,总是表现出无比的感激和忠诚,他愿意为了自己的义父而去抢爱斯梅拉达、去承受酷刑的折磨。当他被捆在耻辱柱上受刑,上气不接下气地要水喝时,所有人非但不帮助他,还冷嘲热讽。唯独有爱斯梅拉达轻轻地把水壶送到他干裂的嘴唇边。卡西莫多被感动了,对爱和美有了新的理解,流下了一大滴泪珠。从那以后,他对爱斯梅拉达充满了真诚、纯洁、高尚的爱。因此,当爱斯梅拉达受到陷害被处绞刑时,他奋不顾身地劫法场,将爱斯梅拉达救了下来,藏到了自己的房子当中,竭尽全力让她享受快乐和幸福。而最终他也在将自己的义父推下钟楼之后,抱着心爱的爱斯梅拉达的尸体慢慢死去了。在卡西莫多身上,丑与善形成了强烈的反差,尽管他外表丑陋,但内心和善,知恩图报、对爱忠贞。

与卡西莫多相反,弗比斯则是外在美而内心丑恶的代表。弗比斯是御前侍卫弓手队长,是典型的上流社会的纨绔子弟。他出身高贵,曾受到一定的教育,懂得礼仪,但在长期的军队生活当中形成了种种兵痞恶习。他喜欢说粗话,喜欢水性杨花的美女。他每次看望自己的未婚妻百合花小姐总是倍感难堪,因为到处寻欢作乐已经使他在爱情的道路上迷失了方向。在知道爱斯梅拉达暗恋他时,他用甜言蜜语将她哄骗到了法露黛尔的小房子里。当爱斯梅拉达因为他被审讯时,他却只顾及自己的名誉,而不考虑爱斯梅拉达的艰难处境,认为自己亲自出庭“绝不是什么愉快的事”,他“不声不响地溜了,回到了他的部队”,而当他的心灵空虚时,百合花小姐则再次占据了他的心,因为“她毕竟是一个漂亮的姑娘,又有一笔迷人的陪嫁”。[3]而当爱斯梅拉达因为诬陷为谋杀罪而被带上刑场,且一遍遍地念着弗比斯的名字时,弗比斯则正在跟她的未婚妻缠绵。在整个事件当中,如果弗比斯能站出来,呈

清事实,也许整个故事的结局将会改写,至少爱斯梅拉达不会再因为谋杀罪而被处死。但这只是如果,弗比斯始终没有站出来。所以,爱斯梅拉达的悲惨命运与弗比斯的抛弃和出卖密切相关。他的种种行为透露出了他轻浮的本性、丑恶阴险的灵魂,让人心生厌恶、鄙夷之感。

### 三、过去与现在的对比

在《巴黎圣母院》众多的人物当中,作者只对两个人的整个人生做了完整的描述,分别是克洛德和卡西莫多,这两个人的整个人生形成了对比。

克洛德,一个典型的悲剧性人物,当之无愧的整个故事的第一人物。纵观克洛德的一生,他一直处于感性与知性、兽性与人性的激烈斗争中。少年时代的克洛德绝对称得上是一个专注、虔诚而好学的好孩子。如前所述,他在16岁就在神学上有了惊人的造诣,懂得七种自由技艺,并且在每种技艺上都达到了大师级的水准,到了18岁就已经成为了副主教。在博学的同时,他还有一颗慈悲而善良的心。在大瘟疫夺去了父母的生命之后,是克洛德给了襁褓中的小弟弟一切可能的注意和照应;当奇丑无比、勉强象个人样的卡西莫多被遗弃街头时,是克洛德不顾人们的厌恶与诅咒收养了他;当历经磨难的格朗古沃要走上邪路时,是克洛德给了他知识和学问,使他成了一个真正的学者。从这些来看,克洛德的感情丰富而深沉的,可以认为是博学、智慧的学者与美男子的完善统一。

但是,克洛德是注定得不到属于自己的爱情的。因为本应该享受爱情的时光,全被他用在了对神学的研究上。当美丽的爱斯梅拉达出现时,他再也控制不了自己的感情了,但是他已经人到中年,长期的禁欲使他未老先衰,变得自私、狭隘而阴险,他根本不太可能从根本上理解爱情了。即使是在见到青春、美丽、天真的爱斯梅拉达时,他依然在想办法控制自己的感情。他先是禁止爱斯梅拉达到圣母院一带活动,但爱斯梅拉达并不遵守禁令;而后他产生了将爱斯梅拉达抢到手想法,但因为弗比斯的出现而宣告失败;在此之后,两个人的悲剧开始一步步地展开了,克洛德开始谋划扼杀自己深爱着的人。迫害爱斯梅拉达并没有给克洛德带到快感,反而一次次地刺痛他的身心,送爱斯梅拉达上刑场令他走到了精神崩溃的边缘。到最后,他自己也随着爱斯梅拉达的毁灭而毁灭了。

综合克洛德的一生来看,他并不是一个十恶不赦的大恶人,在他身上也曾洋溢着人性的光芒,他博学而富有同情心,甚至比爱斯梅拉达的以德报怨和卡西莫多的知恩图报还要伟大。但是时间和环境改变了

他,长期的宗教生活剥夺了他选择志向的权利,漫长的禁欲主义生活最终未能战胜他的男性本能,他对爱情的感性逐渐战胜了自己的理性,并最终使他走向了生命的终点。克洛德本身并没有错,错就错在教会的禁欲主义,错就错在他是一个男人。

卡西莫多的一生是值得人同情的,但他的一生并非人性的复归,只是被美貌取悦后出现的爱情战胜亲情的过程。他是以一个奇丑无经的弃儿的身份出场的。人们认为他是个异教的怪物,想要将他扔到火里烧死。是副主教克洛德收留了他,给他取了名字,喂养他、保护他,还教他说话、念书、写字、敲钟。在他的一生当中,除了爱斯梅拉达的一口水,其他的东西都来自于克洛德。对于卡西莫多来说,世界上唯一的亲人就是克洛德,他终日生活在封闭的圣母院里,很少与外界接触,因为从他懂事起世人就都鄙弃他。正因为只有克洛德带给了他关怀与爱,所以他对克洛德俯首贴耳,甘愿当忠实的仆人,任由克洛德打骂、差遣。

当爱斯梅拉达给了他一口水之后,他便将爱斯梅拉达当成了与克洛德同等重要的人。于是,他冒着生命的危险劫法场。在与自己救命恩人的朝夕相处当中,他萌生出了爱情的火花。为了自己爱的人,他愿意受任何虐待,隐藏一切痛苦;为了自己爱的人,他去找弗比斯,坐在门口等了一天一宿;为了自己爱的人,他打破了屋顶的雄像;为了自己爱的人,他甘愿叛逆义父,甘愿牺牲自己的生命。直到在他发现克洛德抢走了爱斯梅拉达时,他依然控制自己的情绪,亲情仍在他心中占主要位置。但当现爱斯梅拉达被送上绞架时,爱情终于超过了亲情,他毫不犹豫地义父推下了深渊。最后,他蒙特佛贡的地窑里紧紧抱着爱斯梅拉达的尸体殉情而死。

综合卡西莫多的一生来看,尽管他因为爱斯梅拉达而杀死了自己的义父,但他显然并没有意识到克洛德肮脏的内心和封建教会势力的黑暗。他对爱斯梅拉达的感情更多的应该来源于她的美貌,而非她单纯、善良的内心。因此,笔者认为,卡西莫多的情感变化只是爱情战胜亲情的过程,主要源于爱斯梅拉达的美貌,而不是真正的人性的复苏。

### 参考文献

- 1 王建丽.美与丑的对照——《巴黎圣母院》的人物塑造[J].外国文学研究,2013(3):160-162
- 2 陈应祥,傅希春.外国文学(修订版)[M].北京:高等教育出版社,2003:180
- 3 雨果著,管拓荒编.巴黎圣母院[M].中国对外翻译出版公司,2006(05):39,40,70,127

# 试论《追忆似水年华》中的时空交合观

柯贞成

茂名福华街道办 广东 茂名 525000

**摘要:**《追忆似水年华》是马塞尔·普鲁斯特的代表作。在这部经典的作品中,时间与空间是能互置的,在作品中完美展现了这一互置性,虽然《追忆似水年华》是写的有关“时间”的作品,但是时空并不是单独出现的,不能将其割裂开来,在时空交合观下分析这部作品能获得全新的演绎。文章重点探讨了《追忆似水年华》的时空交合观。

**关键词:**《追忆似水年华》; 时空交合观; 分析

## Intercourse Writing of Space and Time on 《A la Recherche du Temps Perdu》

Ke Zhencheng

(Fuhua Street Administration Office, Maoming, Guangdong 525000)

**Abstract:** 《A la Recherche du Temps Perdu》 is Marcel Proust's representative works. In the story, space and Time is intercrossed, Although the works is related with “time”, time and space description appear at the same time without gap. From the viewpoint of space and time intercourse writing, we got a brand new understanding of the works. We have probed on this writing skill.

**Keywords:** 《A la Recherche du Temps Perdu》; space and time intercourse; analysis

任何形式的叙事作品都需要时间与空间这两个主要要素,时间与空间理念是有机结合在一起的。时间将空间作为参照系,才能得到确定,如果将其人为性的割裂开来的话,时间与空间都会失去其参照系。不管是被当作是一种意识还是一种存在,时空是不能分开的。一般情况下人们都会认为,小说在时间上强调连续性,而在空间方面突出同源性,在时间连续性内隐含空间关系,但是马塞尔·普鲁斯特的《追忆似水年华》既是有关时间的书,并且在时间内包含了空间形式。

### 一、《追忆似水年华》时空观出现的历史背景

不管是哪一部文学作品都为时间与空间相互结合的产物,在文学史上,研究时间的作品是非常多的,

实际上,不管是哪一部文学作品写的是关于时间的,是演绎人在时间内的爱恨情仇,或许文学的出现既是为了滋润人的精神,更是为了休止死亡和对抗时间的不断流逝,进而让人类能实现永生。在马塞尔·普鲁斯特以前的有关时空交合的作品中是比较多的,但是在延续时间内将人的感性情绪与人的意识采用独到的笔法进行创作的人却不多,马塞尔·普鲁斯特却在这个方面具有开创性的意义。他对心理时间、精神世界抒情化的演绎和弗洛伊德对人的心理学方面的贡献具有一定的可比性。在现实主义阶段,人们的是时间观念与现代物理学中所展现的时间观具有一致性,其认为现实世界内还有绝对客观时空构建。作家在对客观生活进行描述时,应该遵守这一绝对客观性的时空观,在逐渐消逝的时间内,小说中的人物经历喜怒哀乐、生老病死。这是采用冷静客观的第三人称来进行叙事,在作品内展示封闭、稳固的时空架构;在浪漫主义盛行的时期,充满幻想和偏执感的作家与诗人都依靠自身的实力,超越时间之上,在梦幻、想象内去探寻

时间永恒,最后,在幻想内燃烧时间的永恒,阻止并且对抗时间的话,实际上是徒劳的。马塞尔·普鲁斯特也认为时间是一去不复返的,但是他在心理时间内去打“不老时光”之碑,下面重点探讨他的时空观。

## 二、《追忆似水年华》中的时空交合观

### 1.时间和空间互置创建文学大厦

在马塞尔·普鲁斯特的《追忆似水年华》中有大量句子表述时间,在表述时间的句子中,作者暗含了其空间意识。一般来说,小说是体现时间艺术的作品,这主要是其体现了线性发展的情况和线性发展的均衡。但是马塞尔·普鲁斯特对小说进行了革新,让小说具有了特定的“空间状态”,这表现在他把时间抽象成空间,采用空间去判断并衡量时间。并且,他还采用时间衡量空间展开的时间与空间互换。在《追忆似水年华》中有这样一个例子:“我就像一个在此之前一直在地面上费力滑行的飞行员,突然‘起飞’慢慢升到回忆的宁静高空……我穿过的不是和那天在外面散步的人们一样的街道,而是一个光滑,悲伤和温柔的过去。”这是在对空间位置表述时,将空间位置抽象成时间的例子,作者在对此开展互换后,重点突出时间非连续性、空间创造性,在时间范畴内去表现时间。只是一味去强调空间性是不可能实现的。作者在对时间与空间在互相置换的过程中,表达空间愿望,这一愿望因为回忆,能在时间进程内渐渐逐渐体现,建造了属于个人的宇宙,就好比有的评论家所认可的那样,他为小说打造了文学的“教堂”。本雅明也曾谈到过,普鲁斯特呈现在人们面前的是,不是漫无边际的时间,而是反复错综的时间。他的兴趣是在时间流逝中展现真形式,既空间形式。在时间流逝中去表达会议,而外部主要是呈现生命逐渐衰老。考察逝去的生命与回忆间的实质性作用,可以表达普鲁斯特世界的内心,逐渐深入到交错繁复宇宙空间内。这就成为普鲁斯特作品内的时空交错互置所建设的文学大厦。

### 2.空间形式在时间内的展现

马塞尔·普鲁斯特的《追忆似水年华》内,主要是对有关“时间”的表达和对“时间”主题的不断探索,空间存在的方式在时间的流逝内得到彰显,此处的空间形式指的是对19世纪小说所遵守时间序列来讲的,是故意去打破,逐渐淡化甚至消解该承续序列,让叙

事出现突变,并对此不断进行寻找,这是与小说本身内涵从确定到不确定,结构上从封闭走向开放。小说阐释从作者到读者转移互相一致的叙事技巧的形式化表达空间。在作品种的空间形式通过对叙述者自由联想与回忆进行重构,在对回忆时间性流程中将会议本身又具备固定的空间属性。《追忆似水年华》的开端,叙述者对人处在睡眠内的时空的问题展开思索,对记忆空间进行重构,之后再单独形成混淆了人们所躺的房间。作者貌似是在重复,实际上是往事得到新生,包含构造性与创造性的过程。在《追忆似水年华》中,有一些空间可以称为是想象空间或心理空间,是通过回忆工具实现。但是随着时间流逝,回忆被包裹后将一去不再复返,然而,能表现空间属性与状态。例如,在描写不平坦的石板路时,有类似叙述性的语句“我于是向后重新走了几步,再回到那高低不平的光滑的石板路上,设法再回到刚才出现的同样的境界中去。我这时感受到的,仍然是同样的感受,脚是踩在圣马可受洗堂前高低不平的光滑的石板上。运河上空气阴暗,河上有威尼斯贡多来在等着我”,在本段的描述中,因为是有灵之物能切实感觉到印象可以让往事在眼前展现,但是在表现的画面中存在空间性,在时间长廊内,记忆和触觉协同作用让时间过得飞快,偶尔出现停滞,进而显现出空间,让威尼斯那本来就不平整的石板街,长期矗立着。另外,在《追忆似水年华》内,也有大量的类似的例子,通过非自主性记忆与同感,让作品的空间彰显,让时间却隐藏起来,在时间内表现了空间。

## 三、《追忆似水年华》的时空观对后世影响与价值

### 1.《追忆似水年华》时空观对后世的影响

马塞尔·普鲁斯特之后,一些小说家在心理时间描写方面非常多,马塞尔·普鲁斯特虽处在19世纪末,但是其因为对心理时间方面的独创性描述,使其成为现代主义时期意识流派先驱。在《追忆似水年华》中体现出的梦幻和对潜意识的描绘,又和弗洛伊德的理论有机联系起来。马塞尔·普鲁斯特在作品内出现的大量的意识流和内心独白式的创作手法对福克纳的《喧哗与骚动》、乔伊斯《尤利西斯》中人物内心独白产生很大的因修改那个。另外,原来的处在匀速性的客观性时间观和相对静止的没有生命的时间观,得到

了全面的颠覆。就好比是一个在夜晚失眠的人,将内心深处的感觉逐渐累加起来,让人们去看,但是人们所看到的是人类意识内的最深处的冰山一角,并且在描写冰山一角的同时,依托一些回忆去创建想象空间,在这样的空间内也许会迷失,也会从时空内剥离开来。就好比作家夏尔东所认为的那样,让人们置身在小说创作的中心内,让读者能进入作者的体内,去观察格式人物的灵魂。这些各式各样的任务是作者的一部分,也是其内心世界的一部分,这是作者用回忆去感知世界。回忆结构了叙述者下的时间与空间,不管是自主性的还是非自主性的回忆,对时空观的构建起到了重要作用。

## 2.《追忆似水年华》时空观对后世的价值

### (1)深化了人在时间内的位置

马塞尔·普鲁斯特的时空交合观,继续深化时间,进而有效深化存在者,也就是人在整个时间内的位置,就好比海德格尔所认可的存在那样,表面看是客观时间在流逝后,也带走了一定时间内存在态势,然而,带走的东西只是表面的东西,这是因为深层东西与客观时间没有多少关系。马塞尔·普鲁斯特对主人公的心理时间进行全面的分析,能让主人公、叙述者在长期内占有深度后,在这一时间段中人物既不长,也不会老去,那个亲吻能让主人公心灵感到灼热,教堂顶部也不会褪色,在山上开着的那些山楂花也不会凋谢。在该时间内,时间有弹性,这和乔伊斯的《尤利西斯》内所探讨的莫莉独白有相似之处。

### (2)深化空间感,并拉伸空间纵向上度

在前面的论述的那样,时间抽象为空间,空间抽象为时间,这一时空之间的互置,能体现空间状况,让时间内全部忽略的空间来加以定格与深化,例如在《追忆似水年华》中当叙述者写到使用带浆的餐巾擦

嘴的时间内,才出现的情况,实际上,在巴尔贝克海滩内的房间中,被定格,在时间记忆中被不断深化,这就成了现当时当地,并非是处于记忆的空间中。马塞尔·普鲁斯特指出,作者所创造的作品好比是望远镜,能对其它人产生特定效应,也对其本身产生效应,充满了各种孕育之理解。此外,作者也对文学作品本身的生命力在其生产和复制方面的能力,能让生活的真相体现在时间内,得到很好体现。马塞尔·普鲁斯特的观念对后来的乔伊斯产生了很大影响,并且在乔伊斯的作品也表明了该观点,乔伊斯是在事物中寻找秘密。并且一直在努力。马塞尔·普鲁斯特的《追忆似水年华》是一直苦苦探寻人类永恒主题,在寻找中寻找实现永生的答案。

总之,马塞尔·普鲁斯特的《追忆似水年华》中的,时间与空间是能互置的,在作品内很好展现了互置性,虽然《追忆似水年华》是写“时间”的作品,但实际上时空并不是单一出现的,不能将时空全部割裂开,作者的时空交合观下的作品,能从某一意义上进行了全新的阐释。作者的时空交合观进一步深化了时间,也进一步深化了人在时间内的位置,从表面来讲,客观时间消失后,真正带走的是在一定时间内的状态,然而,这些也只是属于表层的東西,那些深层的东西不关联到时间,主要是在人的心理时间中,这才是作者要去真正表达的东西。

## 参考文献

- 1 谢雪梅. 在知觉信念中重构的世界——《追忆似水年华》的时间艺术研究[J]. 外国文学评论. 2006(02)
- 2 钟丽茜. 心理时间与审美回忆——谈《追忆似水年华》中艺术与时间的关系[J]. 浙江学刊. 2007(04)
- 3 李方. 记忆的神话与断片的美学——论普鲁斯特《追忆似水年华》的时间观及美学特征[J]. 安徽文学(下半月). 2006(11)

# 背叛与救赎

——《追风筝的人》的阿米尔

罗朋非

茂名职业技术学院 广东 茂名 525000

**摘要:**《追风筝的人》围绕着背叛和救赎的小说以阿富汗近代的悲剧为骨架,不仅仅是一个关于成长或移民的辛酸故事,作者把这两个元素都融入到得之不易的个人救赎宏景之中。本文主要围绕主人公阿米尔在面对自己所犯的错误和罪恶时,他以加倍努力去赎罪,最终赢得了大家的深深感动,并成功地完成了一个男人的成长经历来解读小说。

**关键词:**阿富汗;追风筝的人;阿米尔;成长与救赎;命运

## Betrayal and Salvation

——the Character Amire of 《The Kite Runner》

Lo Pengfei

(Maoming Vocational and Technical College, Maoming, Guangdong 525000)

**Abstract:** 《The Kite Runner》, a tragedy novel, which bases on the betrayal and salvation in modern Afghanistan as the structure, described not only the bitter life of a young person's growing-up and immigration, but also his salvation under the grand atmosphere. The article mainly analyses the story from these points: the character Amire saved his crime arduously when confronting his errors and crimes; his deeds moved all people deeply, and he grew up as a real man.

**Keywords:** Afghanistan; the kite runner; Amire; growing-up and salvation; destiny

《The Kite Runner》,国内较多作家与学者将它翻译为《追风筝的人》,也有的将其翻译为《追风筝的孩子》,其作者是旅美阿富汗裔作家卡勒德·胡赛尼(Khaled Hosseini),该小说使阿富汗作家实现了英文小说零的突破,并占据美国畅销书排行榜长达80余周,目前已被拍摄成同名电影。小说主要通过第一人称的视角,讲述了一位移民到美国的阿富汗人阿米尔反思其在童年时所犯的错误,以及在成年后进行心灵救赎的过程。童年时代的友情和种种美好,却因为一个懦弱的粗心大意而毁于一旦,如果上天能够让你重新选择一次,你会不顾一切地找回那个曾经的你吗?

文中的主人公阿米尔在面对自己所犯的错误的罪恶时,表现的很坦然,他以加倍努力去赎罪,最终赢得了大家的深深感动,并成功地完成了一个男人的成长。

### 一、埋在阿米尔心中最初的罪恶种子

哈桑是阿米尔的仆人,也是阿米尔的同父异母的兄弟,有着先天性兔唇,和阿米尔有着很深的友谊,并对风筝有着同样难以抑制的喜爱。由于两人的阶级不同,他们分别过着不同命运的生活:一个是主人,另一个是仆人;一个是普什图,另一个是哈扎拉;一个是逊尼派,另一个是什叶派[1]。自他们降生的那一时刻起,他们就被标上了不同的标签,于是一切就像事先撰写编排好的剧本的一样,只需在特定的时间和地点等着相应人物的陆续出场。

阿米尔的出身较好,是一个在舒适的环境中长大的孩子,其美好生活中的唯一缺憾,就是缺少父亲的

作者简介:罗朋非,本科,讲师。研究方向:外国文学。



疼爱。阿米尔的母亲因生他而死去,这使得阿米尔的父亲非常心痛,因为在他的父亲眼中,他的母亲就是公主。之后,其父亲对阿米尔进行各种塑造,可一直未能如意,这使他的父亲对生活更加心灰意冷,并逐渐疏远了阿米尔。这对非常渴望父爱的阿米尔来说,是多么的不幸。阿米尔对于父亲既有敬畏的态度,又渴望得到来自父亲的温暖,所以造就了他性格上懦弱的内在缺陷。当我们非常重视一个人时,往往最在乎的就是他对你的看法,最想得到的就是他对你的肯定,因此,当阿米尔发现其父亲对哈桑表现出关怀备至的态度时,其内心是多么的羡慕和嫉妒,从而在阿米尔的内心催生了嫉妒和自私的性格。我们都不愿看到孩子养成嫉妒和自私的性格,然而,当我们追究孩子性格养成的根源时却发现,所有的错误大多都是由于大人造成的。

哈桑是一个心地善良的孩子,在他的世界里,没有所谓的嫉妒和自私,他对阿米尔是顺从的和忠实的,对命运也是如此。在哈桑的眼中,阿米尔是他的主人、朋友和兄弟,他像风筝一样一直缄默无语,为了阿米尔愿意“为你,千千万万遍”,哪怕阿米尔嘲讽、背叛和伤害他,他也都会接受和顺从,并以饱满的感情对待他的主人阿米尔。也许很多读者都会针对哈桑的公与不公问题展开讨论,然而,我们所谓的公平其实就是人的心态的平衡,可是哈桑的内心世界中并不存在我们所谓的不公平,因此,我们作为读者,就没有必要对哈桑的公平问题进行讨论了,留下的只有感慨[2]。其实,当我们偏爱一个人的时候,哪会计较那么多的得与失,谁又会关心所谓的是与非,哪个又会抬出很多的道理去讲,所有的感情都是以一种不转弯的方式去延伸。对于哈桑来说,他与阿米尔在一起的日子,其精神状态肯定不是痛苦的,而正是哈桑对阿米尔的这种真诚和忠实态度,使阿米尔产生并滋长了背叛心理,同时也为阿米尔以后的心理埋下了一粒宽容的种子。

父亲、阿米尔和哈桑,三者之间互相影响,然而,往往是你最在乎的人,却使你最为受伤。在小说的第三章里,父亲向阿米尔阐述了他对罪恶的观点:“当你杀害一个人,你偷走一条性命,你偷走他妻子身为人妇的权利,夺走他作为子女的父亲。当你说谎,你偷走别人知道真相的权利。当你诈骗,你偷走公平的权利。你懂吗?没有比盗窃更十恶不赦的事情了,阿米尔。

要是有人拿走不属于他的东西,一条性命也好,一块馕饼也好,我都会唾弃他。要是我在街上碰到他,真主也救不了。你明白吗?”父亲对于窃贼的痛批,使少年时期的阿米尔既感到兴奋又感到畏惧。这场父子之间的关于窃贼的对话,为以后哈桑的“偷窃事件”做了铺垫,也为小说后面的高潮情节做了一个精彩的序曲。父子之间虽然结束了一场关于罪恶的对话,但是却并没有结束日后一场悲剧的发生。

## 二、阿米尔的人生罪孽与救赎

平静的生活会使人产生华美的错觉,在它的下面往往蕴藏了巨大的波涛汹涌。在大浪淘沙之后的沙滩上,并非遗留的都是闪光的珍珠,还会有浑浊的丑陋和罪恶。因为年少心性,使错误转化为罪恶,这既是人的悲哀,也是命运的悲哀。待那些深埋的种子破土而出时,所有事物的阴影也出现在了人的面前,而往日年华的快乐也只是他们之间的贪欢。阿米尔虽然享受着友谊的快乐,但是在遭到同伴的指责时,却又不与他们进行辩驳,当与同伴发生冲突时,也都是由哈桑挺身而出,并对阿米尔说:“我们是朋友”。阿米尔为了能够在父亲的面前证明自己是一个男子汉,和哈桑一起参加了风筝大赛,虽然最后赢得了冠军,可是哈桑在独自追逐失落的风筝的时候,却遭到了别人的欺辱,而阿米尔由于懦弱和自私的性格而选择了逃离,哈桑的善良、忠诚、单纯和朴直换来了浅薄。不管是童年时期还是成年时期,我们都采用过激进的方法去敷衍自己的过错,从而达到逃避现实的目的,所以阿米尔把石榴向哈桑的身上砸去,并把丢失的手表和钱归罪于哈桑。阿米尔天真地以为:哈桑一旦离开,自己所犯的过错,以及由此带来的罪恶也会一起消失[3]。因此,他不知道他的视野已经发生了生硬的反射,而生活好像是故意唠叨他的懦弱,使他内心的罪恶感和愧疚感更加深重,并使之成为他身体的不可割裂的一部分,从此形影不离。虽然哈桑内心清楚阿米尔的所作所为,但他一直都心甘情愿地为阿米尔做掩护,当炮灰,并为自己的选择无怨无悔。哈桑对阿米尔的忠诚、善良、顺从和爱,滋生了他的犯错,而阿米尔为了亲近父亲,在自私而又残忍地背叛哈桑之后,却又没有勇气面对哈桑,因为哈桑对他的原谅使他的精神承受着比肉体更加严厉的惩罚,每当哈桑靠近他时,他都会感到忐忑不安,他最终赶走了阿里和哈桑,这成了他一生都无法承担的罪责,犯下了父亲曾经说过的罪

恶,割裂了他和哈桑之间的至真至诚的情谊,这所有的罪恶深深地藏在他的内心深处,并一直使他隐隐作痛,不得喘息。

虽然你逃避了现实,可是心情却不会好转,就好像漂泊于大海上无法获得归属感一样,澎湃的海水在退潮时,终会卷走一些海滩上的沙粒,哪怕是逝去的风都好像要抓走几片叶子似的,因此,无论你走到天涯海角,往日的种种也会或多或少地追随而来。阿米尔想要淡忘的过去又光亮地复活了,并与他内心的阴影胶漆相投。阿米尔因年少时的懦弱、自私和背叛而导致的罪恶感依旧高悬于内心,并使他产生不安、愧疚和痛苦,此时,若继续逃避现实,则意味着继续遵从昨天的习性,从而使自己更加痛苦,将悲惨转变成现实。因此,人要有勇气去坦诚地面对过去的错误,承认事情的真实性,从而使自己的心灵获得救赎。我们没有办法去改变年少时所犯下的罪恶,只有通过今天的拜访才能得到抚恤。“来吧,这儿有再次成为好人的路。”这是远在巴基斯坦的拉辛汗在挂掉电话前说的一句话,然而,正是这句不经意的提醒,好像是深思熟虑似的。长大成人的阿米尔为了赎罪,以一个男子汉般的姿态回到了他的快乐、痛苦、悲伤和负罪的根源地。他回到那里原本只是想为儿时的好友尽一些心力,然而,他却发现哈桑竟是他同父异母的兄弟。为了使自己的心灵获得救赎,阿米尔克服了种种困难,终于把哈桑的儿子带回了美国,并于一次聚会时,重新放起了风筝,那一刻,他终于真正地站了起来,并勇敢地面对自己头顶蔚蓝的天空,重新拾起了信仰[4]。

风筝,瘦骨几茎徒远举,柔丝千尺总危机,云晴日暖春初好,雨骤风狂事渐非。风筝,故事的起点,也是故事的终点,它缠绕着整个小说的开与合,包含着亲情、友情、友善、忠诚、勇气、感恩和救赎,以及小说中的罪恶。阿米尔和风筝一起分享着一个共同而又抽象的命运。对阿米尔来说,儿时的那次追风筝,因为他的懦弱和自私对哈桑造成了伤害,并在背叛友情时产生了负罪感,失去了自己最美好的心;而他为哈桑的儿子追风筝,则是一种进行赎罪的过程,并成为阿米尔成长中的重要仪式,也是阿米尔对未来寄予的希望。我们相信,此时的阿米尔的心灵已经获得了救赎,因为曾经的美好又重新回到了他的身边,心灵上的包袱

也渐渐地从他的灵魂中得到释放,梦魇中的寂寞和荒芜也渐渐地淡去。

救赎,就是要努力找回过去的自己,使自己能够重新站在太阳底下,凝望湛蓝的天空。我们曾经放弃的一切,适值是我们所需要找寻的。也许我们每个人都曾经因为年少无知而犯过错误,或因为懦弱而逃避现实,或因为害怕而不敢承担责任,因此,我们都是或曾经是阿米尔[4,5]。而人之所以觉得成长较为艰辛,就是因为我们要能够勇敢地面对自己的阴暗面,并正确面对它,努力克服它,这个过程也许是痛苦的。要想浑然不觉地、置之不理地直接抛弃过去是不可能的,因为它确实曾经存在过,因此,对于过去所犯的过错,是要进行毕生的逃亡,还是对错误进行弥补以乞求得到命运的宽恕,完全取决于我们自己。真正的男子汉不一定要有英俊的外貌,风流倜傥,不一定要能够指点江山,指挥千军万马,不一定要铁骨铮铮,具有英雄气概,但他一定要光明磊落,胸怀坦荡,一定要能够承担起自己的责任,昂首前行,因为这是进行锻炼意志和修养人格的结果。

点捻岁月,虽说命运在自己手中,可有时候我们不得不相信命运的存在,有很多事情就像转动的摩天轮,使我们在成长的过程中又起起伏伏地回到原点。命运的回转轮回,也可以说是上帝的恩赐,它可以让我们重新品尝囫圇吞下去的情感。

### 三、结束语

小说《追风筝的人》中的风筝承载了太多的罪恶、秘密、希望和梦想,对于过去的哪些灰色记忆,我们要勇敢面对,正视自己的错误,并努力去弥补,而不是去逃避、自责、愧疚和悔恨。其实文中的风筝就是亲情、友情、爱情、友善、勇敢和忠诚的象征,也是我们我们人生的象征,我们要想飞得更高,就要以风筝线为依托,顺势而行。

### 参考文献

- 1 Abrams, M.H.A Glossary of Literary Terms(7ed)[M].Beijing: Foreign Language Teaching and Research Press (Original work published 1981),2004:311
- 2 王凤.阿富汗[M].北京:社会科学文献出版社,2007:1 07:113
- 3 李凌俊.把阿富汗展现在世界面前[N].文学报,2006. 8
- 4 李静.追风筝的人中哈桑形象解读[J].文学教育,2009. 3
- 5 艾布拉姆斯.欧美文学学术语词典[M].北京:北京大学出版社,1990